

SL Roadster



Mercedes-Benz



Zadivljenost se vratila.

SL – vjerojatno ne postoje inicijali koji izazivaju veću euforiju. Dopusnite da Vas zarazi karakterističan dizajn koji pod vedrim nebom slavi moderan luksuz i sportski karakter. Legendarna tradicija sportskih automobila dinamično prenesena u sadašnjost pomoću najnovije tehnologije podvozja: SL.

POBUĐUJE POZORNOST U SVAKOM FORMATU.



Oduševite se SL-om u HD formatu. S Mercedes-Benzovom aplikacijom za katalog za iPad® te Digitalnim uputama za uporabu „Mercedes-Benz Guides” za iPhone®. Obje aplikacije sadrže mnoge filmove i dodatne sadržaje te su besplatno dostupne u online trgovini iTunes Store®.

Najljepše strane ikone.

2 | Mercedes-Benz SL 500

Briljant plava metalik

Linija opreme AMG Line, AMG kotači od lakog metala u izvedbi s višestrukim krakovima, presvlake u ekskluzivnoj koži napa porculan/crne boje, ukrasni elementi u jasenu crne sjajne boje

14 | Mercedes-Benz SL 400

Selenit siva metalik

Kotači od lakog metala u izvedbi s 5 krakova, presvlake u ekskluzivnoj koži napa crne boje, ukrasni elementi u aluminiju s brušenim svijetlim karbonom

56 | Mercedes-AMG SL 63

designo dijamant bijela bright

AMG karbon paket za eksterijer, AMG kovani kotači u dizajnu križnih krakova, lakirani u zagasito crnu boju sa sjajnim rogom naplatka, presvlake u ekskluzivnoj koži napa crne boje, AMG ukrasni elementi u karbonu

66 | Mercedes-AMG SL 65

Briljant plava metalik

AMG kovani kotači u izvedbi s 10 krakova s keramičkom zaštitom u visokom sjaju, presvlake u ekskluzivnoj koži napa đumbir bež/espresso smeđe boje, AMG ukrasni elementi u karbonu

Prikazi mogu sadržavati dodatnu i posebnu dodatnu opremu koja nije sastavni dio serijske opreme vozila.

Inovativne strane ikone.

24 | Mercedes-Benz Intelligent Drive

26 | Mercedes me connect

30 | Servis i usluge

34 | Motori

35 | Automatski mjenjač 9G-TRONIC

36 | Podvozje Active Body Control ABC

37 | Programi vožnje DYNAMIC SELECT

38 | LED Intelligent Light System

39 | Paket pomoći u vožnji Plus

40 | Komfor na otvorenom

42 | Komfor prostora

43 | Komfor sjedenja

44 | Interijer

46 | Informiranje, zabava i multimedija

48 | Paketi opreme i posebna dodatna oprema

54 | Kotači

56 | Modeli Mercedes-AMG

76 | Tehnički podaci, dimenzije, presvlake, ukrasni elementi i lakovi



Kao da gledamo neku drugu zvijezdu.

Njegovo jedinstveno, markantno lice kod obožavatelja roadstera budi najljepša sjećanja. Uspravna rešetka hladnjaka u modernoj interpretaciji „dizajna Panamericana” – profinjeno prisjećanje na „sportski automobil stoljeća”. U otmjenoj izvedbi kao kromirana rešetka strukture dijamanta na čijim se bočnim stranama nalaze novooblikovana prednja svjetla u LED tehnologiji.







Savršen govor tijela.

Mercedes među roadsterima oduševljava suverenosti koja se ne treba dokazivati. Bezvremenska silueta, elegancija u svom najčišćem i istodobno najsportskijem obliku. Ekstremno progresivna kad se SL pojavi dodatno opremljen linijom AMG Line.



Njegova javna tajna.

SL ne skriva svoje kvalitete. Kod svih se varijanti krova do brzine od 40 km/h može dovršiti postupak otvaranja odnosno zatvaranja započet prilikom kretanja. Na taj način SL pretvara horizont u bezgranično nebo. Svakodnevnica je odavno izvan vidokruga. Potpuno električna pregrada u prtljažniku brine čak i o Vašoj prtljazi. Otvoreni užitak u vožnji, čak i izvan sezone kabrioleta – zahvaljujući opcionalnom zagrijavanju zraka oko glave AIRSCARF i električnoj pregradi za zaštitu od vjetra.

Širi horizonte i zjenice oka.

Energija u svom najzbudljivijem obliku. Novooblikovan širok stražnji dio s integriranim poliranim završecima ispušne cijevi i difuzorom u donjem rubu stražnjeg odbojnika – čista dinamika. Uvjerljivo u središtu pozornosti na AMG kotačima od lakog metala velikih dimenzija u izvedbi s višestrukim krakovima.









Kulturni krajolik najekskluzivnijih sportskih obilježja: kokpit SL-a oduševljava jedinstvenim osjećajem za prostor i visokim komforom sjedenja te se rasipa probranim detaljima. Birajte iz mnoštva materijala, boja i ekskluzivnog designo programa, od elegantne ekskluzivne kože napa do kvalitetno obrađenih ukrasnih elemenata od aluminija, drveta ili karbona.

Iznova se otkriva. Kao prvi put.

Nova, uzbudljiva interpretacija tradicije. Dosljedno promišljanje o inovacijama. SL je nastao kao rezultat strasti koja je oduvijek snažno pokretala i još uvijek to čini. Za jedinstven doživljaj u vožnji i najviše standarde u sigurnosti i komforu: Mercedes-Benz Intelligent Drive. Kao naznaka naše velike zamisli o autonomnoj vožnji bez nesreća.







Mît pokazuje svoje pravo lice.

Kakav pogled – u serijskoj opremi naglašen izražajnim AMG Stylingom. Dva powerdomea na poklopcu motora svjedoče o snazi koja se pod njim krije. V6 biturbo motor još je snažniji, treba mu manje od pet sekundi da dođe do oznake od 100 km/h. Mjerilo svega: V8 snage 335 kW (455 KS) i sa 700 Nm najvećeg okretnog momenta te jedinstvenim raskošnim zvukom.

Ceste pod njim postaju legendarne.

Slavite svaki zavoj, uživajte uspinjući se zavojitim obalnim cestama, kao i u svakom metru glatkog gradskog asfalta. Opcionalno podvozje Active Body Control ABC nudi fascinantnu agilnost, dinamičnu vožnju u zavojima ili opušteno kruženje gradom. Pet programa vožnje DYNAMIC SELECT nude još individualniji doživljaj. Bilo da je riječ o komfornoj ili ekstremno sportskoj vožnji, sami odlučujete na koji ćete način vožnju SL-om zadržati u sjećanju.







Prolazi kao san.

Prebacivanje u niži stupanj, prebacivanje u viši stupanj, brže međuubrzanje. Ostaje Vam vremena samo da udahnete. Automatski mjenjač 9G-TRONIC koristi svaku sekundu. Snagu SL-a prenosi brzo, precizno i bez prekida. I tako glatko da ćete to jedva primijetiti.



Čitali ste o dinamici i snazi, kao i o tome s kolikom suverenosti SL pruža užitek u vožnji. Ovdje vidite ergonomiju izvedbe zbog koje ćete sve doživjeti intenzivnije: sportska sjedala s visokim bočnim stranicama i praktičan multifunkcijski sportski upravljač s ručicama za promjenu stupnjeva prijenosa. Vaši prsti upravljaju potiskom, Vaša strast određuje put.



A dark-colored Mercedes-Benz car is parked on a cobblestone street. The car is partially visible on the right side of the frame, showing its front grille with the Mercedes-Benz logo and a license plate that reads 'SOL 2313'. The car is positioned under a large, modern architectural structure with a prominent honeycomb or hexagonal pattern. The structure is made of dark, metallic-looking panels. The background shows a paved area and a glimpse of a body of water. The lighting is bright, suggesting a sunny day.

Njegovu povijest nastavljate pisati Vi.



Mercedes-Benz Intelligent Drive – pokazuje put ka autonomnoj vožnji bez nesreća.

Kao prvi proizvođač automobila na svijetu Mercedes-Benz je razvio integralni koncept sigurnosti s ciljem sigurne vožnje, primjerenog reagiranja na opasnosti, sprečavanja nesreća i smanjivanja posljedica nesreće. To vrijedi i za putnike u Mercedesu i za sve ostale sudionike u prometu.

Sastavni dio tog cjelovitog koncepta sigurnosti jest i Mercedes-Benz Intelligent Drive zahvaljujući kojem se Vaš Mercedes pretvara u jedan od najinteligentnijih automobila na svijetu i „partnera koji misli s Vama”. Mercedes-Benzovi sustavi pomoći Intelligent Drive mogu prepoznati opasnosti, pravodobno upozoriti, a u nuždi čak i autonomno intervenirati, na primjer manevrom kočenja. Na taj način je moguće spriječiti nesreće ili smanjiti težinu sudara. Da bi putnici uživali potrebnu zaštitu u slučaju opasnosti, dodatno se, ovisno o modelu, preventivno aktiviraju mjere zaštite kao što je PRE-SAFE®.

U dodatnoj je opremi već u mnogim Mercedes-Benzovim vozilima dostupan paket pomoći u vožnji. Jedna od njegovih najvažnijih funkcija je djelomično automatizirana vožnja autocestama, magistralnim cestama i gradom. Paket pomoći u vožnji podržava vozača prilikom prestrojavanja na višetraknim cestama, na primjer prilikom pretjecanja. Na taj se način rasterećuje vozač jer u normalnom načinu vožnje ne mora niti kočiti niti dodavati gas. Veliku podršku vozač ima i pri upravljanju – čak i u zavojima.

Ukratko, ovo je najbolja kombinacija sigurnosti, komfora i rasterećenosti vozača dosad. Ova inteligentna i napredna interakcija senzora te sustava sigurnosti i pomoći prekretnica je na putu ka autonomnoj vožnji bez nesreća. Istovremeno predstavlja i očaravajuće novo iskustvo.



SAZNAJTE VIŠE

Sve informacije o sustavu Mercedes-Benz Intelligent Drive možete pronaći na www.mercedes-benz-intelligent-drive.com



Naš svijet u Vašim rukama.

www.mercedes.me – tamo gdje se sve vrti samo oko Vas. Otkrijte svijet usluga, ponuda i novosti koji će Vam olakšati i obogatiti život na fascinantna način. Pritom će do Vas stići potpuno komforno – digitalnim putem. Tako će naš svijet postati Vaš svijet.





Vaš umreženi život može biti tako neodoljivo jednostavan.

Sve naše usluge povezanosti i mobilnosti te mnoge druge očaravajuće ponude – na jednom mjestu i samo za Vas. To je Mercedes me. Prijavite se besplatno još danas i Mercedes-Benzov svijet jednostavno učinite svojim: na svom stolnom odnosno prijenosnom računalu ili na putu pomoću tableta, pametnog telefona ili pametnog sata. Budući da se Vaš život trajno mijenja, i mi trajno dalje razvijamo svoje usluge. Posjetite nas: www.mercedes.me/welcome

Želite se nadahnuti, ali ne samo online? Mercedes me Stores oduševljavaju u cijelom svijetu, na primjer u Pekingu, Moskvi i Hamburgu.



Mercedes me connect umrežava Vas s Vašim vozilom, a Vaše vozilo s cijelim svijetom. Brojne i komforne usluge povezivanja pružaju Vam podršku u vezi Vašeg vozila i omogućavaju veću sigurnost, bolju povezanost, a svakako i još fascinantniji doživljaj u vožnji. Dobar je osjećaj biti trajno povezan i tijekom vožnje. Uz osnovne usluge koje Vam automatski mogu pružiti podršku u slučaju kvara ili nesreće, u Mercedes me connect ubrajaju se i usluge Remote Online – opcija pomoću koje pametnim telefonom možete namjestiti postavke vozila – i još mnogo toga.

Mercedes me inspire Vam pruža doživljaje branda i mogućnost nadahnjujućeg dijaloga. Želimo Vas uključiti u svoje ideje, zanima nas što Vas pokreće da bismo Vam u svakom trenutku mogli ponuditi najbolja rješenja. Tako ćete ovdje pronaći online zajednicu, a sve češće i ponude odnosno iskustva koji izlaze izvan okvira klasičnih automobilističkih tema – na primjer o događanjima, putovanjima i stilu života.

Mercedes me move omogućava pristup inteligentnim rješenjima mobilnosti: car2go je prvi i vodeći na svjetskom tržištu dijeljenja automobila, free-floating carsharing, aplikacija za mobilnost moovel povezuje ponude različitih ponuđača mobilnosti i tako pronalazi optimalan put od točke A do točke B. Pomoću aplikacije mytaxi možete naručiti svoj taksi, uživo pratiti njegov dolazak i jednostavno platiti. Mercedes-Benz Rent Vam nudi vozilo za svaku priliku, u kratkoročni ili dugoročni najam kod Mercedes-Benzovog partnera u Vašoj blizini. Pomoću aplikacije Blacklane možete rezervirati limuzinu s vozačem, dok FlixBus omogućava povoljno, udobno i ekološki prihvatljivo putovanje međugradskim autobusima.

Mercedes me assist znatno Vam olakšava održavanje vozila jer online s lakoćom možete pronaći Mercedes-Benzovog partnera u svojoj blizini i dogovoriti termin servisa. Zahvaljujući digitalnom servisnom izvještaju možete se informirati o obavljenim uslugama održavanja, a nakon održavanja izvještaj Vam već sljedeći dan može biti dostupan online. Osim aktualnog servisnog izvještaja, možete pogledati i cjelokupnu povijest servisa te servisne intervale svog vozila, a u slučaju potrebe ih možete i ispisati.

Mercedes me finance Vam nudi raznolike putove do Vašeg željenog vozila. Mercedes-Benz Bank/Mercedes-Benz Financial Services zajedno s Vama pronalazi optimalna rješenja leasinga, financiranja i osiguranja prilagođena Vašim potrebama. Naši Vam leasing proizvodi nude mogućnost da u svakom trenutku vozite najnovije modele vozila i pritom uživate u maksimalnoj fleksibilnosti jer vozilo ne kupujete, nego plaćate samo njegovo korištenje te pritom profitirate od atraktivnih mjesečnih obroka. Zahvaljujući našim ponudama financiranja, svoje novo vozilo Mercedes-Benz otplačujete onako kako to najbolje odgovara Vašem osobnom financijskom planu. Prema odabranoj visini predujma i trajanju ugovora pritom sudjelujete u određivanju visine svojih mjesečnih obroka. Naša individualna rješenja osiguranja motornih vozila po atraktivnim uvjetima nude pouzdanu zaštitu Vašeg vozila u skladu s Vašim budžetom. Po zaključenju ugovora svojim financijskim ugovorima možete posve jednostavno upravljati online.¹

¹ Ovisno o dostupnosti na pojedinim tržištima.

Naš servis: savršeno odgovara Vašem Mercedesu.

Kupujete više od automobila, nešto što se ne može platiti novcem – ekskluzivno partnerstvo s Mercedes-Benzom. Ono Vam donosi bezbrižnost, sigurnost i neovisnost. Drugim riječima, dobar osjećaj da vozite Mercedes.

Najbolje za Vaš Mercedes. Nitko Vaš Mercedes ne poznaje bolje od naših iskusnih stručnjaka u Mercedes-Benzovim servisnim radionicama. Cjelovita servisna ponuda i visok standard kvalitete osiguravaju izvrsno stanje Vašeg vozila. Stoga se oslanjamo na ispitane Mercedes-Benzove originalne dijelove i specijalne alate.

Najbolje za Vas. Bezbrižno putovanje od prvog kilometra. To Vam omogućavaju Mercedes-Benzovi servisni ugovori krojeni po mjeri. Prednosti koje Vam to donosi su, među ostalim, sigurnost zahvaljujući dugoročnom planiranju, trajna kontrola troškova zahvaljujući fiksnim mjesečnim obrocima otplate te transparentnost troškova. Usto je izgledno da nećete imati dodatnih troškova servisne radionice.

Najbolje za Vašu mobilnost. S rješenjem mobilnosti Mercedes-Benz Mobilo¹ vozite bezbrižno po cijeloj Europi čak i ako dođe do kvara, nesreće, manje nezgode ili vandalizma. Jer s uslugom Mobilo, među ostalim, imate pravo na pomoć na licu mjesta, zamjensko vozilo, vuču ili noćenje u hotelu. Mobilo je uključen u cijenu dvije godine nakon prve registracije te se može obnoviti pri svakom servisu kod ovlaštenog servisnog partnera tijekom razdoblja do 30 godina. Kad god zatrebate pomoć, u cijeloj nas Europi možete dobiti na besplatan broj telefona 00800 1 777 7777².

SAZNAJTE VIŠE

Sve informacije o Mercedes-Benzovim servisnim ugovorima potražite na <https://www.mercedes-benz.hr/servisne-usluge> – ili neka Vam Vaš Mercedes-Benzov partner sastavi individualnu ponudu.

¹ Primjenjuju se naši opći uvjeti poslovanja. Razdoblje valjanosti obnavlja se pri svakom servisu koji obavite kod ovlaštenog Mercedes-Benzovog servisnog partnera do vremena kad je potrebno obaviti sljedeći servis, a najviše do 30 godina nakon prve registracije. ² U inozemstvu se mogu zaračunati naknade za roaming.



Što bi bio autosport bez Mercedes-Benza?

Prvo vozilo koje je pobijedilo na automobilskoj utrci pokretao je Daimlerov motor. Prvi Mercedes bio je trkaći automobil. Legendarne srebrne strijele – mīt. Angažiranost Mercedes-Benza u sportu ima veliku tradiciju. Autosport je i danas važan dio marke i svakog vozila sa zvijezdom. Doživite jedinstvenu povijest kao da se dogodila jučer: u Muzeju Mercedes-Benza u Stuttgartu.

SAZNAJTE VIŠE

Doživite ono što pokreće svijet već više od 130 godina i udite u vremenoplov kroz povijest automobila u Muzeju Mercedes-Benza. Čeka Vas više od 1500 izložaka na 16.500 m² među kojima su i unikati kao što su najstariji sačuvani Mercedes iz 1902. godine ili legendarni automobili s vratima dizajniranim u obliku krila. Dobro došli na mjesto inovacija:

www.mercedes-benz.com/museum

www.facebook.com/mercedesbenzmuseum

www.instagram.com/mercedesbenzmuseum

www.twitter.com/mb_museum

www.google.com/+mercedesbenzmuseum

www.youtube.com/mercedesbenzmuseum



Što bi bio Mercedes-Benz bez autosporta?

3. lipnja 1934. na međunarodnoj utrci Eifelrennen na stazi Nürburgring rođen je mīt o srebrnim strijelama. Taj mīt danas živi više no ikad prije: tvornička momčad srebrnih strijela Mercedes-AMG Petronas Motorsport 2016. godine treći je put zaredom odnijela pobjedu u utrci Formule 1 u poretku konstruktora i poretku vozača s povijesnih 19 od ukupno 21 osvojene Velike nagrade. U spektakularnoj završnici u pustinjskoj metropoli Abu Dhabiju Nico Rosberg je osigurao svoj prvi naslov svjetskog prvaka u formuli Mercedes-Benz F1 W07 Hybrid. Vrijednost tih uspjeha daleko nadilazi trkaće staze: svaki metar staze dodatno unapređuje razvoj, primjerice lakih konstrukcijskih materijala i hibridne tehnologije za serijsku proizvodnju.

SAZNAJTE VIŠE

Oduševite se Formulom 1 multimedijски.
www.facebook.com/MercedesAMGF1
www.twitter.com/MercedesAMGF1
www.youtube.com/MercedesAMGF1
www.google.com/+MercedesAMGF1
www.instagram.com/MercedesAMGF1
www.MercedesAMGF1.com
www.mercedes-benz.com/motorsport





Performanse za navalu oduševljenja.

SL-ovi motori oduševljavaju vučnom snagom i kulturom vožnje te pobuđuju intenzivne osjećaje. 6-cilindarski benzinski motor modela **SL 400** ima snagu od 270 kW (367 KS) i razvija maksimalni okretni moment od 500 Nm – za snažan nastup čak i pri niskim brojevima okretaja. Dosljedno laka konstrukcija, turbopunjač, mlazom vođeno izravno ubrizgavanje s preciznim Piezo injektorima te namjestiva bregasta vratila za ulazno i izlazno područje omogućavaju manju potrošnju i veću snagu. **SL 500** stavlja na raspolaganje 335 kW (455 KS) i 700 Nm maksimalnog okretnog momenta. Biturbo punjač s hlađenjem zraka punjenja osigurava iznimne rezerve okretnog momenta. Suverenost u svakom trenutku.

Oba motora serijski raspoložu **funkcijom ECO Start Stop** koja omogućava uštedu goriva na semaforu ili u gustom prometu čime se rasterećuje okoliš – bez ustupaka po pitanju kulture vožnje i dinamike.

SL 400

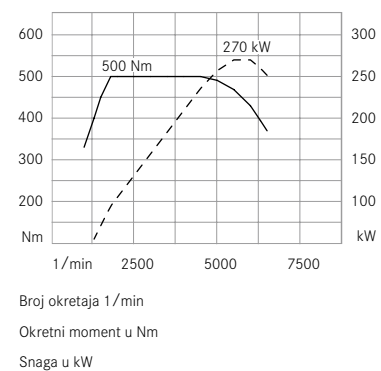

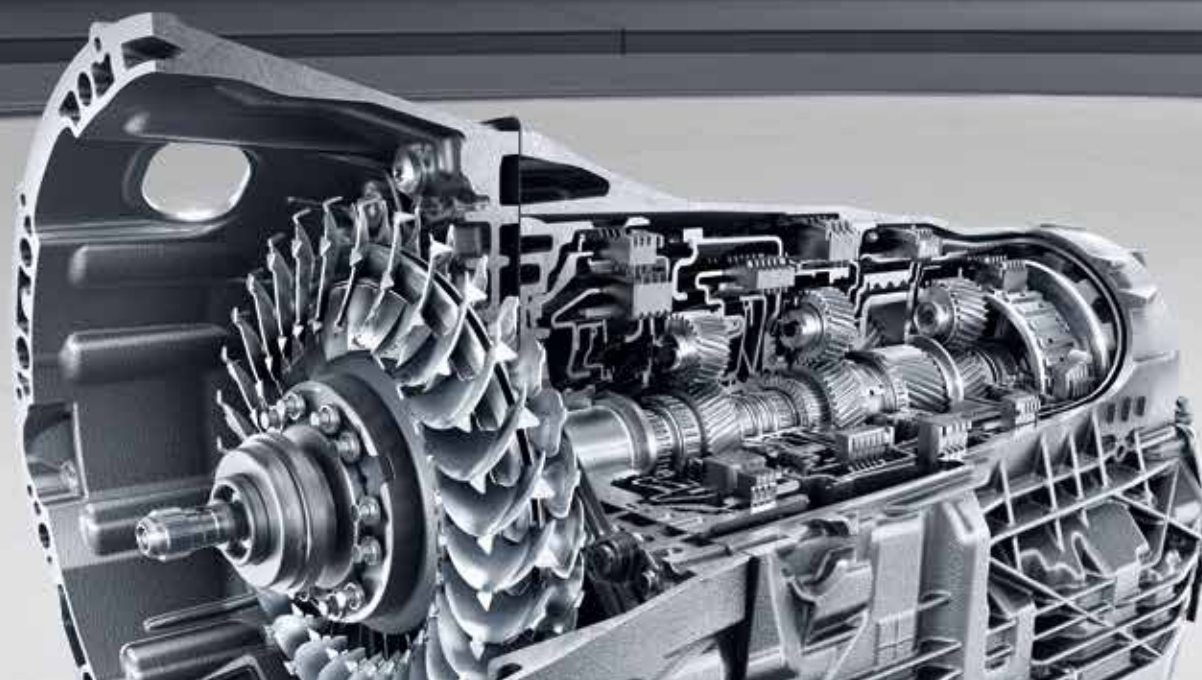

Komandni stožer za ono najbolje. 9G-TRONIC.

SL živi od lakoće kojom snagu razigrano prenosi na cestu. To na iznimno elegantan način uspijeva s **automatskim mjenjačem 9G-TRONIC**. S devet stupnjeva prijenosa za vožnju unaprijed, 9G-TRONIC omogućava učinkovitost, komfor i dinamiku na potpuno novoj razini. To je prvi automatski mjenjač s devet stupnjeva prijenosa na svijetu s hidrodinamičkim pretvaračem okretnog momenta u segmentu premium vozila. Veće područje prijenosa omogućava spuštanje razine broja okretaja. Uz i dalje dobre vozne performanse na taj se način povećava komfor i smanjuje ispuštanje buke. Brža promjena stupnjeva prijenosa omogućava još veću spontanost i agilnost. 9G-TRONIC istodobno oduševljava zahvaljujući glatkim, jedva zamjetnim postupcima promjene stupnjeva prijenosa. Budući da 9G-TRONIC može preskočiti pojedine stupnjeve prijenosa, moguće su i višestruke promjene u niže stupnjeve za snažno, brzo međuubrzanje.

POGONSKE TEHNOLOGIJE

Putem ergonomične **ručice mjenjača DIRECT SELECT** u središnjoj konzoli može se mijenjati položaj mjenjača vozila između R, N i D. U parkirni položaj ubacuje se pomoću tipke P koja se nalazi ispred ručice automatskog mjenjača u središnjoj konzoli.

Opuštenu vožnju uz uštedu goriva, osobito na dugim dionicama, omogućava **TEMPOMAT s limitatorom**. Osim željene putne brzine, može se odrediti i individualna maksimalna brzina kako biste, primjerice, sigurno održavali ograničenje brzine.



Prvorazredno podvozje. S nagibom za još veću agilnost.

Povećana udobnost u vožnji uz istodobno optimiranu voznu dinamiku – podvozje Active Body Control ABC, dostupno u dodatnoj opremi, takvu ravnotežu postiže zahvaljujući domišljatosti: sastoji se od četiri hidraulička aktivna kraka opruge. Rezultat toga su smanjeno ljuljanje prilikom kretanja i kočenja te manje njihanja pri vožnji zavojima. Drugim riječima: SL je čvrst i stabilan na cesti. Zahvaljujući djelotvornoj amortizaciji, i kod sportski namještenih amortizera uživat ćete u velikoj udobnosti u vožnji.

Automatsko spuštanje vozila omogućava povećanu voznu stabilnost pri velikim brzinama. Jedinstven doživljaj u vožnji nudi postavka „Curve”. Ona svodi posljedice prirodnog ljuljanja na najmanju moguću mjeru, kao prilikom carvinga – SL elegantno ulazi u zavoj. Aktivna tehnika naginjanja u zavojima na magistralnim cestama i autocestama pruža jedinstven osjećaj u vožnji i veći komfor. I mnoštvo užitka u vožnji.



DYNAMIC SELECT. Ime govori za sebe.

Komforno, sportsko, osobito sportsko, učinkovito ili potpuno individualno ponašanje u vožnji može se pozvati dodirnom prsta pomoću sustava DYNAMIC SELECT u središnjoj konzoli. Parametri poput karakteristike motora, mjenjača, podvozja i upravljanja u tu se svrhu prilagođavaju odabranom programu vožnje. Standardna postavka je odmjereni modus „Comfort” optimirane potrošnje. Više agilnosti i dinamike nudi program vožnje „Sport” s progresivnijom karakteristikom upravljanja, sportski tvrdim podvozjem, spontanom reakcijom motora na promjenu gasa i izmjenjenim trenutkom prebacivanja stupnja prijenosa. U

modusu „Sport+” sportski se karakter može dodatno povećati. Podvozje i pogonski sklop na taj su način još dinamičniji. Funkcija ECO Start Stop se deaktivira. Program vožnje „Eco” namješten je na najmanju moguću potrošnju goriva. Pritom su prilagođene karakteristične linije papučice gasa i trenutak prebacivanja stupnja prijenosa. Osim toga, prilagođavaju se karakteristike opreme kao što su grijanje sjedala, grijanje stražnjeg stakla ili klima-uređaj. Program vožnje „Individual” omogućava još osobnije postavke raznih parametara.

PODVOZJE I UPRAVLJANJE

Veći užitak u vožnji i povećani komfor omogućava elektronički regulirano **podvozje s adaptivnim sustavom amortizacije ADS**. Kako bi se snaga prigušivanja na svakom pojedinom kotaču na najbolji mogući način prilagodila trenutnoj brzini vožnje i stanju na cestama, sustav svoje karakteristike mijenja kontinuirano i bez stupnjeva.

Komfor servoupravljanja koje ovisi o brzini vožnje nadopunjeno je **izravnim upravljanjem** s varijabilnim prijenosom ovisnim o kutu zakretanja upravljača. To će, primjerice na zavojitim cestama, omogućiti agilnije reakcije vozila i povećati stabilnost zadržavanja smjera u vožnji po pravcu. Osim toga, smanjuje potrebu za upravljanjem i utrošak energije prilikom parkiranja i ranžiranja.

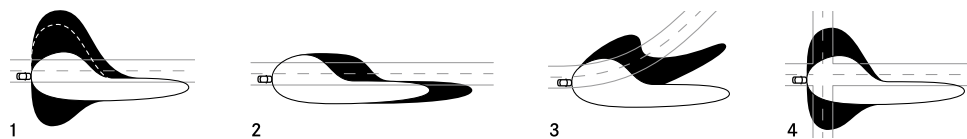

LED INTELLIGENT LIGHT SYSTEM

LED Intelligent Light System konkretno: **1** | Na magistralnim cestama je lijevi rub kolnika, osobito uz uključena svjetla za maglu, znatno bolje osvijetljen. **2** | Na autocestama se vidljivost povećava do 60 posto. **3** | Aktivna svjetla za vožnju u zavojima povećavaju sigurnost u zavojima. **4** | Svjetla za skretanje poboljšavaju osvijetljenost kolnika zahvaljujući dodatnim svjetlima na strani na koju se skreće. Proširena funkcija svjetala za maglu smanjuje zasljepljivanje vlastitim svjetlima zbog magle.

Kad čak i svjetlo nadmašuje samo sebe.

Novooblikovana dinamična prednja **svjetla u LED tehnologiji** isijavaju ljepotu i inteligenciju. Iznimnim izgledom danju i noću te – kako možete i očekivati od Mercedes-Benza – rafiniranom i učinkovitom tehnologijom. LED Intelligent Light System osvaja veoma malom potrošnjom energije i dugim vijekom trajanja. No prije svega nudi još bolju vidljivost i veću sigurnost. Svjetla za skretanje povećavaju sigurnost na križanjima prilikom skretanja zahvaljujući boljem bočnom osvjetljavanju. Aktivna svjetla za vožnju u zavojima povećavaju sigurnost u zavojima, a za najbolju moguću vidljivost na magistralnim cestama i autocestama kratka se svjetla automatski prilagođavaju uvjetima osvjetljenja i vožnje.

VIŠE SVJETLA

Sustav prilagodljivih dugih svjetala Plus omogućava vožnju s trajno uključenim dugim svjetlima, a da se pritom ne zasljepljuju drugi sudionici u prometu. Vozaču je tako u svakom trenutku dostupna najbolja moguća duljina svjetlosnog snopa prednjih svjetala. Funkcija je aktivna od 30 km/h na cestama bez javne rasvjete.

Osim toga, **stražnja svjetla u LED tehnologiji** markantno se vizualno ističu te zahvaljujući brznoj reakciji povećavaju sigurnost.

Paket pomoći u vožnji Plus. Opasnosti – minus.

Intervenira kad je potrebno. Suzdržava se kad je moguće. Ta je suverenost sastavni dio paketa pomoći u vožnji Plus u sklopu dodatne opreme. Paket kombinira sustave sigurnosti i pomoći koji rasterećuju vozača, smanjuju opasnost od nesreća te poboljšavaju zaštitu putnika i ostalih sudionika u prometu: pilot za održavanje razmaka DISTRONIC s **pilotom za upravljanje** podržava vozača prilikom održavanja sigurnog razmaka do vozila ispred i pri zadržavanju sredine vozne trake. **Sustav aktivne pomoći pri kočenju na križanju** može, osobito u cestovnom prometu, smanjiti rizik od udarca u vozilo ispred, nesreća na križanjima te od naleta na pješake.

Sustav aktivne pomoći za zadržavanje u voznom traku nudi potporu ako vozilo nehotice napusti voznu traku. Vozač dobiva haptička upozorenja pulsirajućim vibracijama upravljača. Ako ne reagira, vozilo se u drugom koraku može vratiti natrag u svoju traku zahvaljujući aktiviranju kočnica na jednoj strani. Napokon, **PRE-SAFE® PLUS** proširuje preventivni sustav zaštite putnika **PRE-SAFE®** mjerama zaštite prilikom prijetećeg udarca u stražnji dio vozila.



Čisti osjećaj vožnje u kabrioletu. Uz dašak praktičnih finesa.

Čak i ako ponekad nema sunca, vožnja pod vedrim nebom u SL-u uvijek predstavlja zadovoljstvo. Komfornu vožnju sa spuštenim krovom i pri niskim temperaturama omogućava zagrijavanje zraka oko glave **AIRSCARF** u dodatnoj opremi (serijska oprema u modelu Mercedes-AMG SL 65). Kroz namjestive otvore za zrak u naslonima za glavu topli se zrak kao nevidljivi šal obavija oko vrata vozača i suvozača. Željena temperatura može se namjestiti u tri stupnja. Zrak koji treba zagrijati struji kroz lamele i grije se zahvaljujući grijaćem elementu. Ventilator zatim osigurava potrebnu brzinu strujanja koja se automatski prilagođava brzini vožnje. Zaštitu od propuha pritiskom na dugme pruža **električna pregrada za zaštitu od vjetra** u dodatnoj opremi. Pritiskom na dugme vozač ili suvozač mogu je komforno podići ili spustiti i tijekom vožnje. Kad je spuštena, u potpunosti nestaje u oblozi stražnjeg prostora. Prilikom aktiviranja tipke pregrade za zaštitu od vjetra ispod naslona za ruke u središnjoj konzoli elektromotor rasklapa okvir u obliku trapeza. U njemu je nategnuta gusto pletena mrežasta tkanina koja štiti putnike od propuha.

Automatskom pregradom prtljažnika SL dokazuje da se čak i legende uvijek iznova definiraju. Pregrada između prtljažnika i vario-krova dosad se mogla otvarati ili zatvarati samo ručno. Sad se taj postupak odvija automatski. Ako se pregrada zbog povećanog obujma prtljažnika nalazi u gornjem položaju, prilikom otvaranja platnenog krova automatski se spušta. Obratno, automatska pregrada ponovno se vraća u gornji položaj kad se poklopac prtljažnika otvori. Pritom sustav radi iznimno sigurno: u slučaju prepreka ili nedostatka mjesta zbog prtljage, postupak pregrađivanja samostalno se prekida. U tom slučaju vozač dobiva obavijest putem kombiniranog instrumenta: „zaustaviti pregrađivanje prtljažnika”. Praktično: automatsko otvaranje pregrade u prtljažniku kao pomoć pri utovaru omogućava utovar u prtljažnik bez odlaganja prtljage.





VARIO-KROV

SL spaja neusporediv užitek u vožnji roadstera s pogodnostima za svakodnevnu primjenu i niskom razinom buke kupea. Da bi se sklopivi vario-krov otvorio ili zatvorio za manje od 20 sekundi, dovoljan je pritisak na dugme. Postupak započet prilikom kretanja može se dovršiti do brzine od 40 km/h.



Uvijek najbliže nebu.

Osjećaj kao da ste na otvorenom čak i kad je krov podignut pruža opcionalni **MAGIC SKY CONTROL** pritiskom na dugme. Elektrokromatsko staklo panoramskog vario-krova unutar nekoliko sekundi promijeni se iz tamnog u prozirno ili obratno. Kad je zatamnjen, znatno se smanjuje zagrijavanje unutrašnjosti. **MAGIC SKY CONTROL** aktivira se pomoću prekidača u upravljačkoj jedinici u stropu. Uključivanjem električnog napona djelići staklene konstrukcije namjeste se tako da svjetlost može prodrijeti kroz staklo. Putnici uživaju u nesmetanom pogledu na nebo i osobito svijetloj, vedroj atmosferi u unutrašnjosti vozila. Kad je isključeno, staklo se zatamnjuje. Djelići se raspoređuju po načelu slučajnosti i u velikoj mjeri blokiraju prodor svjetla.

KOMFOR PROSTORA

Panoramski vario-krov, u dodatnoj opremi, uključujući rolo (serijska oprema za Mercedes-AMG SL 65) spaja grandiozan izgled roadstera i nisku razinu buke kupea. Nesmetan pogled prema gore omogućava veliki stakleni element u krovnoj jedinici. Pripadajući rolo pruža zaštitu od sunca, a njime se upravlja ručno.

Na najboljim mjestima.

Vozač i suvozač u dodatnoj opremi mogu uživati u osobito ekskluzivnom komforu – s **paketom aktivnih multikonturnih sjedala**. Zahvaljujući zračnim komorama koje se mogu napuhavati, aktivna multikonturna sjedala s funkcijom masaže i dinamike vožnje osiguravaju najbolji mogući komfor sjedenja i izvrsnu bočnu potporu. Sjedala se pomoću raznih zračnih komora mogu individualno namještati – od dubine jastuka sjedala, preko bočnih stranica, sve do položaja i jačine ispuščenosti naslona. Namještanje lumbalnog dijela dodatno podržava slabinski dio kralješnice. Bočne stranice naslona se tijekom vožnje automatski i dinamično prilagođavaju kretanju kako bi na zavojitim dionicama i pri sportskom načinu vožnje mogle pružati još bolji oslonac. Masažna funkcija s četiri dostupna stupnja omogućava opušteno putovanje, osobito na dužim vožnjama.

KOMFOR SJEDENJA

Grijanje sjedala za vozača i suvozača (u dodatnoj opremi u modelu SL 400) za hladnih dana vrlo brzo osigurava ugodnu toplinu po želji. Pritiskom na dugme na svakom se sjedalu individualno može birati između triju različitih stupnjeva grijanja.

Zahvaljujući aktivnom provjetravanju, **klimatizacija sjedala**, u dodatnoj opremi, za vrućih dana brzo hladi površinu sjedala na ugodnu temperaturu i stvara odmjerenu klimu sjedenja. Grijanje sjedala s mogućnošću uključivanja i isključivanja osigurava u hladna godišnja doba ugodno temperirana sjedala.





Reflektira dobar ukus i sunce.

Interijer je precizno prilagođen ergonomiji vozača i suvozača. No onoga tko vozi SL dočekuje i izrazito estetski ambijent – u modelu SL 500 već tvornički s presvlakama od kože u raznim bojama i ukrasnim elementima u aluminiju ili otmjenom drvu. Probrane varijante kože u dizajnu uzdužnih ili poprečnih cijevi, kombinirane s odabranim ukrasnim elementima, po želji ispunjavaju najviše zahtjeve: primjerice presvlake u koži kristalno sive/crne boje s ukrasnim elementima u drvu jasen crne sjajne boje, ekskluzivnoj koži napa sedlo smeđe/crne ili porculan/crne boje s ukrasnim elementima u aluminiju s brušenim svijetlim karbonom ili drvom topola svjetlosmeđe svilenkasto-zagastite boje. Privlače poglede i reflektiraju sunčevu svjetlost – za visoki komfor sjedenja.

NAJVAŽNIJE ZNAČAJKE INTERIJERA

Presvlake u koži u četiri boje (serijska oprema za SL 500)

Multifunkcijski sportski upravljač u koži napa, s ravnim donjim rubom i pokrovom zračnog jastuka u koži napa (serijska oprema)

Ukrasni elementi u aluminiju s brušenim svijetlim karbonom, u dodatnoj opremi bez nadoplate, od V8 dostupni i ukrasni elementi u drvu u dodatnoj opremi bez nadoplate

Ručica mjenjača DIRECT SELECT i **ručica za promjenu stupnjeva prijenosa na upravljaču DIRECT SELECT** za 9G-TRONIC te **DYNAMIC SELECT** koji se sastoji od pet programa vožnje (serijska oprema)

Automatska pregrada prtljažnika (serijska oprema)





Očaravajuća kompozicija.

SL i Bang & Olufsen, skladna veza. Vrhunski sustav prostornog ozvučenja **Bang & Olufsen BeoSound AMG** u dodatnoj opremi – serijska oprema za Mercedes-AMG SL 65 – razvijen je posebno za SL. Dvanaest zvučnika velike snage i pojačalo s DSP-om tvrtke ICEpower ukupne snage 1020 W stvaraju akustiku krojenu po mjeri. Inovativna rješenja omogućavaju jasnu i preciznu reprodukciju zvuka. Tako se preko digitalnog procesora zvuka, DSP, zvuk može namještati na različite načine, a tehnologija akustične leće, „Acoustic Lens Technology”, visokotonskih zvučnika stvara tipičnu virtualnu zvučnu pozornicu pred putnicima. Estetski dizajn osvijetljenih visokotonskih zvučnika i kvalitetna mrežica za zvučnike od aluminija upotpunjavaju doživljaj.

NAJVAŽNIJE ZNAČAJKE INFORMIRANJA I ZABAVE

Pomno prilagođene tehnološke komponente opcionalnog **sustava prostornog ozvučenja Harman Kardon® Logic 7®** ukupne snage 600 W i s 11 zvučnika velike snage stvaraju jedinstven, autentičan zvuk. Putnici na svim sjedećim mjestima uživaju u zadivljujućem doživljaju zvuka od 360° kako u stereo tako i u višekanalnim formatima snimaka 5.1.

Zvučnici s prednjim basom – u SL-u sva tri dostupna zvučna sustava raspolažu tehnologijom s prednjim dubokotonskim zvučnikom. Zvučni sustav iz serijske opreme s ukupno osam zvučnika omogućava izvrstan i odmjeran zvuk čak i u vožnji sa spuštenim krovom. Bas zvučnici integrirani su u grubu konstrukciju i koriste obujam uzdužnog nosača kao rezonantni prostor za prvoklasnu reprodukciju dubokih tonova.

Na putu u umreženom svijetu.

Navigacija, telefon, audio, video, internet – sa sustavom upravljanja i obavješćivanja **COMAND Online** (u dodatnoj opremi za SL 400) vozač ima kontrolu nad ovim i mnogim drugim funkcijama. Podaci se prikazuju na multimedijском zaslону u boji visoke razlučivosti i veličine 17,8 cm. Upravljanje je jednostavno i intuitivno. Brza navigacija hard diskom s realističnim topografskim prikazom karata opušteno će Vas dovesti do cilja. U kombinaciji s odgovarajućim mobilnim telefonom moguće je prilikom stajanja pozvati internetske stranice, a tijekom vožnje slobodno koristiti Mercedes-Benz Apps, primjerice traženje posebnih odredišta, vremensku prognozu ili internetski radio.

OSTALE NAJVAŽNIJE ZNAČAJKE

Korištenje funkcije **Live Traffic Information**¹ (dio sustava COMAND Online) omogućava primanje aktualnih i preciznih informacija o prometu za optimirano dinamično vođenje do odredišta i točno izračunavanje vremena dolaska. Podaci se prenose pomoću komunikacijskog modula putem mobilne internetske veze.

Pomoću **univerzalnog paketa telefonije** pametni se telefoni putem univerzalnog držača u naslonu za ruku po želji mogu spojiti sa sustavom za telefoniranje bez ruku u vozilu. U tu se svrhu mobilni telefon jednostavno umetne u stalak.

Ambijentalna rasvjeta, u dodatnoj opremi, sa solarno crvenom, polarno plavom i polarno bijelom bojom za središnju konzolu, naslone za ruke i prostor za noge po želji stvara poseban svjetlosni ugođaj.

¹ Tri mjeseca besplatno; kompletan besplatan period od tri godine dostupan samo u kombinaciji s otvaranjem korisničkog računa Mercedes me, kao i uz pristanak na opće i posebne uvjete korištenja.





AMG Line. Sportski outfit.

U SL-u se već tvornički dinamično vozite prema suncu – zahvaljujući AMG Stylingu. S linijom AMG Line u dodatnoj opremi SL pokazuje svoju još sportskiju stranu.

ČISTI AMG

Oduševite se AMG-om od stranice 56 nadalje.

NAJVAŽNIJE ZNAČAJKE AMG STYLINGA ZA EKSTERIJER (SERIJSKA OPREMA)

Donji rub prednjeg odbojnika specifičan za AMG u dizajnu A-krila

Rešetka strukture dijamanta u kromu, lamela iridij srebrne zagasite boje i umeci u kromu visokog sjaja

Donji rub stražnjeg odbojnika specifičan za AMG s optikom difuzora u boji vozila i bočnim otvorima za zrak

Obloge pragova specifične za AMG

NAJVAŽNIJE ZNAČAJKE LINIJE AMG LINE ZA EKSTERIJER

AMG kotači od lakog metala veličine 48,3 cm (19") u izvedbi s 5 krakova, lakirani u titanij sivu boju, sjajni

Kočni diskovi sprijeda i straga perforirani, kočne čeljusti sprijeda te plakete straga lakirane u sivu boju i s natpisom „Mercedes-Benz“

Sportsko podvozje sa zategnutijim oprugama i amortizacijom, spušteno za 10 mm

Sportski zvuk motora, namjestiv putem programa vožnje za V6 motor



SL se s interijerom linije AMG Line predstavlja orijentiran na performanse – zahvaljujući sportskim sjedalima u različitim izvedbama kože sa specifičnim dizajnom uzdužnih cijevi te praktičnom trokrakom multifunkcijskom sportskom upravljaču u koži napa s ravnim donjim rubom.

NAJVAŽNIJE ZNAČAJKE LINIJE AMG LINE ZA INTERIJER

Trokraki multifunkcijski sportski upravljač u koži napa sa sivim kontrastnim ukrasnim šavom

Sjedala u specifičnom dizajnu uzdužnih cijevi s crnim perforiranim presvlakama od kože, kože napa ili ekskluzivne kože napa te s opšivom designo platina bijele pearl boje u naslonima za ruke u vratima, u središnjoj konzoli, bočnim stranicama sjedala i naslona za glavu

Ukrasni elementi u uzdužno brušenom svjetlom ili tamnom aluminiju

Kombinirani instrument u dizajnu „ciljne zastavice”

Strop crne boje

Strop DINAMICA crne boje (samo u kombinaciji s ekskluzivnom kožom napa, ne u kombinaciji s presvlakama đumbir bež/espresso smeđe boje)

AMG tepisi od velura s natpisom „AMG”



AMG noćni paket. U crnom sa stilom.

SL se u dodatnoj opremi u kombinaciji s AMG Stylingom beskompromisno i još izražajnije predstavlja markantnim dizajnerskim elementima crne boje visokog sjaja.

NAJVAŽNIJE ZNAČAJKE EKSTERIJERA

AMG kotači od lakog metala veličine 48,3 cm (19") u izvedbi sa 7 dvostrukih krakova, lakirani u crnu boju visokog sjaja

AMG kotači od lakog metala veličine 48,3 cm (19") u izvedbi s višestrukim krakovima, lakirani u crnu boju visokog sjaja (dodatna oprema)

Prednji splitter crne boje visokog sjaja

Kućišta vanjskih retrovizora crne boje visokog sjaja

Umetak difuzora donjeg ruba stražnjeg odbojnika crne boje visokog sjaja



Fascinirajući designo.

Vaša težnja za ekskluzivnošću ispunjava se programom designo u dodatnoj opremi. Ekskluzivan izbor presvlaka, primjerice od ekskluzivne designo kože, ili brižljivo izrađeni ukrasni elementi u crnom klavirskom laku dovode sportski ambijent SL-a do savršenstva.

NAJVAŽNIJE ZNAČAJKE LINIJE designo

designo lakovi dostupni u tri boje

Mogućnost odabira između devet designo boja za interijer, primjerice designo ekskluzivna koža u platina bijeloj/crnoj boji sa stropom u crnoj koži

designo strop dostupan u ukupno šest različitih boja i izvedbi materijala

Ukrasni elementi u boji designo klavirski lak šampanjac bijela, klavirski lak crna ili designo bambus natur

designo sigurnosni pojasevi crvene ili srebrne boje



Dodatna oprema.

Bilo da su u pitanju fini detalji, jedinstvena atmosfera ili rafinirana tehnička rješenja – mogućnosti su gotovo neograničene. Pregledajte katalog, cjenik ili stranicu www.mercedes-benz.hr. Oblikujte svoj SL potpuno prema vlastitim željama.

PREGLED NAJVAŽNIJIH ZNAČAJKI

Grijani adaptivni sustav za pranje vjetrobranskog stakla MAGIC VISION CONTROL omogućava vozaču najbolju moguću vidljivost i tijekom postupka pranja stakla. Tekućina za pranje prska se izravno pred metlice brisača i briše bez odgađanja. Zagrijavanje djelotvorno smanjuje opasnost od zaleđivanja.

Multifunkcijski upravljač u izvedbi od drveta i kože.

S **komfortnim paketom KEYLESS-GO**, uključujući daljinsko zaključavanje poklopca prtljažnika, vozilo se može komforno otvoriti, pokrenuti i zaključati – dovoljno je sa sobom imati elektronički ključ. Funkcija **HANDS-FREE ACCESS** omogućava potpuno automatsko otvaranje i zatvaranje prtljažnika bez dodirivanja.

Parkiranje i ranžiranje unatrag znatno je jednostavnije i sigurnije uz **kameru za vožnju unatrag**. Ona se automatski uključuje prilikom prebacivanja u stupanj prijenosa za vožnju unatrag te vozaču na medijskom zaslonu pomoću dinamičnih pomoćnih crta prikazuje okolinu iza vozila.

Originalna posebna dodatna oprema.

Kako se ikona može oplemeniti? Bogatom ponudom originalne posebne dodatne opreme. Svaki komad posebne dodatne opreme posebno je razvijen za SL u skladu s visokim Mercedes-Benzovim mjerilima kvalitete. Otkrijte kompletnu ponudu na www.mercedes-benz-accessories.com

PREGLED NAJVAŽNIJIH ZNAČAJKI

Kotač od lakog metala u izvedbi s 5 krakova, s gumama dimenzija 255/35 R 19, straga u dodatnoj opremi s gumama dimenzija 285/30 R 19, lakiran u crnu boju, sjajan

Kotač od lakog metala u izvedbi s 5 krakova, s gumama dimenzija 255/40 R 18, straga u dodatnoj opremi s gumama dimenzija 285/35 R 18, lakiran u zagasitu saten srebrnu boju, sjajan

Ravno **korito prtljažnika** od polipropilena otpornog na udarce s protukliznim efektom; sigurno za hranu



54



40R



R82



11R 785



R70



R97



752 662



Kotači.

Ceste pod SL-om postaju legendarne. Za primjeren nastup za Vas smo pripremili velik izbor naplataka. Od elegantnih sa stilom, do ekstremno sportskih – kako biste na svakoj cesti ostavili najbolji dojam.

SERIJSKA I DODATNA OPREMA

40R Kotač od lakog metala u izvedbi s višestrukim krakovima, lakiran u vanadij srebrnu boju, s gumama dimenzija 255/40 R 18 (serijska oprema za SL 400)

R70 Kotač od lakog metala u izvedbi s 5 dvostrukih krakova, lakiran u vanadij srebrnu boju, s gumama dimenzija 255/40 R 18 sprijeda i 285/35 R 18 straga (serijska oprema za SL 500; dodatna oprema za SL 400)

R82 Kotač od lakog metala u izvedbi s 5 krakova, lakiran u crnu boju visokog sjaja, s gumama dimenzija 255/35 R 19 sprijeda i 285/30 R 19 straga (dodatna oprema za SL 400 i SL 500)

R97 Kotač od lakog metala u izvedbi s 10 krakova, lakiran u crnu boju visokog sjaja, s gumama dimenzija 255/35 R 19 sprijeda i 285/30 R 19 straga (dodatna oprema za SL 400 i SL 500)

11R Kotač od lakog metala u izvedbi s višestrukim krakovima, lakiran u vanadij srebrnu boju, sjajan, s gumama dimenzija 255/35 R 19 sprijeda i 285/30 R 19 straga (kotač iz posebne dodatne opreme tvornički za SL 400 i SL 500)

752 AMG kotač od lakog metala u izvedbi s 5 krakova, lakiran u titanij sivu boju, sjajan, s gumama dimenzija 255/35 R 19 sprijeda i 285/30 R 19 straga (dodatna oprema za SL 400 i SL 500; dio linije AMG Line)

785 AMG kotač od lakog metala u izvedbi sa 7 dvostrukih krakova, lakiran u titanij sivu boju, sjajan, s gumama dimenzija 255/35 R 19 sprijeda i 285/30 R 19 straga (dodatna oprema za SL 400 i SL 500)

662 AMG kotač od lakog metala u izvedbi sa 7 dvostrukih krakova, lakiran u crnu boju visokog sjaja, s gumama dimenzija 255/35 R 19 sprijeda i 285/30 R 19 straga (dodatna oprema za SL 400 i SL 500; dio AMG noćnog paketa za SL 400 i SL 500)



788



799



657



606



659



658

788 AMG kotač od lakog metala u izvedbi s višestrukim krakovima, lakiran u titanij sivu boju, sjajan, s gumama dimenzija 255/35 R 19 sprijeda i 285/30 R 19 straga (dodatna oprema za SL 400 i SL 500)

606 AMG kotač od lakog metala u izvedbi s višestrukim krakovima, lakiran u crnu boju visokog sjaja, s gumama dimenzija 255/35 R 19 sprijeda i 285/30 R 19 straga (dodatna oprema za SL 400 i SL 500; dodatna oprema AMG noćnog paketa za SL 400 i SL 500)

799 AMG kotač od lakog metala u izvedbi s 10 krakova, lakiran u titanij sivu boju, sjajan, s gumama dimenzija 255/35 R 19 sprijeda i 285/30 R 19 straga (serijska oprema za Mercedes-AMG SL 63)

659 AMG kovani kotač u izvedbi s 10 krakova, s keramičkom zaštitom u visokom sjaju, s gumama dimenzija 255/35 R 19 sprijeda i 285/30 R 20 straga (serijska oprema za Mercedes-AMG SL 65)

657 AMG kovani kotač u dizajnu križnih krakova, lakiran u titanij sivu boju s poliranom površinom, s gumama dimenzija 255/35 R 19 sprijeda i 285/30 R 20 straga (dodatna oprema bez nadoplate za Mercedes-AMG SL 65; dodatna oprema za Mercedes-AMG SL 63)

658 AMG kovani kotač u dizajnu križnih krakova, lakiran u zagasito crnu boju sa sjajnim rogom naplatka, s gumama dimenzija 255/35 R 19 sprijeda i 285/30 R 20 straga (dodatna oprema bez nadoplate za Mercedes-AMG SL 65; dodatna oprema za Mercedes-AMG SL 63)

↳ DODATNE KOTAČE

možete pronaći u našem programu posebne dodatne opreme. Informacije o Mercedes-Benzovoj originalnoj posebnoj dodatnoj opremi možete dobiti na www.mercedes-benz-accessories.com ili izravno kod svog partnera Mercedes-Benz.

High-Performer. Mercedes-AMG SL 63 i Mercedes-AMG SL 65.

Mercedes-AMG nije samo proizvođač vozila visokih performansi i sportskih automobila, Mercedes-AMG je obećanje. Obećanje da će dati sve od sebe i uvijek ići korak dalje. Na taj način stvaramo iznimne automobile za iznimne ljude.

Modelima Mercedes-AMG SL 63 i SL 65 ponovno ističemo svoju težnju da izvučemo maksimum – iz svakog trenutka, iz svakog metra. Dopustite da Vas oduševimo suverenim razvijanjem snage, iznimnom dinamikom vožnje te ljepotom i elegancijom čistokrvnih sportskih automobila koji još dok stoje jasno daju do znanja za što su stvoreni: vozne performanse.

Dobro došli u svijet AMG-a.





DINAMIKA





Snaga i kontrola.

Mercedes-AMG SL 63 na slobodi pokazuje ono što najbolje zna: izazvati navalu oduševljenja. Konstrukciji od punog aluminija lakoj 256 kilograma suprotstavlja se 430 kW (585 KS) – idealni preduvjeti za prvoklasno razvijanje snage uz dojmljivu učinkovitost. AMG 5,5-litreni V8 biturbo motor ubrzava od 0 do 100 km/h za 4,1 sekundu. Optimalan prijenos snage omogućava sportski mjenjač sa 7 stupnjeva prijenosa AMG SPEEDSHIFT MCT s funkcijom međugasa u kombinaciji s AMG sportskim podvozjem sa sustavom Active Body Control. To jamči brzu promjenu stupnjeva prijenosa i nudi dojmljivu lepezu sportskog karaktera i komfora zahvaljujući mogućnosti odabira raznih programa vožnje. Tome je savršeno prilagođena blokada diferencijala stražnje osovine za još veću trakciju, osobito prilikom ubrzavanja na izlazu iz zavoja. Mercedes-AMG SL 63 – precizan i točan baš kao i Vi.



Jedinstven. Ne običan.

Dug poklopac motora, putnički dio pomaknut daleko natrag, veliki međuosovinski razmak – silueta modela Mercedes-AMG SL 63 dosljedno odražava AMG-ovu školu dizajna. Tipični elementi su sportske obloge pragova, AMG kovani kotači u izvedbi s križnim krakovima, lakirani u zagasito crnu boju i sjajni te AMG kompozitni kočni sklop visokih performansi s perforiranim i samoventilirajućim kočnim diskovima. Markantan detalj je kromirani natpis „V8 BITURBO” srebrne boje u sredini otvora za zrak. Mercedes-AMG SL 63 jasna je poruka – prenosite je.





SAVRŠENSTVO

Odijelo po mjeri.

Interijer je jednako dinamičan i elegantan kao i eksterijer. AMG sportska sjedala preciznih linija, presvučena kožom napa, poput odijela krojenog po mjeri pripijaju se uz tijelo i pružaju savršenu bočnu potporu. AMG kombinirani instrument u kokpitu prikazuje sve važne informacije. AMG DRIVE UNIT s upravljačkim gumbom AMG DYNAMIC SELECT omogućava biranje između pet programa vožnje uključujući funkciju RACE START. Najkasnije onog trenutka kad primite upravljač AMG Performance s aluminijskim ručicama za promjenu stupnjeva prijenosa, nestat će svaka dvojba: Mercedes-AMG SL 63 je kao stvoren za Vas.

Karakter.



Mercedes-AMG SL 63 prava je pojava. Snaga i odlučnost pišu mu na čelu. Taj se dojam pojačava zahvaljujući poklopcu motora s markantnim ispupčenjima powerdome, kućištima prednjih svjetala povučenima daleko prema van i okrenutoj rešetki hladnjaka s dvostrukom lamelom u srebrnom kromu. U oči upada i moćan dizajn donjeg ruba prednjeg odbojnika s A-krilom crne boje visokog sjaja i velikim ventilacijskim otvorima za zrak. Strmi spojler tipičan za AMG zajedno s donjim rubom stražnjeg odbojnika s velikim difuzorom i bočnim otvorima za zrak čini savršeni završetak. Dovoljan je jedan pritisak na papučicu gasa da se iz AMG sportskog ispušnog sustava s kromiranim dvostrukim poliranim završecima ispušne cijevi začuje intenzivan zvuk AMG-ovih 8 cilindara. Upečatljiv kao i Vi.



Snaga vođenja.

Mercedes-AMG SL 65 osvaja izražajnim nastupom i izvanrednom snagom. Za njega su karakteristične aplikacije u kromu visokog sjaja na rešetki hladnjaka, prednjem spliteru, aerodinamičnim detaljima na otvorima za hladni zrak, rebrima i oblogama bočnih pragova te ukrasna letvica na donjem rubu stražnjeg odbojnika. Ispod dugačkog poklopca motora radi AMG 6,0-litreni V12 biturbo motor koji u kombinaciji s mjenjačem AMG SPEEDSHIFT PLUS 7G-TRONIC nudi iznimnu snagu i komfor klasičnog automatika te brzinu sportskog mjenjača. Rezultat toga su iznimna vozna dinamika, očaravajuće ubrzanje i kultivirani rad uz intenzivan zvuk V12-motora tipičan za AMG.



V12





Snaga i elegancija.

Mercedes-AMG SL 65 pokazuje tipične atribute vrhunskog sportaša: precizno izrađene površine, bočne pragove s umecima u kromu visokog sjaja, povećane otvore za zrak u prednjim blatobranima s natpisom „V12 BITURBO” i markantan stražnji dio s velikim difuzorom, AMG sportski ispušni sustav i kromirane dvostruke polirane završetke ispušne cijevi u dizajnu AMG V12. Automobil stvoren za ljude koji znaju što žele.



Oblik i funkcija.

Svaki detalj modela Mercedes-AMG SL 65 odražava estetiku sa stilom i sportsku funkciju. Sportska sjedala presvučena kožom napa u romboidnoj izvedbi specifičnoj za AMG s utisnutim grbom AMG, sustavom AIRSCARF i klimatizacijom osiguravaju savršenu bočnu potporu. Vrhunski sportski karakter jamče upravljač AMG Performance s ravnim donjim rubom i aluminijskim ručicama za promjenu stupnjeva prijenosa srebrne boje te AMG kombinirani instrument s AMG glavnim izbornikom uključujući RACETIMER i skalu do 360 km/h. Glazba za Vaše uši: vrhunski sustav prostornog ozvučenja Bang & Olufsen BeoSound. Pozornost privlače AMG kovani kotači u izvedbi s 10 krakova s keramičkom zaštitom u visokom sjaju. Dakle, što još tražiti? Imate sve.



Motori.

U modelu Mercedes-AMG SL 63 radi AMG V8 biturbo motor obujma 5,5 litara izrađen u skladu s AMG-ovom filozofijom „One Man – One Engine” i spaja komponente visoke tehnologije kao što su izravno ubrizgavanje benzina pomoću Piezo injektora uključujući potpuno varijabilni tlak ubrizgavanja od 100–200 bara. U snažnom okretnom momentu na raspolaganju je između 2250 i 3750 o/min do 900 Nm. Maksimalna snaga je 430 kW (585 KS). Sprint od 0 do 100 km/h Mercedes-AMG SL 63 svladava za 4,1 sekundu. Mercedes-AMG SL 65 pokreće AMG 6,0-litreni V12 biturbo motor te s 463 kW (630 KS) i 1000 Nm od 2300 do 4300 o/min nudi izvanrednu snagu.

Kočni sklop.

Izvršne vrijednosti usporavanja postiže opcionalni AMG keramički kompozitni kočni sklop visokih performansi s perforiranim i samoventilirajućim kočnim diskovima i natpisom „AMG Carbon Ceramic” na kočnim čeljustima brončane boje. Odlikuju ga viši stupanj tvrdoće i cca 40 posto manja masa, a snaga kočenja ostaje postojano visoka čak i prilikom najvećih opterećenja, primjerice na trkaćim stazama.





Strast se raspiruje kad se dijeli: AMG Private Lounge naša je zajednica koja donosi sve iz svijeta AMG-a. Tu se na prvoklasnim događanjima susreću kupci modela AMG te preko online platforme razmjenjuju najnovije vijesti iz Affalterbacha. Pritom profitiraju zahvaljujući posebnim ponudama i izravnoj vezi sa središnjicom AMG-a:

www.mercedes-amg.com/privatelounge/welcome

AMG Driving Academy simbolizira neusporediv timski duh. Doživite performanse s istomišljenicima i poboljšajte svoje znanje o vožnji na događanjima vezanima uz trkaće staze i životni stil na lokacijama diljem svijeta koje oduzimaju dah. Postanite dio najbrže obitelji na svijetu – „World’s Fastest Family”: **www.mercedes-amg.com/driving-academy**

Želite još više? Programom Customer Racing, Mercedes-AMG autosport nudi idealnu platformu za profesionalni autosport – a modelom Mercedes-AMG GT3 trkaći automobil posebno koncipiran u tu svrhu. Potpuno integrirani svijet usluga omogućava Vam autosport na najvišoj razini: **www.mercedes-amg.com/customerracing**

U sklopu AMG Performance Studija izrađujemo automobile koji su savršeno krojeni prema Vašim željama. Kreativnost naših stručnjaka pritom je neograničena – od posebnih tehnoloških komponenti, preko ekstravagantnih lakova, pa sve do najekskluzivnije opreme unutrašnjosti, ovdje nastaju unikati uz najveću preciznost izrade.

Uđite u svijet AMG-a. Doživite vozne performanse.

Mi ne stvaramo samo automobile. Mi ostvarujemo snove.

Tehnički podaci.

Raspored/broj cilindara
Obujam motora (cm ³)
Nazivna snaga ¹ (kW (KS) pri 1/min)
Nazivni okretni moment ¹ (Nm pri 1/min)
Mjenjač
Ubrzanje 0–100 km/h (s)
Maksimalna brzina (km/h)
Gume/sprijeda, straga
Gorivo
Potrošnja goriva ⁴ (l/100 km)
Gradska vožnja
Otvorena cesta
Prosjek
Emisije CO ₂ ⁴ , prosjek (g/km)
Emisijski standard ⁵ /klasa energetske učinkovitosti ⁵
Obujam spremnika za gorivo (dodatna oprema)/ od toga rezerva (l)
Obujam prtljažnika (l)
Uz podignuti krov
Uz spuštenu krov
Krug okretanja (m)
Masa praznog vozila ⁷ /nosivost (kg)
Ukupna dopuštena masa (kg)
Dužina ⁸ /širina uklj. retrovizore ⁸ (mm)
Međuosovinski razmak ⁸ (mm)
Širina traga sprijeda ⁸ /straga ⁸ (mm)

Najbolje za motor:
Mercedes-Benzova originalna motorna ulja.

SL 400	SL 500
V/6	V/8
2996	4663
270 (367)/5500–6000	335 (455)/5250
500/2000–4200	700/1800–3500
9G-TRONIC	9G-TRONIC
4,9	4,3
250 ²	250 ²
255/40 R 18, 255/40 R 18	255/40 R 18, 285/35 R 18
Super plus	Super
10,8–10,5	12,6–12,4
6,1–6,0	7,2–7,0
7,9–7,7	9,2–9,0
179–175	210–205
Euro 6/D	Euro 6/E
65 (75)/8,0	65 (75)/8,0
485	485
345	345
11,04	11,04
1735/380	1795/380
2115	2175
4631/2099	4631/2099
2585	2585
1597/1600	1597/1600

¹ Podaci o nazivnoj snazi i nazivnom okretnom momentu sukladno Uredbi (EZ) br. 595/2009 u trenutno vrijedećoj verziji. ² Elektronički ograničeno. ³ AMG Driver's Package (u dodatnoj opremi). ⁴ Navedene vrijednosti potrošnje goriva i emisija CO₂ izračunate su pomoću propisanog mjernog postupka (čl. 2. br. 5, 6, 6a njemačke Uredbe o označavanju potrošnje energije za osobna vozila (Pkw-EnVKV) u trenutno vrijedećoj verziji). Podaci se ne odnose na pojedino vozilo te ne ulaze u ponudu, nego služe isključivo za uspoređivanje različitih tipova vozila. Vrijednosti se razlikuju ovisno o kotačima/gumama. ⁵ Podatak vrijedi samo za područje Europske unije.

	Mercedes-AMG SL 63	Mercedes-AMG SL 65
Raspored/broj cilindara	V/8	V/12
Obujam motora (cm ³)	5461	5980
Nazivna snaga ¹ (kW (KS) pri 1/min)	430 (585)/5500	463 (630)/4800-5400
Nazivni okretni moment ¹ (Nm pri 1/min)	900/2250-3750	1000/2300-4300
Mjenjač	Sportski mjenjač sa 7 stupnjeva prijenosa AMG SPEEDSHIFT MCT	AMG SPEEDSHIFT PLUS 7G-TRONIC
Ubrzanje 0-100 km/h (s)	4,1	4,0
Maksimalna brzina (km/h)	250 ² , 300 ²⁻³	250 ² , 300 ²⁻³
Gume/sprijeda, straga	255/35 R 19, 285/30 R 19	255/35 R 19, 285/30 R 20
Gorivo	Super plus	Super plus
Potrošnja goriva ⁴ (l/100 km)		
Gradska vožnja	14,2-14,0	17,4-17,0
Otvorena cesta	7,7-7,5	8,8-8,4
Prosjek	10,1-9,8	11,9-11,6
Emisije CO ₂ ⁴ , prosjek (g/km)	234-229	279-270
Emisijski standard ⁵ /klasa energetske učinkovitosti ⁶	Euro 6/F	Euro 6/G
Obujam spremnika za gorivo, od toga rezerva (l)	75/14,0	75/14,0
Obujam prtljažnika (l)		
Uz podignuti krov	504	504
Uz spuštenu krov	364	364
Krug okretanja (m)	11,04	11,04
Masa praznog vozila ⁷ /nosivost (kg)	1845/335	1950/260
Ukupna dopuštena masa (kg)	2180	2210
Dužina ⁸ /širina uklj. retrovizore ⁸ (mm)	4640/2099	4640/2099
Međuosovinski razmak ⁸ (mm)	2584	2584
Širina traga sprijeda ⁸ /straga ⁸ (mm)	1621/1604	1621/1605

Moguća su odstupanja tipična za pojedine zemlje. ⁴ Izračunato na temelju izmjerene emisije CO₂ s obzirom na masu vozila. ⁷ Podaci o masi praznog vozila sukladno Direktivi 92/21/EZ u trenutno vrijedećoj verziji (masa u stanju pripravnosti za vožnju, spremnik za gorivo 90% pun, s vozačem 68 kg i prtljagom 7 kg) za vozila sa serijskom opremom. Dodatna oprema i posebna dodatna oprema u pravilu povećavaju masu zbog čega se u odgovarajućoj mjeri smanjuje korisna nosivost. ⁸ Prikazane vrijednosti predstavljaju srednje vrijednosti. Odnose se na vozila s osnovnom opremom i u neopterećenom stanju. Ostale tehničke podatke možete pronaći na www.mercedes-benz.hr

Dimenzije.

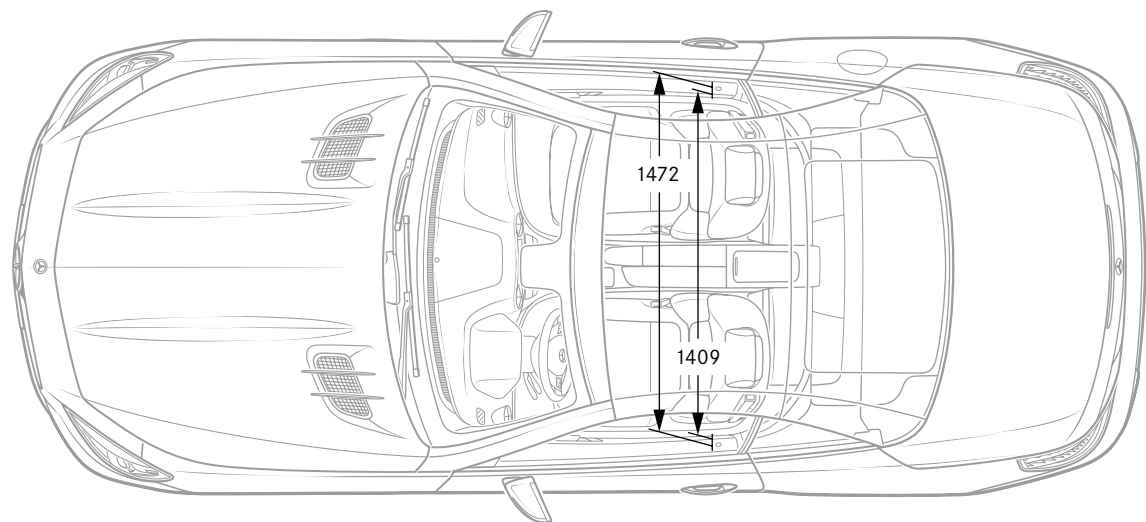
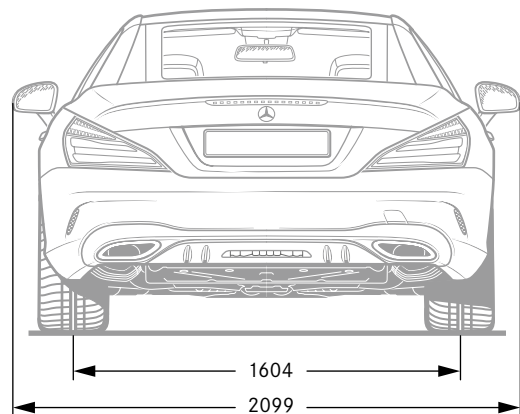
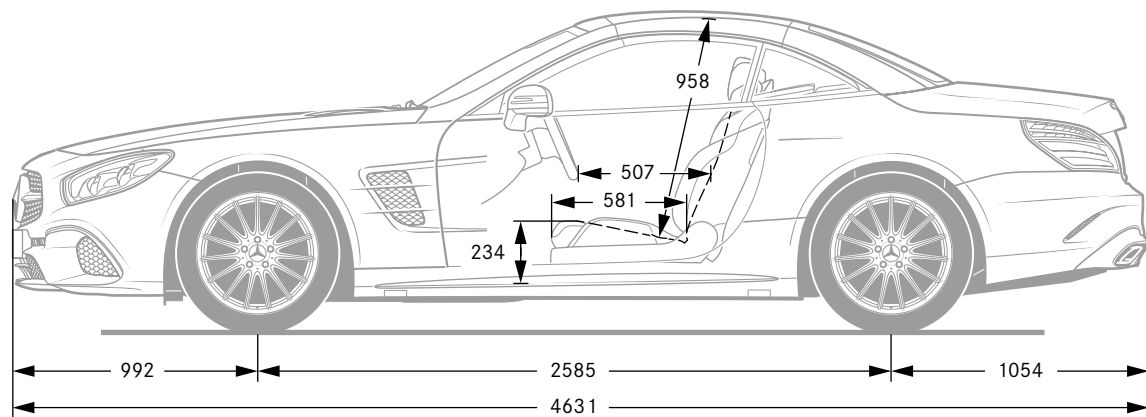
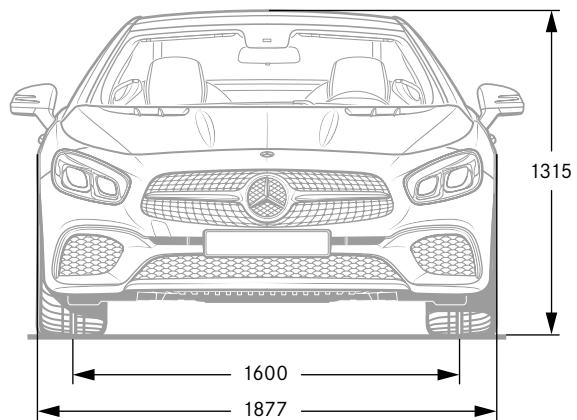

Svi su podaci u milimetrima. Prikazane vrijednosti predstavljaju srednje vrijednosti. Odnose se na vozila s osnovnom opremom i u neopterećenom stanju.

Presvlake i ukrasni elementi.

Presvlake

201	Crna ^{1,2}
205	Đumbir bež/espresso smeđa ^{1,2}
207	Bengal crvena/crna ^{1,2}
211	Crna ^{1,3}
218	Kristalno siva/crna ^{1,2}
501	Crna ^{1,6}
505	Đumbir bež/espresso smeđa ^{1,6}
507	Bengal crvena/crna ^{1,6}
511	Crna ⁵
514	Sedlo smeđa/crna ¹
515	Porculan/crna ^{1,6}
701	Crna
801	Crna ^{1,4}
805	Đumbir bež/espresso smeđa ^{1,4}
807	Bengal crvena/crna ^{1,4}
811	Crna ⁵
814	Sedlo smeđa/crna ¹
815	Porculan/crna ^{1,4}
X10	designo pijesak/crna ^{1,7}
X17	designo klasično crvena/crna ^{1,7}
X18	designo Toskana bež pearl/crna ^{1,7}
X24	designo Siena smeđa/crna ^{1,7}
X26	designo titanij siva pearl/crna ^{1,7}
X30	designo platina bijela/crna ^{1,7}
X34	designo đumbir bež/titanij siva pearl ^{1,7}
X35	designo svjetlosmeđa/crna ^{1,7}
X46	designo tamnobijela/crna ^{1,7}

Ukrasni elementi

739	Aluminij uzdužno brušen, svijetli
729	Drvo topola, svjetlosmeđe, svilenkasto zagasito ¹
731	Drvo orahov korijen, smeđe, sjajno ²
736	Drvo jasen, crno, sjajno ¹
H42	Aluminij s brušenim karbonom, svijetli ¹
H73	AMG Carbon ^{1,4,6}
H76	Aluminij uzdužno brušen, tamni ^{1,5}
W26	designo bambus natur ¹
W69	designo klavirski lak, crni ¹
W70	designo klavirski lak, šampanjac bijela ¹

Koža/tkanina



701

Koža



201



205



207

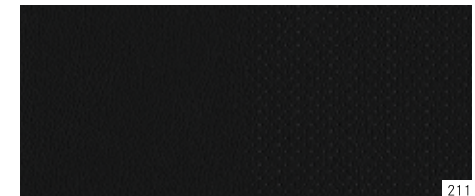

211

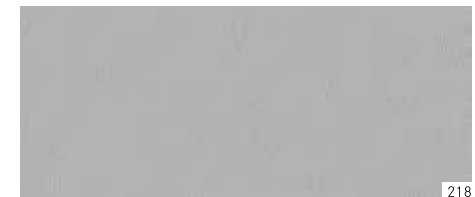

218

¹ Dodatna oprema. ² Serijska oprema za SL 500, dodatna oprema za SL 400. ³ Dio linije AMG Line za SL 400 i SL 500.

⁴ Serijska oprema za Mercedes-AMG SL 63. ⁵ Dodatna oprema za SL 400 i SL 500 uz AMG Line. ⁶ Serijska oprema za Mercedes-AMG SL 65. ⁷ U kombinaciji s kožom napa odnosno ekskluzivnom kožom napa.

Koža napa/ekskluzivna koža napa

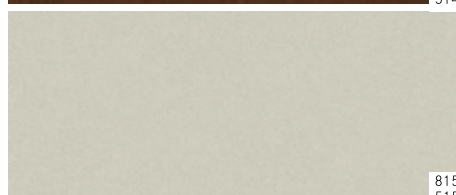
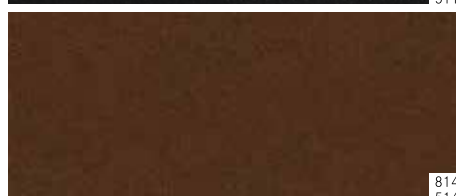
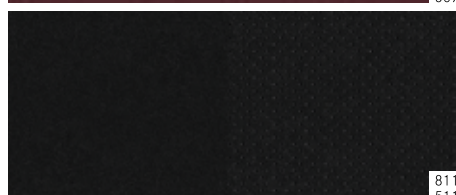
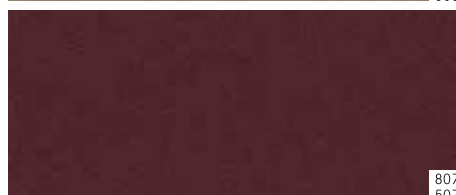
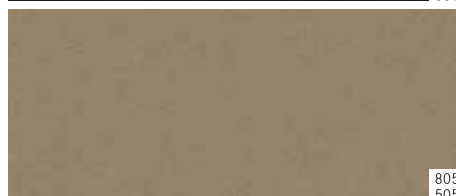

designo koža/ekskluzivna designo koža

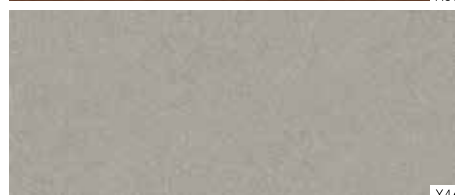
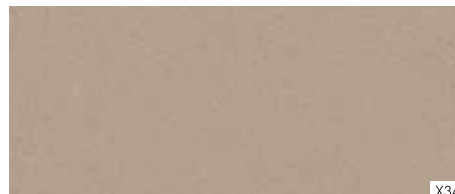
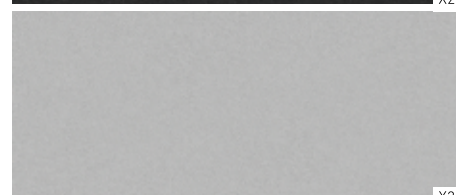
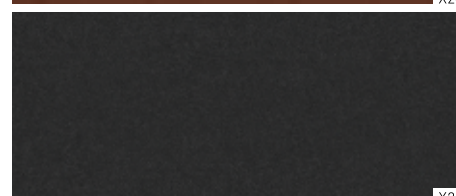
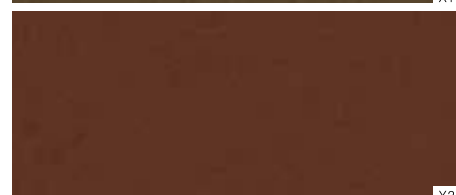
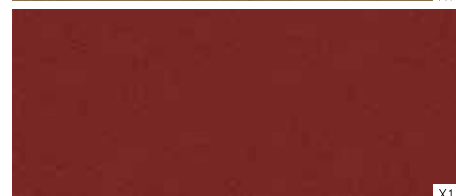

Ukrasni elementi

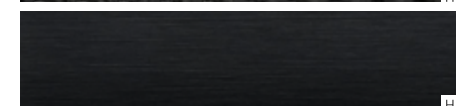

designo ukrasni elementi



Lakovi.

Uni lakovi



040

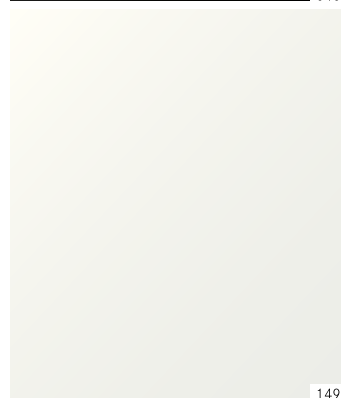

149

Metalik lakovi¹



183



197

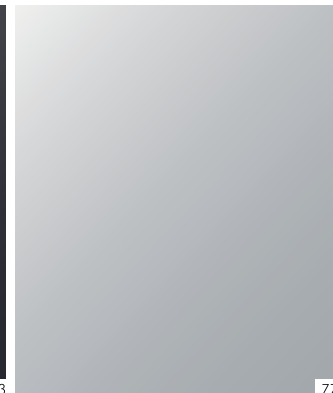

775



896

designo lakovi²



297



799



526

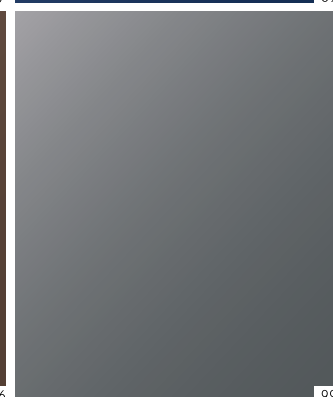

992



996

Uni lakovi

- 040 Crna
- 149 Polarno bijela

Metalik lakovi¹

- 183 Magnetit crna
- 197 Opsidijan crna
- 526 Dolomit smeđa
- 775 Iridij srebrna
- 896 Brijlant plava
- 992 Selenit siva

designo lakovi²

- 297 designo selenit siva magno
- 799 designo dijamant bijela bright
- 996 designo hijacint crvena metalik

¹ Dodatna oprema za SL 400. ² Dodatna oprema.



Mercedes-Benz je jedan od osnivačkih partnera zaklade „Laureus Sport for Good Foundation“.

Od njezina osnivanja 2000. godine Mercedes-Benz podržava i promiče ciljeve i vrijednosti ovog globalnog i općekorisnog programa, a to je poboljšanje života zapuštene ili bolesne djece i mladih pomoću sportskih projekata socijalnog karaktera. Laureus je postao bitan sastavni dio društvene odgovornosti Mercedes-Benz-a pa je tako i svaki novi Mercedes ambasador tih vrijednosti. Kupnjom vozila marke Mercedes pomažete zakladi „Laureus Sport for Good Foundation“.

O podacima u ovom katalogu: moguće je da je nakon završetka pripreme za tisak, 4. 7. 2017. godine, došlo do izmjena na proizvodu. Proizvođač pridržava pravo izmjena konstrukcije ili forme, odstupanja u nijansama boje te izmjena opsega isporuke za trajanja roka isporuke ako te izmjene, odnosno odstupanja, nisu na štetu kupca te uzimajući u obzir interese prodavatelja. Ako prodavatelj ili proizvođač za označavanje narudžbe ili naručenog predmeta kupnje rabi posebne oznake ili brojke, na temelju toga ne proizlaze nikakva posebna prava. Prikazi mogu također sadržavati dodatnu i posebnu dodatnu opremu koja nije sastavni dio serijske opreme vozila. Odstupanja u boji uvjetovana su tiskarskom tehnikom. Ovaj se

katalog koristi na međunarodnom tržištu. Međutim, izjave koje se odnose na zakonske, pravne i porezne propise i mjere vrijede samo u Saveznoj Republici Njemačkoj u trenutku zaključenja pripreme za tisak. Stoga Vas molimo da se u vezi s aktualnim zakonskim propisima i mjerama koji vrijede u drugim zemljama i njihovim učincima raspitate kod svog prodavatelja Mercedes-Benz-a.

www.mercedes-benz.hr