

SLC Roadster



Mercedes-Benz



Ponovno Vas zadivljuje. SLC.

Ritam grada kao da je iznenada počeo ubrzavati. Izražajan dizajn. Maksimalne performanse. Zvuk motora od kojeg zastaje dah. Zrak vibrira. Sve je spremno za još intenzivniji doživljaj u vožnji. Sa spuštenim ili podignutim krovom, u vožnji ravnom cestom, kao i zavojima. Zadivljenost se vratila.

ZADIVLJUJE U SVAKOM FORMATU.



Oduševite se modelom SLC u HD formatu. S Mercedes-Benzovom aplikacijom za katalog za iPad® te s Digitalnim uputama za uporabu „Mercedes-Benz Guides” za iPhone®. Obje aplikacije sadrže mnoge filmove i dodatne sadržaje te su besplatno dostupne u online trgovini iTunes Store®.

Za svaki registar:

2 | Mercedes-AMG SLC 43 **designo hijacint crvena metalik**

AMG kotači od lakog metala u izvedbi s 10 krakova, lakirani u titanij sivu boju, sjajni, presvlake u crnoj ekskluzivnoj koži napa/mikrovlaknima DINAMICA s crvenim ukrasnim šavom, ukrasni elementi u aluminiju s tamnim brušenim karbonom

10 | Mercedes-Benz SLC 300 **designo dijamant bijela bright**

Kotači od lakog metala u izvedbi s 5 trostrukih krakova, lakirani u crnu zagasitu boju, sjajni, presvlake u ekskluzivnoj koži napa sedlo smeđe boje, ukrasni elementi u drvu jasen crne sjajne boje

16 | Mercedes-Benz SLC 300 **Iridij srebrna metalik**

Linija opreme AMG Line, AMG kotači od lakog metala u izvedbi s višestrukim krakovima, lakirani u titanij sivu boju, sjajni, presvlake u ekskluzivnoj koži napa bengal crvene/crne boje, ukrasni elementi u aluminiju sa svijetlim brušenim karbonom

56 | Mercedes-AMG SLC 43 **Opsidijan crna metalik**

AMG kotači od lakog metala u izvedbi s višestrukim krakovima, lakirani u crnu boju visokog sjaja, presvlake u crnoj ekskluzivnoj koži napa/mikrovlaknima DINAMICA s crvenim ukrasnim šavom, AMG ukrasni elementi u karbonu

Za sve cestovne uvjete:

- 24** | Mercedes me
- 28** | Servis i usluge
- 32** | Motori
- 34** | Automatski mjenjač 9G-TRONIC
- 35** | Programi vožnje DYNAMIC SELECT
- 36** | Podvozje s adaptivnim sustavom ovjesa ADS
- 37** | Sportski ispušni sustav
- 38** | Sustavi pomoći u vožnji
- 39** | Integralni koncept sigurnosti
- 40** | COMAND Online
- 42** | Komfor na otvorenom
- 44** | Panoramski vario-krov s tehnologijom MAGIC SKY CONTROL
- 46** | Oprema, paketi i posebna dodatna oprema
- 54** | Kotači
- 56** | Mercedes-AMG
- 66** | Tehnički podaci, dimenzije, presvlake, ukrasni elementi i lakovi

Prikazi mogu također sadržavati dodatnu i posebnu dodatnu opremu koja nije sastavni dio serijske opreme vozila.

Sunce na najjače.

Dizajn SLC-a djeluje na osjetilo vida i sinapse kao pojačalo. Dug poklopac motora, kratki prevjesi – kako sa spuštenim tako i s podignutim krovom, silueta je mišićava i upadljivo dinamična. Životna radost po cijeloj liniji koja započinje upečatljivim prednjim dijelom s rešetkom strukture dijamanta i krilom u kromu, a majstorski završava izražajnim stražnjim dijelom.





Takt snage.

Ono što njegov dizajn obećava, SLC ispunjava u vožnji: performanse par excellence. Maksimalno sportski, usmjereno na potrošnju ili komforno? Sve može. Putem prekidača sustava DYNAMIC SELECT možete birati između pet programa vožnje. Za svaki ugođaj, za svaku dionicu.







Otkucaji u hertzima.

Zvuk postaje osjećaj. Slušanje se pretvara u doživljaj. Raskošan zvuk sportskog ispušnog sustava već je sam po sebi dovoljan razlog za spuštanje krova SLC-a. Svaki program vožnje ima svoj vlastiti soundtrack: emocionalan i intenzivan, od snažne rike do dubokog timbra.





Čim sjednete u SLC, odmah preuzimate vodstvo. Agilnost i komfor udružuju se u nepobjedivu momčad i upravo zahtijevaju vožnju sa spuštenim krovom. Napokon, dinamičan dizajn interijera zaslužuje biti viđen – bilo da se radi o sportskim sjedalima novog dizajna ili sportskom upavljaču s perforiranim hvatištem. Osobit dojam postiže ambijentalna rasvjeta koja, u dodatnoj opremi, pogađa upravo onaj tonaliteta koji najbolje odgovara Vašem raspoloženju.

Komfortissimo.

Oči aplaudiraju.





Doživljaj čiste dinamike vožnje u roadsteru s komforom i praktičnošću Mercedes-Benza u svakodnevnoj primjeni – to u ovoj klasi nudi samo SLC. Kad se sunce pomoli, krov s mogućnošću potpuno električnog spuštanja spušta se pritiskom na dugme – za manje od 20 sekundi. Pritom se pregrada prtljažnika u dodatnoj opremi po prvi put zatvara automatski: za još veći komfor i užitek vožnje u kabrioletu bez stanke.

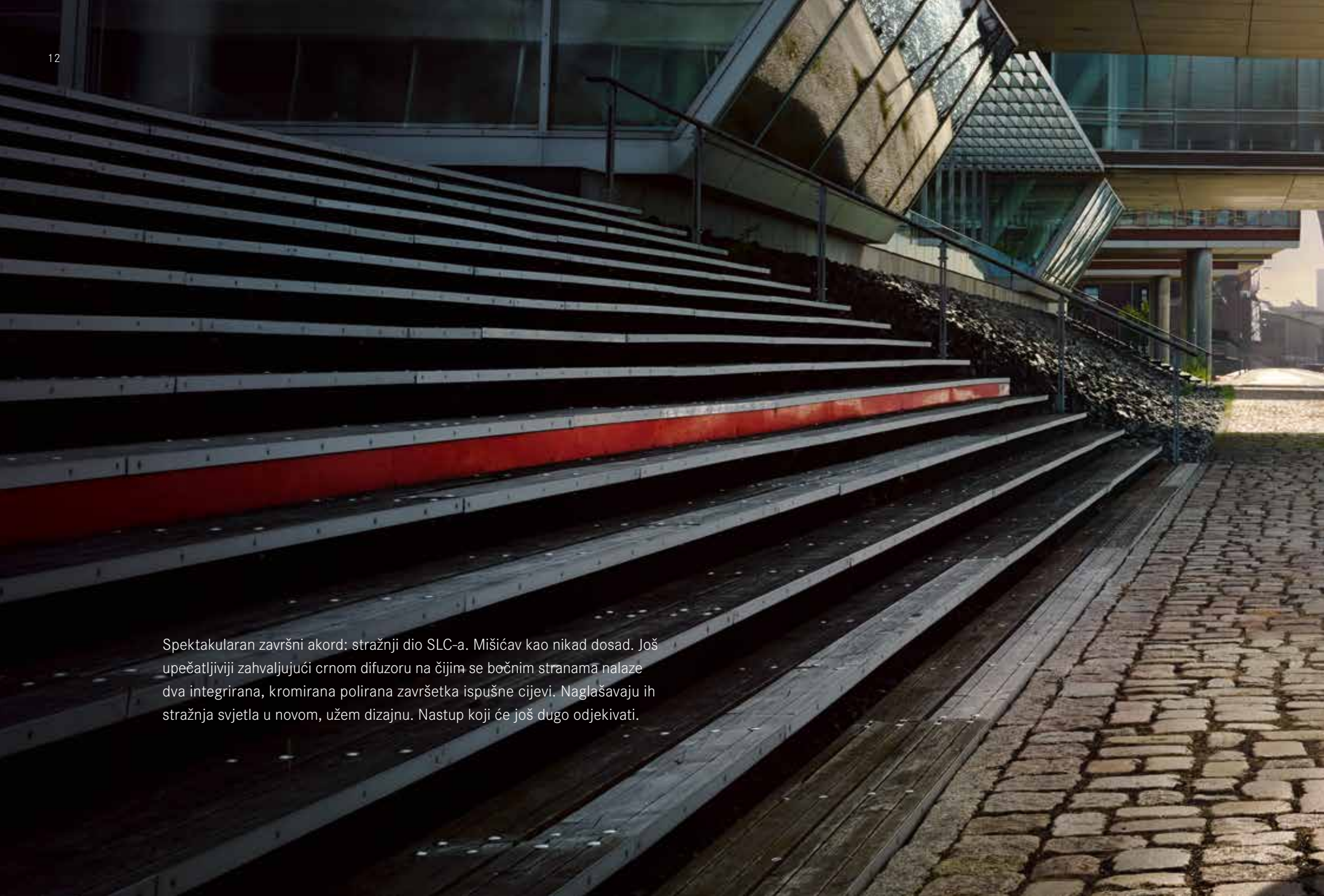

Spektakularan završni akord: stražnji dio SLC-a. Mišićav kao nikad dosad. Još upečatljiviji zahvaljujući crnom difuzoru na čijim se bočnim stranama nalaze dva integrirana, kromirana polirana završetka ispušne cijevi. Naglašavaju ih stražnja svjetla u novom, užem dizajnu. Nastup koji će još dugo odjekivati.





Otvoren za navalu oduševljenja.







Inteligencija visoke frekvencije.

Sunce nestaje iza pročelja, grad obasjavaju prednja svjetla u LED tehnologiji iz dodatne opreme. Vožnja počinje. Cilj: spontan. Zahvaljujući multimedijским sustavima najnovije generacije, 3D navigacija, telefon i internet udaljeni su za samo jedan dodir. Vaš prozor u digitalni svijet: multimedijски zaslon veličine 17,8 cm (7") sustava COMAND Online u dodatnoj opremi. Nije li to dobar pogled?

A blurred night photograph of a wet street. In the foreground, a yellow road line is visible on the wet pavement. A metal railing runs across the middle ground. In the background, a bridge structure with vertical supports is visible under a dark sky. The overall scene is dimly lit, with some light reflecting off the wet surface.

Sportski karakter od kojeg
svaka cesta vibrira.



D S LC 1721



Najljepši spoj neba i ceste: panoramski vario-krov. Nudi nesmetani pogled prema gore – za osjećaj kao na otvorenom čak i kad je vozilo zatvoreno. U dodatnoj opremi i s funkcijom MAGIC SKY CONTROL: samo jednim pritiskom na dugme zatamnjeno staklo postaje prozirno, a unutrašnjost se doima mnogo većom.







Dan ne može ljepše završiti.



Naš svijet u Vašim rukama.

www.mercedes.me – tamo gdje se sve vrti samo oko Vas. Otkrijte svijet usluga, ponuda i novosti koji će Vam olakšati i obogatiti život na fascinantna način. Pritom će do Vas stići potpuno komforno – digitalnim putem. Tako će naš svijet postati Vaš svijet.





Vaš umreženi život može biti tako neodoljivo jednostavan.

Sve naše usluge povezanosti i mobilnosti te mnoge druge očaravajuće ponude – na jednom mjestu i samo za Vas. To je Mercedes me. Prijavite se besplatno još danas i Mercedes-Benzov svijet jednostavno učinite svojim: na svom stolnom odnosno prijenosnom računalu ili na putu pomoću tableta, pametnog telefona ili pametnog sata. Budući da se Vaš život trajno mijenja, i mi trajno dalje razvijamo svoje usluge. Posjetite nas: www.mercedes.me/welcome

Želite se nadahnuti, ali ne samo online? Mercedes me Stores oduševljavaju u cijelom svijetu, na primjer u Pekingu, Moskvi i Hamburgu.



Mercedes me connect umrežava Vas s Vašim vozilom, a Vaše vozilo s cijelim svijetom. Brojne i komforne usluge povezivanja pružaju Vam podršku u vezi Vašeg vozila i omogućavaju veću sigurnost, bolju povezanost, a svakako i još fascinantiiji doživljaj u vožnji. Dobar je osjećaj biti trajno povezan i tijekom vožnje. Uz osnovne usluge koje Vam automatski mogu pružiti podršku u slučaju kvara ili nesreće, u Mercedes me connect ubrajaju se i usluge Remote Online – opcija pomoću koje pametnim telefonom možete namjestiti postavke vozila – i još mnogo toga.

Mercedes me inspire Vam pruža doživljaje branda i mogućnost nadahnjujućeg dijaloga. Želimo Vas uključiti u svoje ideje, zanima nas što Vas pokreće da bismo Vam u svakom trenutku mogli ponuditi najbolja rješenja. Tako ćete ovdje pronaći online zajednicu, a sve češće i ponude odnosno iskustva koji izlaze izvan okvira klasičnih automobilističkih tema – na primjer o događanjima, putovanjima i stilu života.

Mercedes me move omogućava pristup inteligentnim rješenjima mobilnosti: car2go je prvi i vodeći na svjetskom tržištu dijeljenja automobila, free-floating carsharing, aplikacija za mobilnost moovel povezuje ponude različitih ponuđača mobilnosti i tako pronalazi optimalan put od točke A do točke B. Pomoću aplikacije mytaxi možete naručiti svoj taksi, uživo pratiti njegov dolazak i jednostavno platiti. Mercedes-Benz Rent Vam nudi vozilo za svaku priliku, u kratkoročni ili dugoročni najam kod Mercedes-Benzovog partnera u Vašoj blizini. Pomoću aplikacije Blacklane možete rezervirati limuzinu s vozačem, dok FlixBus omogućava povoljno, udobno i ekološki prihvatljivo putovanje međugradskim autobusima.

Mercedes me assist znatno Vam olakšava održavanje vozila jer online s lakoćom možete pronaći Mercedes-Benzovog partnera u svojoj blizini i dogovoriti termin servisa. Zahvaljujući digitalnom servisnom izvještaju, možete se informirati o obavljenim uslugama održavanja, a nakon održavanja izvještaj Vam već sljedeći dan može biti dostupan online. Osim aktualnog servisnog izvještaja, možete pogledati i cjelokupnu povijest servisa te servisne intervale svog vozila, a u slučaju potrebe ih možete i ispisati.

Mercedes me finance Vam nudi raznolike putove do Vašeg željenog vozila. Mercedes-Benz Bank/Mercedes-Benz Financial Services zajedno s Vama pronalazi optimalna rješenja leasinga, financiranja i osiguranja prilagođena Vašim potrebama. Naši Vam leasing proizvodi nude mogućnost da u svakom trenutku vozite najnovije modele vozila i pritom uživate u maksimalnoj fleksibilnosti jer vozilo ne kupujete, nego plaćate samo njegovo korištenje te pritom profitirate od atraktivnih mjesečnih obroka. Zahvaljujući našim ponudama financiranja, svoje novo vozilo Mercedes-Benz otplačujete onako kako to najbolje odgovara Vašem osobnom financijskom planu. Prema odabranoj visini predujma i trajanju ugovora pritom sudjelujete u određivanju visine svojih mjesečnih obroka. Naša individualna rješenja osiguranja motornih vozila po atraktivnim uvjetima nude pouzdanu zaštitu Vašeg vozila u skladu s Vašim budžetom. Po zaključenju ugovora svojim financijskim ugovorima možete posve jednostavno upravljati online.¹

¹ Ovisno o dostupnosti na pojedinim tržištima.

Naš servis: savršeno odgovara Vašem Mercedesu.

Kupujete više od automobila, nešto što se ne može platiti novcem – ekskluzivno partnerstvo s Mercedes-Benzom. Ono Vam donosi bezbrižnost, sigurnost i neovisnost. Drugim riječima, dobar osjećaj da vozite Mercedes.

Najbolje za Vaš Mercedes. Nitko Vaš Mercedes ne poznaje bolje od naših iskusnih stručnjaka u Mercedes-Benzovim servisnim radionicama. Cjelovita servisna ponuda i visok standard kvalitete osiguravaju izvrsno stanje Vašeg vozila. Stoga se oslanjamo na ispitane Mercedes-Benzove originalne dijelove i specijalne alate.

Najbolje za Vas. Bezbrižno putovanje od prvog kilometra. To Vam omogućavaju Mercedes-Benzovi servisni ugovori krojeni po mjeri. Prednosti koje Vam to donosi su, među ostalim, sigurnost zahvaljujući dugoročnom planiranju, trajna kontrola troškova zahvaljujući fiksnim mjesečnim obrocima otplate te transparentnost troškova. Usto je izgledno da nećete imati dodatnih troškova servisne radionice.

Najbolje za Vašu mobilnost. S rješenjem mobilnosti Mercedes-Benz Mobilo¹ vozite bezbrižno po cijeloj Europi čak i ako dođe do kvara, nesreće, manje nezgode ili vandalizma. Jer s uslugom Mobilo, među ostalim, imate pravo na pomoć na licu mjesta, zamjensko vozilo, vuču ili noćenje u hotelu. Mobilo je uključen u cijenu dvije godine nakon prve registracije te se može obnoviti pri svakom servisu kod ovlaštenog servisnog partnera tijekom razdoblja do 30 godina. Kad god zatrebate pomoć, u cijeloj nas Europi možete dobiti na besplatan broj telefona 00800 1 777 7777².

SAZNAJTE VIŠE

Sve informacije o Mercedes-Benzovim servisnim ugovorima potražite na <https://www.mercedes-benz.hr/servisne-usluge> – ili neka Vam Vaš Mercedes-Benzov partner sastavi individualnu ponudu.

¹ Primjenjuju se naši opći uvjeti poslovanja. Razdoblje valjanosti obnavlja se pri svakom servisu koji obavite kod ovlaštenog Mercedes-Benzovog servisnog partnera do vremena kad je potrebno obaviti sljedeći servis, a najviše do 30 godina nakon prve registracije. ² U inozemstvu se mogu zaračunati naknade za roaming.



Što bi bio autosport bez Mercedes-Benza?

Prvo vozilo koje je pobijedilo na automobilskoj utrci pokretao je Daimlerov motor. Prvi Mercedes bio je trkaći automobil. Legendarne srebrne strijele – mīt. Angažiranost Mercedes-Benza u sportu ima veliku tradiciju. Autosport je i danas važan dio marke i svakog vozila sa zvijezdom. Doživite jedinstvenu povijest kao da se dogodila jučer: u Muzeju Mercedes-Benza u Stuttgartu.

SAZNAJTE VIŠE

Doživite ono što pokreće svijet već više od 130 godina i udite u vremenoplov kroz povijest automobila u Muzeju Mercedes-Benza. Čeka Vas više od 1500 izložaka na 16.500 m² među kojima su i unikati kao što su najstariji sačuvani Mercedes iz 1902. godine ili legendarni automobili s vratima dizajniranim u obliku krila. Dobro došli na mjesto inovacija:

www.mercedes-benz.com/museum

www.facebook.com/mercedesbenzmuseum

www.instagram.com/mercedesbenzmuseum

www.twitter.com/mb_museum

www.google.com/+mercedesbenzmuseum

www.youtube.com/mercedesbenzmuseum



Što bi bio Mercedes-Benz bez autosporta?

3. lipnja 1934. na međunarodnoj utrci Eifelrennen na stazi Nürburgring rođen je mīt o srebrnim strijelama. Taj mīt danas živi više no ikad prije: tvornička momčad srebrnih strijela Mercedes-AMG Petronas Motorsport 2016. godine treći je put zaredom odnijela pobjedu u utrci Formule 1 u poretku konstruktora i poretku vozača s povijesnih 19 od ukupno 21 osvojene Velike nagrade. U spektakularnoj završnici u pustinjskoj metropoli Abu Dhabiju Nico Rosberg je osigurao svoj prvi naslov svjetskog prvaka u formuli Mercedes-Benz F1 W07 Hybrid. Vrijednost tih uspjeha daleko nadilazi trkaće staze: svaki metar staze dodatno unapređuje razvoj, primjerice lakih konstrukcijskih materijala i hibridne tehnologije za serijsku proizvodnju.

SAZNAJTE VIŠE

Oduševite se Formulom 1 multimedijски.
www.facebook.com/MercedesAMGF1
www.twitter.com/MercedesAMGF1
www.youtube.com/MercedesAMGF1
www.google.com/+MercedesAMGF1
www.instagram.com/MercedesAMGF1
www.MercedesAMGF1.com
www.mercedes-benz.com/motorsport



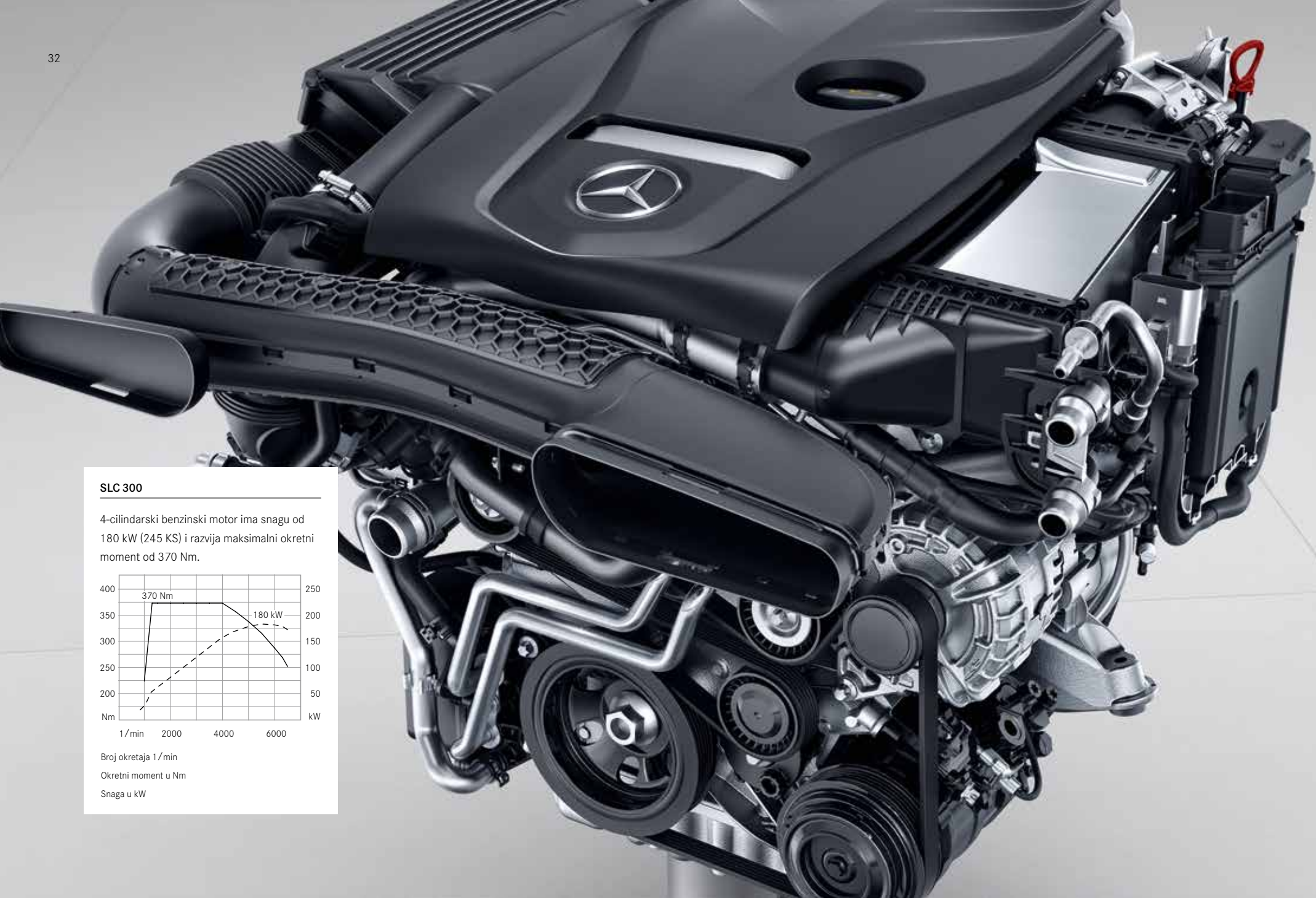

SLC 300

4-cilindarski benzinski motor ima snagu od 180 kW (245 KS) i razvija maksimalni okretni moment od 370 Nm.

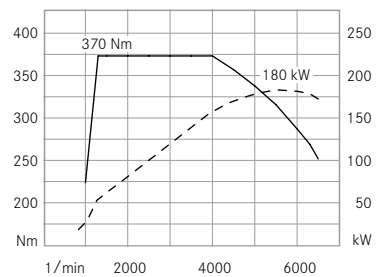

Broj okretaja 1/min

Okretni moment u Nm

Snaga u kW

Zvuk snage. Motori.

Snažni. Brzi. Izvanredni. No pritom veoma skromni. Motori daju SLC-u unutarnju snagu koja savršeno nadopunjava njegov zanosni izgled. 4-cilindarski benzinski motori obujma 1,6 l odnosno 2,0 l, izravno ubrizgavanje benzina, promjenjivo upravljanje ventilima i turbopunjač pokazuju brzinu i snagu, a pritom udovoljavaju zahtjevima emisijskog standarda Euro 6. Mercedes-Benzovo visokotlačno izravno ubrizgavanje treće generacije s preciznim Piezo injektorima i poboljšan mlazom vođeni postupak izgaranja omogućavaju gotovo potpuno izgaranje, a time i visok stupanj djelatnosti čime se gorivo može iskoristiti osobito učinkovito. Promjenjivo upravljanje ventilima omogućava optimalno punjenje cilindara što donosi prednosti u pogledu potrošnje; smanjena masa i manje unutarnje trenje također pridonose smanjenju potrošnje i emisija. Za dojmljiv užitek u vožnji roadstera bez grižnje savjesti.

Na vrhu ljestvice najsnažnijih SLC-ovih motora oduševljava novi 3,0-litreni V6 biturbo motor u modelu **Mercedes-AMG SLC 43**. Motor koji je toliko snažan da zaslužuje vlastito poglavlje: saznajte više od stranice 56.

Za one rijetke trenutke u kojima SLC stoji na mjestu: benzinski motori serijski su opremljeni funkcijom ECO Start Stop. Da bi učinkovitost bila još bolja, prikaz ECO podržava način vožnje optimirane potrošnje.

PROGRAM MOTORA

Benzinski:

SLC 180 snage 115 kW (156 KS) i s 250 Nm okretnog momenta

SLC 200 snage 135 kW (184 KS) i s 300 Nm okretnog momenta

SLC 300 snage 180 kW (245 KS) i s 370 Nm okretnog momenta

Mercedes-AMG SLC 43 snage 270 kW (367 KS) i s 520 Nm okretnog momenta

SAZNAJTE VIŠE

Od minimalne vrijednosti CO₂ do maksimalne snage: sve tehničke podatke možete pronaći na stranicama 66/67.



Poriv prema naprijed. 9G-TRONIC i ručni mjenjač.

SLC predstavlja radost kretanja i agilnost na najvišoj razini. A onaj tko putuje brzo, mora moći brzo prebacivati stupnjeve prijenosa, ručno ili automatski. Zbog toga se snaga pojedinog motora prenosi putem mjenjača koji je optimalno prilagođen temperamentu odgovarajućeg modela.

Ručni mjenjač sa 6 stupnjeva prijenosa odlikuje se visokim komforom prebacivanja stupnjeva prijenosa i kratkim, izravnim hodom ručice mjenjača. Omjer brzina u mjenjaču i prienos na stražnju osovinu optimalno su prilagođeni snazi motora. Prikaz s preporučenim stupnjem prijenosa u kombiniranom instrumentu dodatno podržava osobito učinkovit način vožnje.

Automatski mjenjač 9G-TRONIC predstavlja prekretnicu u području tehnologije mjenjača: s devet stupnjeva prijenosa za vožnju unaprijed ovaj automatski mjenjač nudi učinkovitost, komfor i dinamiku na potpuno novoj razini. Oduševljava još bržom i glađom promjenom stupnja prijenosa. 9G-TRONIC istodobno pridonosi smanjenju potrošnje goriva. Za snažno, brzo međuubrzanje, 9G-TRONIC može prilikom prebacivanja u nižu brzinu preskočiti pojedine stupnjeve prijenosa.

DYNAMIC SELECT. Jedan roadster, pet snažnih karaktera.

Užitak u vožnji i sportski karakter u naravi su roadstera. Sustavom DYNAMIC SELECT SLC osobito dosljedno ispunjava ovo obećanje, pritom ne narušavajući komfor i učinkovitost. U kombinaciji s novim automatskim mjenjačem 9G-TRONIC na raspolaganju Vam je pet programa vožnje – za svaki ugođaj i dionicu: „Eco”, „Comfort”, „Sport”, „Sport+” i „Individual”. Za komforan, izrazito sportski, ili način vožnje usmjeren na potrošnju, te odgovarajući soundtrack: od prepoznatljivog zvuka sportskog automobila do decentnog zvuka idealnog za duga putovanja. S programom vožnje „Individual” dostupan Vam je čak

i program vožnje koji u velikoj mjeri možete sami oblikovati. Svoje programe vožnje mijenjate putem prekidača sustava DYNAMIC SELECT u središnjoj konzoli. Ovisno o odabranoj postavci i specifično za svaki model, mijenjaju se karakteristike motora, mjenjača, zvuka i upravljanja. Tako program vožnje „Sport” nudi visok stupanj agilnosti zahvaljujući prilagođenoj potpori upravljanju te izmijenjenim trenucima prebacivanja stupnja prijenosa. Još je uzbudljiviji program vožnje „Sport+”: pogonski sklop i adaptivni sustav ovjesa ADS dostupan u dodatnoj opremi usmjereni su na maksimalnu dinamiku.





Remek-djelo na kotačima.

Sportski namješteno podvozje već je serijski opremljeno zadivljujućom simbiozom agilnosti i komfora u vožnji. Za još sportskiji doživljaj u vožnji možete odabrati **paket vozne dinamike s adaptivnim sustavom ovjesa ADS**. 10 mm niže podvozje, izravno upravljanje i sustav pomoći za dinamičnu vožnju u zavojima ESP® povećaju agilnost, komfor u vožnji i stabilnost zadržavanja smjera. Sustav ovjesa ima tri osnovne postavke, „Comfort”, „Sport” i „Sport+”, koje se mogu odabrati putem prekidača sustava DYNAMIC SELECT. Snaga prigušivanja automatski se i neprekidno na svakom pojedinom kotaču prilagođava trenutačnoj situaciji u vožnji.

PODVOZJE I UPRAVLJANJE

10 mm niže **sportsko podvozje**, u dodatnoj opremi, s čeličnim ovjesom omogućava dinamičnu vožnju zahvaljujući čvršće zategnutoj konstrukciji opruga i amortizacije.

Sustav pomoći za dinamičnu vožnju u zavojima ESP® osigurava veću stabilnost i sigurnost vožnje, osobito prilikom ubrzavanja u zavojima. Kad senzori sustava ESP® registriraju tendenciju podupravljanja, ono se može smanjiti zahvaljujući ciljanom aktiviranju kočnica.

Komfor servoupravljanja koje ovisi o brzini vožnje nadopunjava **izravno upravljanje** varijabilnim prijenosom ovisnim o kutu zakretanja upravljača. To smanjuje potrebu za upravljanjem prilikom parkiranja i omogućava agilnije reakcije vozila na zavojitim cestama odnosno veću stabilnost zadržavanja smjera u vožnji po pravcu.



Zvuk prilagođen dionici. Sportski ispušni sustav.

SLC sa **sportski prilagođenim ispušnim sustavom** povećava doživljaj vožnje roadstera zvukom motora od kojeg zastaje dah, iznutra i izvana. To je moguće zahvaljujući izmijenjenoj konstrukciji sustava prigušivanja zvuka: putem integriranih ventila u ispušnim loncima karakteristika zvuka prilagođava se programu vožnje odabranom pomoću prekidača sustava DYNAMIC SELECT. Tako je svaki doživljaj u vožnji popraćen savršenim zvukom: bogat i sve snažniji prilikom ubrzavanja u programu vožnje „Sport+”, odnosno komforno suzdržan u opuštenoj vožnji. Sportski ispušni sustav serijska je oprema modela SLC 300 te sastavni dio opcionalne linije AMG Line i sportskog paketa u modelu SLC 200.

Povećana vidljivost. Smanjene opasnosti.

Ne samo da SLC dobro izgleda – s njime također bolje vidite. Naime, kratka svjetla sustava **LED Intelligent Light System**, u dodatnoj opremi, automatski se prilagođavaju vremenskim uvjetima, osvjetljenosti i uvjetima vožnje – za bolju vidljivost na lokalnoj cesti i autocesti, prilikom skretanja i u zavojima. Jasno ocrtane konture i kvalitetno oblikovani detalji u trodimenzionalnom dizajnu svojim dojmom licu vozila i danju osiguravaju prepoznatljiv izraz. Maksimalnu

vidljivost noću omogućavaju raspodjela svjetla prilagođena situaciji i boja nalik dnevnoj svjetlosti. Lijepa gesta: prilikom otključavanja Vaš Vas SLC dočekuje iznimnom igrom svjetla. Susretljiv je i **adaptivni sustav prilagodljivih dugih svjetala PLUS** u dodatnoj opremi: on omogućava vožnju na cestama bez javne rasvjete s trajno uključenim dugim svjetlima, a da se pritom ne zaslijepljuju drugi sudionici u prometu.

Premali razmak jedan je od glavnih uzroka teških nesreća. **Sustav aktivne pomoći pri kočenju** iz serijske opreme vizualno upozorava vozača kad je razmak do vozila ispred premali. Kad prepozna opasnost od sudara, daje zvučno upozorenje i može poduprijeti vozača prilikom kočenja, a ako reakcija izostane, može samostalno smanjiti brzinu.

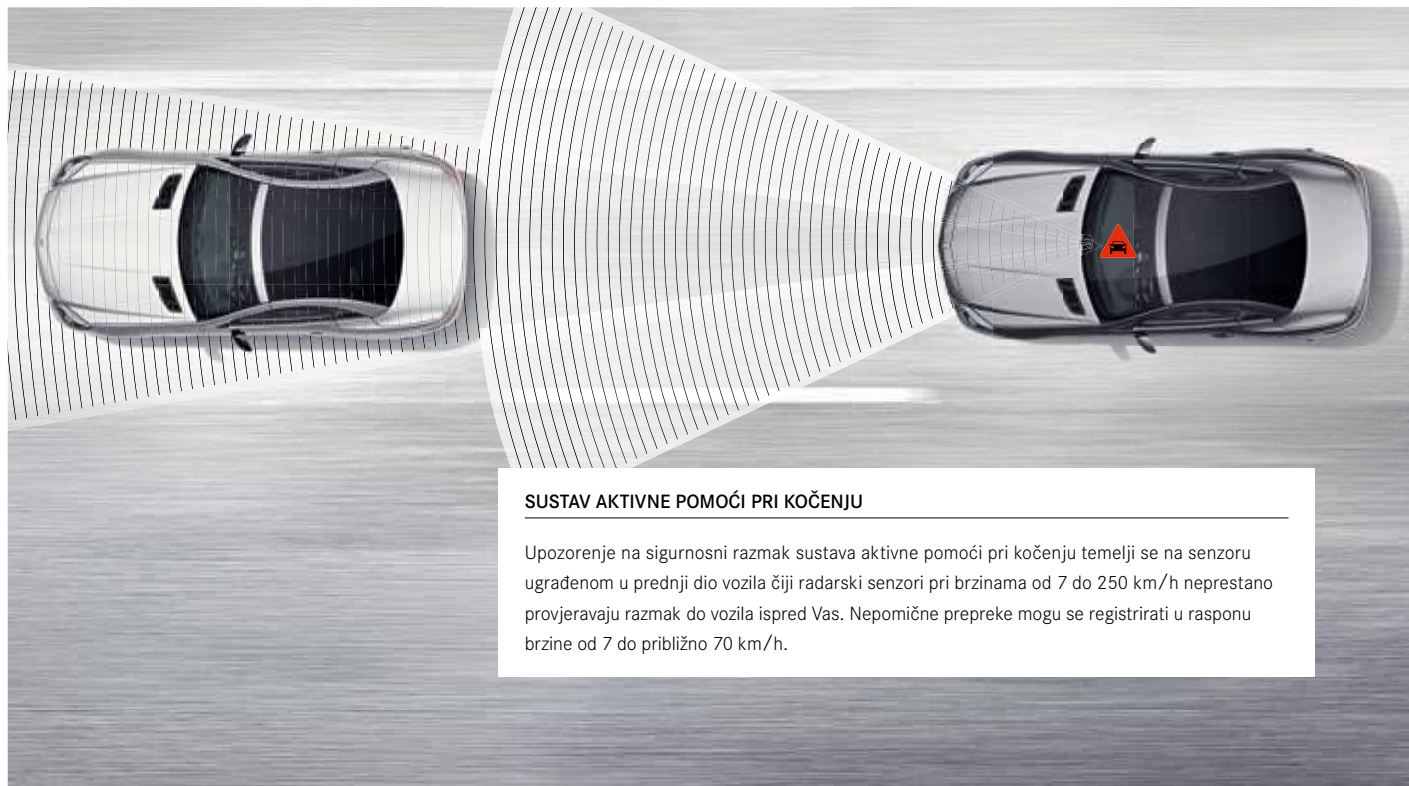

SUSTAV AKTIVNE POMOĆI PRI KOČENJU

Upozorenje na sigurnosni razmak sustava aktivne pomoći pri kočenju temelji se na senzoru ugrađenom u prednji dio vozila čiji radarski senzori pri brzinama od 7 do 250 km/h neprestano provjeravaju razmak do vozila ispred Vas. Nepomične prepreke mogu se registrirati u rasponu brzine od 7 do približno 70 km/h.

Dobar je osjećaj voziti Mercedes-Benz.

Kao prvi proizvođač automobila na svijetu, razvili smo **integralni koncept sigurnosti** kako bismo izbjegli nesreće, optimalno reagirali na opasnosti i smanjili posljedice nesreća. To vrijedi kako za putnike u Mercedesu tako i za sve ostale sudionike u prometu.

SIGURNA VOŽNJA

Sustav pomoći za rano prepoznavanje umora vozača ATTENTION ASSIST može, osobito na dugim dionicama i u noćnoj vožnji, na temelju vozačevog ponašanja prilikom upravljanja prepoznati tipične znakove umora i pravodobno upozoriti vozača da ne zadržjema.

Integrirani sustav kočenja ADAPTIVE BRAKE inteligentnim intervencijama poboljšava snagu kočenja: u mokrim se uvjetima kočni diskovi održavaju suhima. Kočne obloge automatski se namještaju kad vozač naglo makne nogu s papučice gasa, a na usponima se može spriječiti otkotrljavanje.

Pilot za razmak DISTRONIC, u dodatnoj opremi, automatski pomaže vozaču u održavanju sigurnog razmaka do vozila ispred i rasterećuje ga na dugim dionicama i prilikom vožnje u koloni zbog zastoja.

U SLUČAJU OPASNOSTI

Opcionalni **sustav upozoravanja na vozila u mrtvom kutu** radarskim sensorima prikazuje zacijelo najveću opasnost u cestovnom prometu. Kad se u području mrtvog kuta registrira drugi sudionik u prometu, zasvijetlit će crveni trokut u vanjskom retrovizoru. Prema potrebi uslijedit će i dodatno zvučno upozorenje. Sustav je aktivan pri brzinama između 30 i 250 km/h. **Sustav pomoći za zadržavanje u voznoj traci**, u dodatnoj opremi, može pri brzinama između 60 i 200 km/h prepoznati nehотиčno napuštanje vozne trake i haptički upozoriti vozača vibracijama upravljača. Sustav pomoći za mrtvi kut i sustav pomoći za zadržavanje u voznoj traci također su sastavni dio paketa za održavanje smjera vožnje u dodatnoj opremi.

Preventivni **sustav zaštite putnika PRE-SAFE®**, dostupan u dodatnoj opremi, može unaprijed prepoznati kritične situacije u vožnji i u slučaju opasnosti od nesreće aktivirati preventivne mjere zaštite putnika. Među njih se ubrajaju, primjerice, reverzibilno zatezanje pojaseva ili automatsko zatvaranje otvorenih bočnih prozora.

U SLUČAJU NESREĆE

Opsežan sustav zaštite može znatno smanjiti rizik od ozljede. Dio takvog sustava je **aktivan poklopac motora** koji se prilikom udarca može automatski podići te tako pomaže boljoj zaštiti pješaka ili biciklista. Putnike u vozilu, pak, u slučaju nesreće može štititi i do **šest zračnih jastuka** velike površine.

NAKON NESREĆE

Svaki Mercedes-Benz optimalno je obučen za prvu pomoć. U slučaju nesreće može se automatski isključiti motor, otključati centralno zaključavanje te dodatno aktivirati sustav pokazivača smjera za slučaj opasnosti, kao i unutrašnja rasvjeta. Napokon, **Mercedes-Benzov sustav za pozive u nuždi** može prenijeti podatke o položaju i važne informacije o vozilu. No to, nadamo se, nikad neće biti potrebno. Osim toga, Mercedes-Benz na raspolaganje je stavio vodič za spašavanje koji pomagači mogu preuzeti na internetu na stranici www.mercedes-benz.de/rettungsleitfaden u cijelom svijetu i na više jezika.





Želimo dobru zabavu.

Ravnajte cijelim svijetom – jednostavno, iz svog sjedala za vozača. Navigacija, telefon, audio, video, internet – sa sustavom upravljanja i obavješćivanja **COMAND Online** imate kontrolu nad ovom i mnogim drugim funkcijama. Podaci se prikazuju na multi-medijskom zaslonu u boji visoke razlučivosti veličine 17,8 cm (7"). Upravljanje je jednostavno i intuitivno. U slučaju da vođenje ponekad želite prepustiti drugima, brza navigacija hard diskom s realističnim prikazom karata opušteno će Vas dovesti do cilja.

MULTIMEDIJA, INFORMIRANJE I ZABAVA

Zabavu po želji u sustavu COMAND Online omogućavaju DVD-player, radio te sučelja za priključivanje eksternih uređaja. Daljnje najvažnije značajke: sustav glasovnog upravljanja LINGUATRONIC, sučelje Bluetooth® s funkcijom za telefoniranje bez ruku, funkcija za čitanje SMS-ova i reprodukcija glazbe putem audioprijenosa.

Navigacija jednostavna za korištenje, točni podaci na kartama i pouzdano vođenje do odredišta – **Garmin® MAP PILOT** prenosi sve prednosti navigacijskog sustava Garmin® na Audio 20 CD – uključujući Live Traffic Information¹. 3D prikaz te fotorealistički sustav pomoći za križanja i za zadržavanje smjera olakšavaju orijentiranje.

Pomoću **integracije pametnog telefona** u vozilo se mogu integrirati i modeli iPhone® putem sustava Apple CarPlay™ i pametni telefoni Android sa sustavom Android Auto te se njima može glasovno upravljati – pojedine funkcije mogu se koristiti i putem upravljačkih elemenata vozila. Tako je moguće sigurno korištenje tijekom vožnje.

¹ Tri mjeseca besplatno; kompletan besplatan period od tri godine dostupan samo u kombinaciji s otvaranjem korisničkog računa Mercedes me, kao i uz pristanak na opće i posebne uvjete korištenja.



RUKOVANJE POMIČNIM KROVOM PRILIKOM KRETANJA

Počinje kiša. Komfor se nastavlja. Naime, vario-krov modela SLC omogućava Vam kod svih varijanti krova da do brzine od 40 km/h dovršite postupak otvaranja odnosno zatvaranja započet prilikom kretanja. Na taj način ni Vi niti vozila koja prometuju iza Vas ne trebaju čekati.

Otvoren za svaki komfor.

Vožnja sa spuštanim krovom u svako godišnje doba i u gotovo svim vremenskim prilikama: s komfornim, inteligentnim rješenjima modela SLC to je moguće. Primjerice, opcionalno zagrijavanje zraka oko glave **AIRSCARF** koje je razvio Mercedes-Benz produžava sezonu boravka na otvorenom tako što pritiskom na dugme obavlja topli zrak kao nevidljivi šal oko ramena i vrata vozača i suvozača. Željena temperatura može se namjestiti u tri stupnja.

Sustav pregrada za zaštitu od vjetra **AIRGUIDE**, u dodatnoj opremi, smanjuje propuh i buku od vjetra tijekom vožnje sa spuštanim krovom na najmanju moguću mjeru – i tako osjetno povećava komfor. Budući da se sastoji od dvaju prozirnih okretnih elemenata, ne ograničava vidljivost prema natrag. Individualno namjestive plastične površine s mogućnošću zakretanja pričvršćene su na stražnjoj strani zaštitnog metalnog okvira nad sjedalima. Tamo odvođe struju zraka tako da oko glave i vrata putnika struji znatno manji propuh.

Djelomično automatska pregrada za prtljažnik omogućava još komfornije upravljanje vario-krovom. Ako se pregrada zbog povećanog obujma prtljažnika nalazi u gornjem položaju, prilikom otvaranja pomičnog krova automatski se spušta – ručno zatvaranje nije potrebno. Pritom sustav radi sigurno: u slučaju prepreka ili nedostatka mjesta zbog prtljage, postupak se samostalno prekida, a vozač dobiva upozorenje.





Spremni za najljepši doživljaj godine na otvorenom?

SLC spaja neusporediv užitak u vožnji roadstera sa svakodnevnom praktičnošću i niskom razinom buke kupea. Da bi se **vario-krov** s mogućnošću elektrohidrauličnog upravljanja otvorio ili zatvorio za manje od 20 sekundi, dovoljan je pritisak na dugme. Samo ostaje pitanje za koju ćete se varijantu krova odlučiti.

Panoramski vario-krov, u dodatnoj opremi, pruža gotovo nesmetan pogled prema gore i kad je zatvoren, zbog čega se unutrašnjost vozila doima još svjetlijom i bogatijom. U kombinaciji s funkcijom **MAGIC SKY CONTROL**, u dodatnoj opremi, stvara osjećaj da ste na otvorenom čak i kad je krov podignut. Stakleni krov u sekundi mijenja propusnost svjetla i energije. Kad je zatamnjen, znatno se smanjuje zagrijavanje unutrašnjosti.







Snažna. AMG Line.

AMG Line ističe sportski karakter i povećava ekskluzivnost. Izvana oduševljavaju markantan AMG Styling i AMG kotači od lakog metala u izvedbi s 5 krakova. Veći, perforirani kočni diskovi sprijeda poboljšavaju performanse, a tvrđe usklađeno sportsko podvozje poboljšava dinamiku vožnje. Sjedala u sportskom dizajnu te crveni sigurnosni pojasevi i kontrastni ukrasni šavovi u vozilu stvaraju sportski ambijent.

NAJVAŽNIJE ZNAČAJKE EKSTERIJERA

AMG Styling koji se sastoji od donjeg ruba prednjeg i stražnjeg odbojnika

AMG kotači od lakog metala u izvedbi s 5 krakova, lakirani u titanij sivu boju, sjajni, s gumama dimenzija 225/40 R 18 sprijeda i 245/35 R 18 straga (792)

Sportsko podvozje spuštено za 10 mm (može se izostaviti)

Rešetka strukture dijamanta sa zakovicama u kromu i kromiranom lamelom

Veći kočni sklop s perforiranim kočnim diskovima te kočne čeljusti sprijeda s natpisom „Mercedes-Benz“

Sportski ispušni sustav (SLC 200, serijska oprema za SLC 300)

NAJVAŽNIJE ZNAČAJKE INTERIJERA

Sjedala s dinamičnom sportskom grafikom

Sportski upravljač s galvaniziranim ručicama mjenjača na upravljaču u srebrnom kromu (u kombinaciji s mjenjačem 9G-TRONIC)

Crveni kontrastni ukrasni šavovi na sjedalima, upravljaču i naslonima za ruke u vratima (dodatno u kombinaciji s kožom napa/ekskluzivnom kožom napa)

Kombinirani instrument u optici ciljne zastavice

Crveni sigurnosni pojasevi (može se izostaviti)

AMG tepisi od velura s natpisom „AMG“

➤ ČISTI AMG

Fascinirajte se AMG-om od stranice 56 nadalje.



Izražajno crn. AMG noćni paket.

Dostupno u dodatnoj opremi za još više ekstravagancije i sportskog karaktera: AMG noćni paket koji se temelji na liniji AMG Line. Markantni dizajnerski elementi crne boje ističu sportsko-ekspresivni karakter vozila, od prednjeg splitera, preko vanjskih retrovizora, sve do ukrasne letvice difuzora crne boje visokog sjaja.

NAJVAŽNIJE ZNAČAJKE EKSTERIJERA

Rešetka strukture dijamanta u kromu s lamelom crne boje visokog sjaja

Prednji spliter crne boje visokog sjaja

Ukrasna letvica difuzora crne boje visokog sjaja

AMG kotači od lakog metala veličine 45,7 cm (18") u izvedbi s višestrukim krakovima, lakirani u crnu boju visokog sjaja, s gumama dimenzija sprijeda 225/40 R 18 na 8 J x 18 ET43, straga 245/35 R 18 na 9 J x 18 ET42 (91R)

Kućišta vanjskih retrovizora crne boje visokog sjaja





Serijska oprema.

Možete sretni sjesti u SLC jer su Vam u njemu već serijski ispunjene gotovo sve želje. Brojni dodaci, kao što su cjelovita sigurnosna oprema, profinjeni elementi komforta i ekskluzivni detalji, daju Vašem roadsteru posebnu notu već u tvornici.



Trokraki **multifunkcijski sportski upravljač** s ravnim donjim rubom, u crnoj koži napa s perforacijama, u kombinaciji s mjenjačem 9G-TRONIC ima ručice mjenjača na upravljaču.

Sportska sjedala i prilikom velikog poprečnog ubrzanja vozaču i suvozaču pružaju čvrst oslonac te nude optimalan komfor sjedenja na duge staze.

Klima-uređaj nudi sustav grijanja i provjetravanja te hlađenja. Filtar za finu prašinu s aktivnim ugljenom omogućava visoku kvalitetu zraka.

Audio 20 CD s mogućnošću spajanja na internet, radijem, dvostrukim tunerom, CD pogonom i Digitalnim uputama za uporabu omogućava umrežavanje s mobilnim uređajima putem funkcije Bluetooth®.

Letvice ulaza od brušenog oplemenjenog čelika na prvi pogled signaliziraju ekskluzivan sportski karakter.

Glavna prednja svjetla u projekcijskoj tehnologiji H7 s integriranim LED svjetlima za dnevnu vožnju i asistentom rasvjete.



Dodatna oprema.

Postoji cijela skala mogućnosti kako SLC možete prilagoditi svom osobnom stilu. Od malih, finih detalja kako biste ga učinili posebnim, sve do odabrane, osobito ekskluzivne opreme za komfor.

Ekskluzivna koža napa koja reflektira sunce osvaja presvlakama s grafikom poprečnih cijevi u boji opreme te opšivom i ukrasnim šavom kontrastne boje na sjedalima, središnjim poljima u vratima, gornjem dijelu ploče s instrumentima i gornjem rubu obloge vrata.

Pomoću sustava pristupa i autorizacije vožnje **KEYLESS-GO** (uključujući komforno upravljanje vario-krovom) SLC se može otvoriti, pokrenuti i zaključati – dovoljno je sa sobom imati elektronički ključ.

Sustav prostornog zvuka **Harman Kardon® Logic 7®**, uključujući 10-kanalno DSP-pojačalo i 2-kanalni booster, ukupne snage 500 W, u kombinaciji s deset zvučnika velike snage omogućava nedvojbeno autentičan zvuk.

Ugodnim, neizravnim svjetlom **ambijentalna rasvjeta** postavlja unutrašnjost u središte pozornosti. Solarno crvena, polarno plava ili polarno bijela: boju i svjetlost možete odabrati po želji.

Navigacija, telefon, audio, video, internet, a u kombinaciji s **kamerom za vožnju unatrag** čak i Vaše parkirno mjesto: zahvaljujući zaslonu u boji veličine 17,8 cm (7") sustava upravljanja i obavješćivanja **COMAND Online**, imate kompletan pregled.

Za najbolju moguću vidljivost na magistralnoj cesti i autocesti, prilikom skretanja i u zavojima, **LED Intelligent Light System** automatski se prilagođava svjetlosnim uvjetima i uvjetima vožnje. Osim markantnim izgledom, LED tehnologija oduševljava zahvaljujući jačem osvjetljenju.

SAZNAJTE VIŠE

Nakon sjajnog prvog dojma, slijedi još bolji. Kompletnu serijsku i dodatnu opremu potražite na internetu na www.mercedes-benz.hr





designo. Za Vašu vlastitu varijaciju.

Ekskluzivnim designo lakovima, kožnom opremom i ukrasnim elementima svom SLC-u dajete maksimalno osobnu notu. Od biranih materijala u skladu s visokim standardom ručne izrade nastaju prava remek-djela. Karakteristična kožna oprema designo, dostupna u jednojbojnoj ili dvobojnoj izvedbi u designo koži ili ekskluzivnoj designo koži, oplemenjuje unutrašnjost u 21 varijanti. Osobitu individualnost ističu odgovarajući ukrasni elementi. Osim toga, za jedinstven nastup svog SLC-a možete birati između tri iznimna laka među kojima posebnu pozornost pobuđuje zagasiti lak.



Presvlake designo specifičnog designo dizajna dostupne su u jednojbojnoj ili dvobojnoj izvedbi. S osnovnom crnom bojom možete kombinirati dodatnih deset nijansi za personaliziran i jedinstven interijer.

Ukrasni elementi u **designo klavirskom laku crne boje** značajno ističu karakter interijera te ga istodobno naglašavaju vizualno i na dodir.

Originalna posebna dodatna oprema.

SLC ispunjava gotovo sve želje. A za njih postoji originalna posebna dodatna oprema. Tu možete pronaći gotovo sve što vožnju čini ljepšom i individualnijom. Svaki komad posebne dodatne opreme razvijen je izričito prema visokim Mercedes-Benzovim mjerilima kvalitete.

Stražnji spojler harmonično prilagođen konturama vozila naglašava sportski dizajn.

Kotač od lakog metala u izvedbi s 5 dvostrukih krakova, lakiran u paladij srebrnu boju, sjajan, s gumama dimenzija 225/40 R 18 sprijeda (v. prikaz s detaljima dolje lijevo, u dodatnoj opremi s gumama dimenzija 245/35 R 18 straga). Kotači iz posebne dodatne opreme isporučuju se bez guma.

Šesterodijelna **kromirana rebrasta rešetka visokog sjaja** za otvore za zrak na poklopcu motora privlači pozornost, istodobno ističući sportski karakter SLC-a.

➤ OTKRIJTE KOMPLETNU PONUDU

Odsad na internetu na www.mercedes-benz-accessories.com





39R



R49



R35

R93



R81

22R



R23



37R



R81

22R



R81

22R

Kotači.

Činjenica je da su kotači nezamjenjivi. No i s emocionalne strane za mnoge vrijedi: malo što je za osobni automobil iz snova toliko važno kao savršeni naplaci. Zato smo za Vas pripremili posebno velik izbor.

SERIJSKA I DODATNA OPREMA

39R Kotač od lakog metala u izvedbi s 10 krakova, s gumama dimenzija 205/55 R 16 (serijska oprema za SLC 180)

R23 Kotač od lakog metala u izvedbi s 5 krakova, s gumama dimenzija 205/55 R 16 (serijska oprema za SLC 200)

R49 Kotač od lakog metala u izvedbi s 9 krakova, s gumama dimenzija 205/55 R 16 sprijeda i 225/50 R 16¹ straga

37R Kotač od lakog metala u izvedbi s 5 krakova, s gumama dimenzija 225/45 R 17 sprijeda i 245/40 R 17 straga (serijska oprema za SLC 300)

R35 Kotač od lakog metala u izvedbi s 10 krakova, s gumama dimenzija 225/45 R 17 sprijeda i 245/40 R 17 straga (dodatna oprema; nije dostupan za Mercedes-AMG SLC 43)

R81 Kotač od lakog metala u izvedbi s višestrukim krakovima, s gumama dimenzija 225/45 R 17 sprijeda i 245/40 R 17 straga (dodatna oprema; nije dostupan za Mercedes-AMG SLC 43)

R93 Kotač od lakog metala u izvedbi s 10 krakova, lakiran u paladij srebrnu boju, sjajan, s gumama dimenzija 225/45 R 17 sprijeda i 245/40 R 17 straga (dodatna oprema; nije dostupan za Mercedes-AMG SLC 43)

22R Kotač od lakog metala u izvedbi s 5 dvostrukih krakova, lakiran u paladij srebrnu boju, sjajan, s gumama dimenzija 225/40 R 18 sprijeda i 245/35 R 18 straga (dodatna oprema; nije dostupan za Mercedes-AMG SLC 43)

35R Kotač od lakog metala u izvedbi s 5 dvostrukih krakova, lakiran u tremolit sivu boju, sjajan, s gumama dimenzija 225/40 R 18 sprijeda i 245/35 R 18 straga (dodatna oprema; nije dostupan za Mercedes-AMG SLC 43)

¹ Dodatna oprema bez nadoplate za SLC 180, SLC 200 i SLC 300, kôd R12.



35R



R70



91R 607



55



47R



792



85R 796



47R Kotač od lakog metala u izvedbi s 5 trostrukih krakova, lakiran u zagasito crnu boju, sjajan, s gumama dimenzija 225/40 R 18 sprijeda i 245/35 R 18 straga (dodatna oprema; nije dostupan za Mercedes-AMG SLC 43)

R70 Kotač od lakog metala u izvedbi s 5 dvostrukih krakova, s gumama dimenzija 225/40 R 18 sprijeda i 245/35 R 18 straga (dio sportskog paketa u dodatnoj opremi)

792 AMG kotač od lakog metala u izvedbi s 5 krakova, lakiran u titanij sivu boju, sjajan, s gumama dimenzija 225/40 R 18 sprijeda i 245/35 R 18 straga (dio linije AMG Line u dodatnoj opremi)

91R AMG kotač od lakog metala u izvedbi s višestrukim krakovima, lakiran u crnu boju visokog sjaja, s gumama dimenzija 225/40 R 18 sprijeda i 245/35 R 18 straga (dodatna oprema; serijska oprema za Mercedes-AMG SLC 43 s gumama dimenzija 235/40 R 18 sprijeda i 255/35 R 18 straga)

85R AMG kotač od lakog metala u izvedbi s višestrukim krakovima, lakiran u titanij sivu boju, sjajan, s gumama dimenzija 225/40 R 18 sprijeda i 245/35 R 18 straga (dodatna oprema; za Mercedes-AMG SLC 43 s gumama dimenzija 235/40 R 18 sprijeda i 255/35 R 18 straga)

607 AMG kotač od lakog metala u izvedbi s 10 krakova, lakiran u crnu boju visokog sjaja, sjajne površine, s gumama dimenzija 235/40 R 18 sprijeda i 255/35 R 18 straga (dodatna oprema za Mercedes-AMG SLC 43)

796 AMG kotač od lakog metala u izvedbi s 10 krakova, lakiran u titanij sivu boju, sjajan, s gumama dimenzija 235/40 R 18 sprijeda i 255/35 R 18 straga (dodatna oprema za Mercedes-AMG SLC 43)

↳ DODATNE INFORMACIJE

o kotačima i njihovoj raspoloživosti te o Mercedes-Benzovoj originalnoj posebnoj dodatnoj opremi možete dobiti izravno kod svog partnera Mercedes-Benz-a ili na www.mercedes-benz-accessories.com

Osvajač. Mercedes-AMG SLC 43.

Mercedes-AMG nije samo proizvođač vozila visokih performansi i sportskih automobila; AMG je obećanje. Obećanje da će dati sve od sebe i uvijek ići korak dalje. Na taj način stvaramo iznimne automobile za iznimne ljude. Novim modelom Mercedes-AMG SLC 43 ponovno ističemo svoju težnju da izvučemo maksimum – iz svakog trenutka, iz svakog metra.

Dopustite da Vas oduševimo izražajnim AMG Stylingom i suverenim razvijanjem snage roadstera koji još dok stoji jasno daje do znanja za što je stvoren: vozne performanse. S 270 kW (367 KS) i 520 Nm 3,0-litreni V6 biturbo motor osvaja ceste uvjerljivom snagom uz zvučnu podlogu jedinstvenog zvuka AMG sportskog ispušnog sustava u serijskoj opremi.

Dobro došli u svijet AMG-a.





DINAMIKA





Zaposjednite cestu.

Mercedes-AMG SLC 43 obećava čistu radost vožnje. Pogonski sklop povećane snage sa spontano brzom reakcijom u kombinaciji s AMG sportskim podvozjem i izuzetno preciznim dvostupanjskim AMG sportskim parametarskim upravljanjem nudi čistu voznu dinamiku. Visoke zahtjeve postavljene vrhunskoj tehnologiji koja je orijentirana trkaćem sportu odražava, među ostalim, opcionalna AMG blokada diferencijala stražnje osovine za poboljšanu trakciju u kombinaciji s paketom AMG Handling Package. Osim toga, mjenjač 9G-TRONIC oduševljava glatkim ili sportski brzim prebacivanjem stupnjeva prijenosa, po izboru. Prebacite u modus „Sport+” i iskusite izvanredno kratko vrijeme reakcije zahvaljujući međugasu prilikom prebacivanja u niži stupanj prijenosa. Jedan pritisak na papučicu gasa i cesta je Vaša.





Savršenstvo do najsitnijih detalja.

Dug poklopac motora i putnički dio pomaknut daleko natrag – Mercedes-AMG SLC 43 pokazuje tipične attribute sportskog automobila. Izražajan AMG Styling odražava se u prednjem dijelu, u strmoj maski hladnjaka s rešetkom strukture dijamanta, prednjem spliteru u srebrnom kromu i donjem rubu prednjeg odbojnika u dizajnu A-krila. U silueti se nastavlja sportski stil, u detaljima kao što su ventilacijski otvori za zrak s rebrima u srebrnom kromu i AMG kotačima od lakog metala veličine 45,7 cm (18"). Savršen završetak čine strmi stražnji dio tipičan za AMG s AMG sportskim ispušnim sustavom i kromiranim poliranim završecima ispušne cijevi. Stil je jednako dosljedan i unutar vozila. Sportska sjedala presvučena kožom napa/mikrovlaknima DINAMICA s crvenim ukrasnim šavom pružaju savršenu bočnu potporu. Primite u ruke opcionalni upravljač AMG Performance s ravnim donjim rubom i crvenim kontrastnim ukrasnim šavovima – i sve je spremno za lov na zavoje. Vi ste na potezu.

Agilnost i snaga.



3,0-litreni V6 biturbo motor modela Mercedes-AMG SLC 43 odlikuje se najmodernijom tehnologijom ubrzavanja i kontrolom miješanja za najveću snagu uz istodobno nisku potrošnju i manje emisije štetnih tvari. Po pitanju voznih performansi, SLC 43 snage 270 kW (367 KS) i s 520 Nm postavlja nova mjerila u segmentu. SLC 43 nudi dvije izvedbe podvozja: AMG sportsko podvozje i opcionalno sportsko podvozje AMG RIDE CONTROL s namjestivom amortizacijom. Kod oba su podvozja sve komponente namještene za veliko poprečno ubrzanje i smanjeno ljuljanje. To omogućavaju, primjerice, znatno čvršći vodeći ležajevi poprečnih spona te ležajevi motora i mjenjača specifični za AMG. Vrhunsku kontrolu omogućavaju AMG visokoučinkoviti kočni sklop sa samoventilirajućim i perforiranim kočnim diskovima na svim kotačima – jamstvo za izvanrednu brzinu reakcije i izvrsne vrijednosti usporavanja.







Strast se raspiruje kad se dijeli: AMG Private Lounge naša je zajednica koja donosi sve iz svijeta AMG-a. Tu se na prvoklasnim događanjima susreću kupci modela AMG te preko online platforme razmjenjuju najnovije vijesti iz Affalterbacha. Pritom profitiraju zahvaljujući posebnim ponudama i izravnoj vezi sa središnjicom AMG-a:

www.mercedes-amg.com/privatelounge/welcome

AMG Driving Academy simbolizira neusporediv timski duh. Doživite performanse s istomišljenicima i poboljšajte svoje znanje o vožnji na događanjima vezanima uz trkaće staze i životni stil na lokacijama diljem svijeta koje oduzimaju dah. Postanite dio najbrže obitelji na svijetu – „World’s Fastest Family”: www.mercedes-amg.com/driving-academy

Želite još više? Programom Customer Racing, Mercedes-AMG autosport nudi idealnu platformu za profesionalni autosport – a modelom Mercedes-AMG GT3 trkaći automobil posebno koncipiran u tu svrhu. Potpuno integrirani svijet usluga omogućava Vam autosport na najvišoj razini: www.mercedes-amg.com/customerracing

U sklopu AMG Performance Studija izrađujemo automobile koji su savršeno krojeni prema Vašim željama. Kreativnost naših stručnjaka pritom je neograničena – od posebnih tehnoloških komponenti, preko ekstravagantnih lakova, pa sve do najekskluzivnije opreme unutrašnjosti, ovdje nastaju unikati uz najveću preciznost izrade.

Uđite u svijet AMG-a. Doživite vozne performanse.

Mi ne stvaramo samo automobile. Mi ostvarujemo snove.

Tehnički podaci.

Raspored/broj cilindara
Obujam motora (cm ³)
Nazivna snaga ¹ (kW (KS) pri 1/min)
Nazivni okretni moment ¹ (Nm pri 1/min)
Mjenjač
Ubrzanje 0–100 km/h (s)
Maksimalna brzina (km/h)
Gume/prednji, stražnji kotači
Gorivo
Potrošnja goriva ³ (l/100 km)
Gradska vožnja
Otvorena cesta
Prosjek
Emisije CO ₂ ³ , prosjek (g/km)
Emisijski standard ⁴ /klasa energetske učinkovitosti ⁵
Obujam spremnika za gorivo (u dodatnoj opremi)/ od toga rezerva (l)
Obujam prtljažnika (l)
Uz podignuti krov
Uz spuštenu krov
Krug okretanja (m)
Masa praznog vozila ⁶ /nosivost (kg)
Ukupna dopuštena masa (kg)
Dužina ⁷ /širina uklj. retrovizore ⁷ (mm)
Međuosovinski razmak ⁷ (mm)
Širina traga sprijeda ⁷ /straga ⁷ (mm)

Vrijednosti u uglatim zagradama odnose se na motore s automatskim mjenjačem.

Najbolje za motor:
Mercedes-Benzova originalna motorna ulja.

Benzinski motori

SLC 180	SLC 200
R/4	R/4
1595	1991
115 (156)/5300	135 (184)/5500
250/1200–4000	300/1200–4000
6-stupanjski, mehanički [9G-TRONIC]	6-stupanjski, mehanički [9G-TRONIC]
7,9 [8,1]	7,0 [6,9]
226 [223]	240 [237]
205/55 R 16	205/55 R 16
Super	Super
7,6–7,4 [7,7–7,3]	8,7–8,1 [7,9–7,5]
4,9–4,5 [5,2–4,7]	5,4–4,9 [5,2–4,7]
5,8–5,6 [6,1–5,6]	6,6–6,1 [6,1–5,7]
134–127 [139–128]	154–142 [143–133]
Euro 6/B [B]	Euro 6/C [B]
60 (70)/8,0	60 (70)/8,0
335	335
225	225
10,52	10,52
1435/315 [1460/315]	1455/315 [1480/315]
1750 [1775]	1770 [1795]
4133/2006	4133/2006
2430	2430
1559/1565	1559/1565

¹ Podaci o nazivnoj snazi i nazivnom okretnom momentu sukladno Uredbi (EZ) br. 595/2009 u trenutno vrijedećoj verziji. ² Elektronički ograničeno. ³ Navedene vrijednosti potrošnje goriva i emisija CO₂ izračunate su pomoću propisanog mjernog postupka (čl. 2. br. 5, 6, 6a njemačke Uredbe o označavanju potrošnje energije za osobna vozila (Pkw-EnVKV) u trenutno vrijedećoj verziji). Podaci se ne odnose na pojedino vozilo te ne ulaze u ponudu, nego služe isključivo za uspoređivanje različitih tipova vozila. Vrijednosti se razlikuju ovisno o kotačima/gumama. ⁴ Podatak vrijedi samo za područje Europske unije. Moguća su odstupanja tipična za pojedine zemlje. ⁵ Izračunato

	Benzinski motori	
	SLC 300	Mercedes-AMG SLC 43
Raspored/broj cilindara	R/4	V/6
Obujam motora (cm ³)	1991	2996
Nazivna snaga ¹ (kW (KS) pri 1/min)	180 (245)/5500	270 (367)/5500-6000
Nazivni okretni moment ¹ (Nm pri 1/min)	370/1300-4000	520/2000-4200
Mjenjač	- [9G-TRONIC]	- [9G-TRONIC]
Ubrzanje 0-100 km/h (s)	- [5,8]	- [4,7]
Maksimalna brzina (km/h)	- [250] ²	- [250] ²
Gume/prednji, stražnji kotači	225/45 R 17, 245/40 R 17	235/40 R 18, 255/35 R 18
Gorivo	Super plus	Super plus
Potrošnja goriva ³ (l/100 km)		
Gradska vožnja	- [7,8-7,5]	- [10,7]
Otvorena cesta	- [5,2-4,7]	- [6,2]
Prosjek	- [6,2-5,8]	- [7,8]
Emisije CO ₂ ³ , prosjek (g/km)	- [144-134]	- [178]
Emisijski standard ⁴ /klasa energetske učinkovitosti ⁵	Euro 6/- [B]	Euro 6/- [D]
Obujam spremnika za gorivo (u dodatnoj opremi)/ od toga rezerva (l)	60 (70)/8,0	60 (70)/7,0
Obujam prtljajnika (l)		
Uz podignuti krov	335	335
Uz spuštenu krov	225	225
Krug okretanja (m)	10,52	10,52
Masa praznog vozila ⁶ /nosivost (kg)	- [1505/315]	- [1595/295]
Ukupna dopuštena masa (kg)	- [1820]	- [1890]
Dužina ⁷ /širina uklj. retrovizore ⁷ (mm)	4133/2006	4143/2006
Međuosovinski razmak ⁷ (mm)	2430	2431
Širina traga sprijeda ⁷ /straga ⁷ (mm)	1551/1568	1551/1566

na temelju izmjerene emisije CO₂ s obzirom na masu vozila. ⁴ Podaci o masi praznog vozila sukladno Direktivi 92/21/EZ u trenutnačno vrijedećoj verziji (masa u stanju pripravnosti za vožnju, spremnik za gorivo 90% pun, s vozačem 68 kg i prtljagom 7 kg) za vozila sa serijskom opremom. Dodatna oprema i posebna dodatna oprema u pravilu povećavaju masu zbog čega se u odgovarajućoj mjeri smanjuje korisna nosivost. ⁷ Prikazane vrijednosti predstavljaju srednje vrijednosti. Odnose se na vozila s osnovnom opremom i u neopterećenom stanju. Ostale tehničke podatke možete pronaći na www.mercedes-benz.hr

Dimenzije.

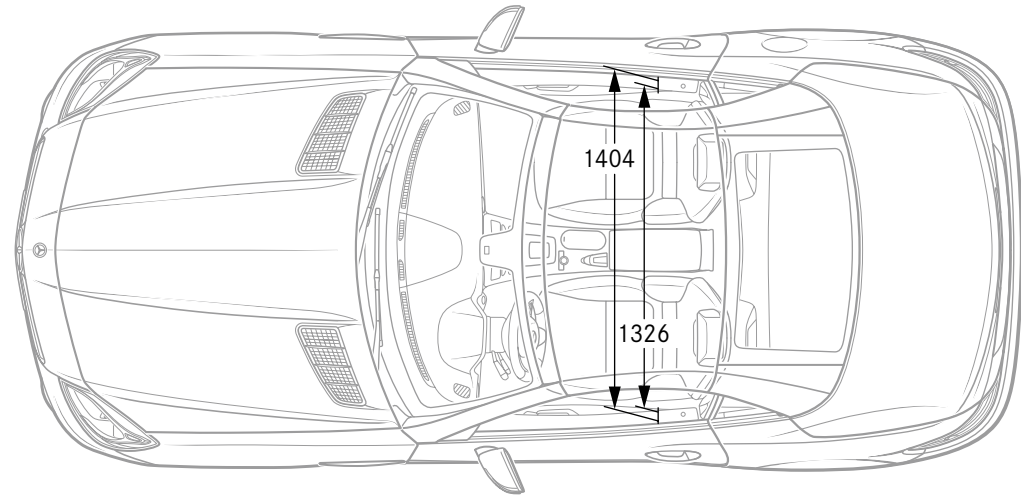
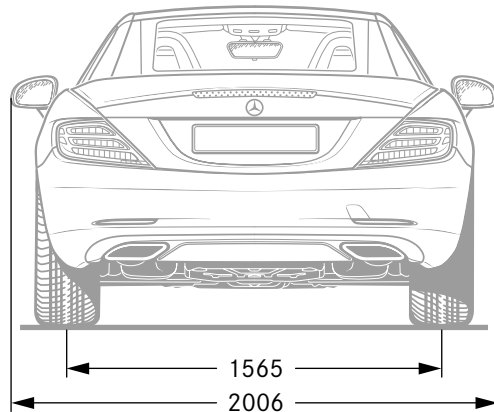
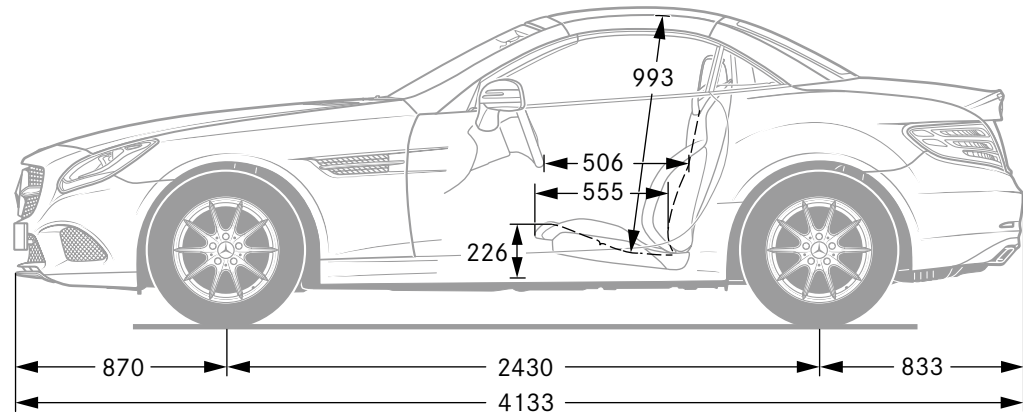
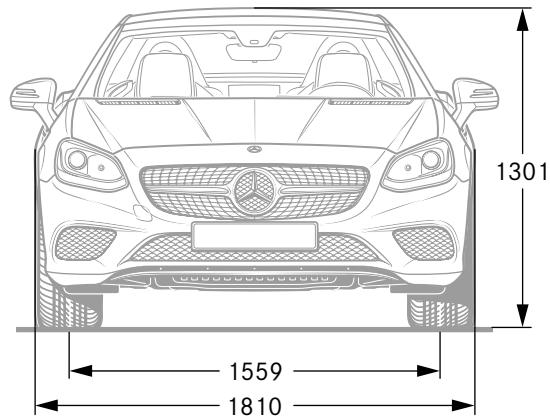

Svi su podaci u milimetrima. Prikazane vrijednosti predstavljaju srednje vrijednosti. Odnose se na vozila s osnovnom opremom i u neopterećenom stanju.

Presvlake i ukrasni elementi.

Presvlake

101	Crna	865	Platina bijela pearl/crna
105	Sahara bež	867	Bengal crvena/crna
201	Crna	X06	designo maron
205	Sahara bež	X10	designo pijesak
221	Crna s crvenim kontrastnim ukrasnim šavom ¹	X12	designo pastelno žuta
		X17	designo klasično crvena
531	Crna	X27	designo porculan
534	Sedlo smeđa	X30	designo platina bijela
541	Crna ²	X35	designo svjetlosmeđa
565	Platina bijela pearl/crna	X39	designo tamnocrna
567	Bengal crvena/crna	X41	designo red pepper
711	Crna s crvenim kontrastnim ukrasnim šavom ¹	X42	designo kurkuma
		X46	designo tamnobijela
721	Crna s crvenim kontrastnim ukrasnim šavom ¹	X51	designo red pepper/crna
		X52	designo kurkuma/crna
751	Crna s crvenim kontrastnim ukrasnim šavom ³	X60	designo platina bijela/crna
		X63	designo svjetlosmeđa/crna
761	Crna s crvenim kontrastnim ukrasnim šavom ³	X72	designo tamnobijela/crna
		X77	designo pijesak/crna
771	Crna s crvenim kontrastnim ukrasnim šavom ³	X78	designo pastelno žuta/crna
		X83	designo klasično crvena/crna
831	Crna	X87	designo porculan/crna
834	Sedlo smeđa	X96	designo maron/crna
841	Crna ²		

Ukrasni elementi

731	Drvo orahov korijen, smeđe, sjajno
736	Drvo jasen, crno, sjajno
H73	AMG ukrasni element u karbonu
H74	Aluminij s brušenim karbonom, tamni
H78	Aluminij s brušenim karbonom, svijetli
W69	designo klavirski lak, crni

¹ Samo u kombinaciji s linijom AMG Line/ sportskim paketom. ² Samo u kombinaciji s linijom AMG Line/ sportskim paketom i za Mercedes-AMG SLC 43. ³ Samo za Mercedes-AMG SLC 43. ⁴ Po izboru jednobojna ili dvobojna.



Imitacija kože ARTICO
Koža



Koža napa
Ekskluzivna koža napa

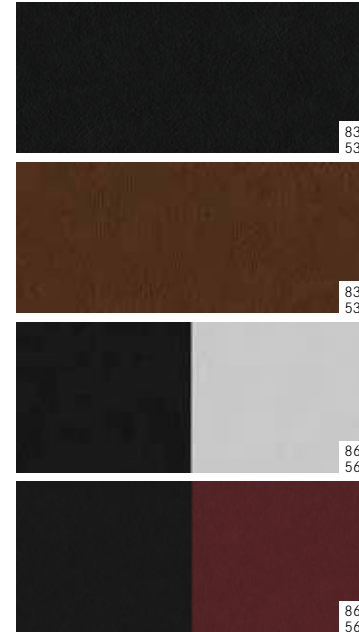

Koža
Koža napa; ekskluzivna koža napa





Koža napa/mikrovlakna DINAMICA
Ekskluzivna koža napa/mikrovlakna DIN.

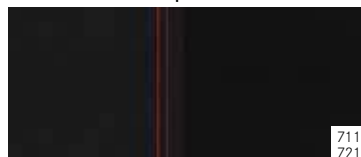

711
721

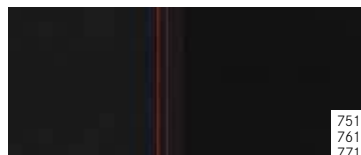

751
761
771



designo koža⁴
designo ekskluzivna koža⁴



X06
X96



X35
X63



X10
X77



X39



X12
X78



X41
X51



X17
X83



X42
X52

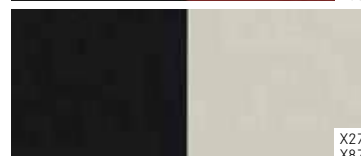

X27
X87

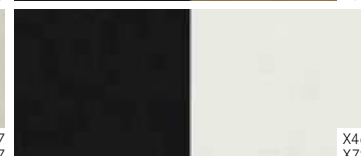

X46
X72



X30
X60

Ukrasni elementi



731



736



H73



H74



H78

designo ukrasni element

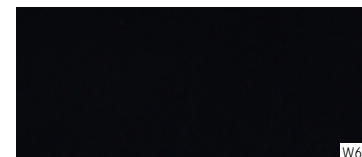

W69

Lakovi.

Uni lakovi



040

Metalik lakovi¹



197

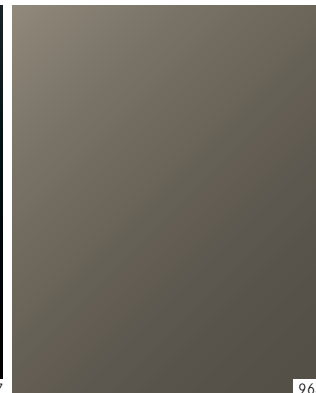

963

designo lakovi¹



281

Uni lakovi

040 Crna

149 Polarno bijela

Metalik lakovi¹

197 Opsidijan crna

775 Iridij srebrna

896 Brilljant plava

963 Indij siva

988 Dijamant srebrna

992 Selenit siva

designo lakovi¹

281 designo ceruzit siva magno

799 designo dijamant bijela bright

996 designo hijacint crvena metalik

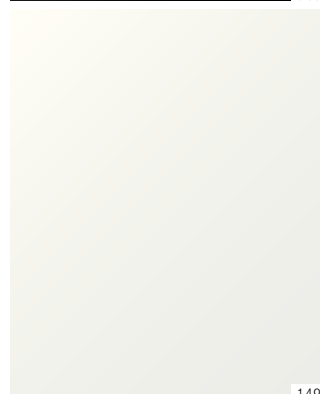

149



775



988



799



896

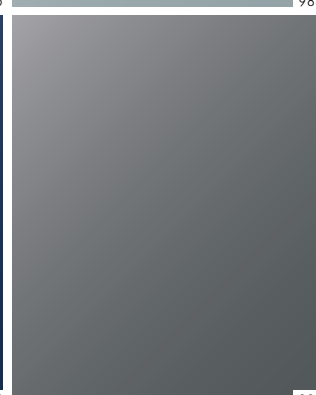

992



996

¹ Dodatna oprema.



Mercedes-Benz je jedan od osnivačkih partnera zaklade „Laureus Sport for Good Foundation“.

Od njezina osnivanja 2000. godine Mercedes-Benz podržava i promiče ciljeve i vrijednosti ovog globalnog i općekorisnog programa, a to je poboljšanje života zapuštene ili bolesne djece i mladih pomoću sportskih projekata socijalnog karaktera. Laureus je postao bitan sastavni dio društvene odgovornosti Mercedes-Benz-a pa je tako i svaki novi Mercedes ambasador tih vrijednosti. Kupnjom vozila marke Mercedes pomažete zakladi „Laureus Sport for Good Foundation“.

O podacima u ovom katalogu: moguće je da je nakon završetka priprema za tisak, 4. 7. 2017. godine, došlo do izmjena na proizvodu. Proizvođač pridržava pravo izmjena konstrukcije ili forme, odstupanja u nijansama boje te izmjena opsega isporuke za trajanja roka isporuke ako te izmjene, odnosno odstupanja, nisu na štetu kupca te uzimajući u obzir interese prodavatelja. Ako prodavatelj ili proizvođač za označavanje narudžbe ili naručenog predmeta kupnje rabi posebne oznake ili brojke, na temelju toga ne proizlaze nikakva posebna prava. Prikazi mogu također sadržavati dodatnu i posebnu dodatnu opremu koja nije sastavni dio serijske opreme vozila. Odstupanja u boji uvjetovana su tiskarskom tehnikom.

Ovaj se katalog koristi na međunarodnom tržištu. Međutim, izjave koje se odnose na zakonske, pravne i porezne propise i mjere vrijede samo u Saveznoj Republici Njemačkoj u trenutku zaključenja pripreme za tisak. Stoga Vas molimo da se u vezi s aktualnim zakonskim propisima i mjerama koji vrijede u drugim zemljama i njihovim učincima raspitate kod svog prodavatelja Mercedes-Benz-a.

www.mercedes-benz.hr