

GLE

Sport Utility Vehicle



Mercedes-Benz





Čini se kao uspjeh.
No, to je nešto puno veće.

Novi GLE oblikuje novu sliku SUV-a inteligentnije, pozornije i obzirnije no ikad. Njegovo podvozje aktivno poravnava neravnine, njegov sustav informiranja i zabave svaki dan nauči još nešto o Vašim sklonostima, a njegovi komforni sustavi mogu procijeniti kad biste se trebali opustiti.



RAILROAD
CROSSROAD



D S UV 1670





Dosljedan svakom linijom.

Povući se u pravom trenutku, a u sljedećem odmah biti prisutan – to je umijeće dizajna modela GLE. Sportskiji može biti samo s markantnom linijom AMG Line i kotačima veličine do 22". Taj izraz jasnoće i dinamike tipičan je za moderan dizajn Mercedes-Benza.



Slijedite intuiciju.

Novi GLE prvi je SUV s revolucionarnim sustavom informiranja i zabave MBUX. Njegove su vrhunske značajke prirodni sustav glasovnog upravljanja, više upravljačkih elemenata osjetljivih na dodir i sposobnost da svakom vožnjom nauči nešto više o navikama i sklonostima vozača.





The image shows the interior of a Mercedes-Benz GLE, specifically the third row of seats. The seats are upholstered in a light-colored leather with a quilted pattern. The view is from the passenger side, looking towards the rear of the vehicle. The window on the right shows a blurred outdoor scene, possibly a desert or a field. The overall lighting is soft and natural, highlighting the texture of the leather and the spaciousness of the cabin.

Više mjesta za unutarnju veličinu.

Prvi je put za GLE dostupan treći red sjedala s dvama kvalitetnim sjedećim mjestima. Ulazi se s lakoćom, a prostor za noge može se fleksibilno prilagoditi zahvaljujući prilagodljivom drugom redu sjedala. Najbolje od svega je da unatoč svemu poboljšani koncept prostora novog modela GLE u stražnjem dijelu vozila pruža više mjesta za noge i veći komfor.



Utjelovljenje mira.

Katkad je najteže sačuvati mir. U najtežim uvjetima to uspijeva tek nekolicina ljudi i samo jedan SUV: novi GLE s potpuno aktivnim podvozjem E-ACTIVE BODY CONTROL. U djeliću sekunde može se prilagoditi kolniku pred sobom.



S UV 1672





Novi GLE obiluje pribranošću.

Jasne površine, mišićavi oblici i čiste linije obilježavaju dizajn novog modela GLE. Gotovo da ne postoji elegantniji i dinamičniji način kreativnog izražavanja snage.



Proširena stvarnost za navigaciju MBUX.

Zahvaljujući proširenom videu, bolje se snalazite u navigacijskom okruženju. Napredni sustav olakšava orijentiranje umrežavajući virtualni i stvarni svijet: grafičke navigacijske upute i prometna upozorenja prikazuju se u slikama uživo. To Vam pomaže da do svog odredišta stignete brzo i bez stresa.



ENERGIZING COACH.

Novi ENERGIZING COACH iz dodatne opreme može osjetno opustiti ili stimulirati vozača. U tu svrhu softver umrežava podatke uređaja za praćenje kondicije (fitness tracker) s raznim komfornim sustavima vozila.



Sustav pomoći pri manevriranju prikolicom.

Uštedite vrijeme i živce prilikom manevriranja: zahvaljujući sustavu pomoći pri manevriranju prikolicom, suvereno, precizno i opušteno ćete manevrirati unatrag – čak i u zahtjevnim situacijama. Asistirano upravljanje pravo je olakšanje, posebice za neiskusne vozače vozila s prikolicom.



Head-up zaslon.

Najbolji pregled za sportski užitak i suvereni osjećaj u vožnji: head-up zaslon pretvara vjetrobransko staklo Vašeg vozila u očaravajući digitalni kokpit. Na taj način u svakom trenutku imate pregled važnih informacija. Potpuno se koncentrirajte na cestu i zbivanja u prometu ispred Vas.



Treći red sjedala.

Prvi je put za GLE dostupan treći red sjedala s dvama kvalitetnim sjedećim mjestima. Ulazi se bez ikakvih problema, a prostor za noge može se fleksibilno prilagoditi zahvaljujući prilagodljivom drugom redu sjedala.



Električno namještanje stražnjih sjedala po duljini.

Električno namjestivim drugim redom sjedala osiguravate komfornu fleksibilnost: sasvim jednostavno, pritiskom na dugme, proširite prtljažni prostor i namjestite stražnja sjedala u željeni položaj. Na taj ćete način brzo i jednostavno dobiti dodatni obujam utovarnog prostora.



Kokpit sa širokim zaslonom.

Element dizajna koji oduševljava već na prvi pogled: otmjeni kokpit sa širokim zaslonom. A postaje sve bolji što se više udubite u njega: birajte između različitih stilova prikaza, navigirajte po želji uz proširenu stvarnost navigacije MBUX, pozicionirajte prikaze kako Vam se najviše sviđa. Sve je to moguće na dvama zaslonima veličine 31,2 cm (12,3") ispod otmjenog stakla.



Burmester® High-End 3D Surround Sound System.

Zvuk kao u luksuznim kućnim glazbenim uređajima. Zvučnici u stropu skladaju trodimenzionalan zvuk. Dirigiraju sustavom kao da je Vaš osobni orkestar – s VIP postavkama za pojedina mjesta ili stilovima kao što su „Live” ili „Easy Listening”. Usavršena tehnologija i dizajn: visokotonski zvučnici koji se izvlače.

Serijska oprema.

Snažno vozilo sa snažnim karakterom: eksterijer je moćan i elegantan. Raskošne proporcije isijavaju suverenost i sigurnost.

Progresivno oblikovan interijer utjelovljuje sportsku eleganciju. Raskošne dimenzije, vrhunski materijali i brojni korisni detalji stvaraju osnovu za luksuzan ambijent i udobno putovanje.



Linija opreme AMG Line.

AMG Line iz dodatne opreme ističe se rešetkom strukture dijamanta koja otmjeno svijetli. Sportski oblikovani donji rubovi na cijelom vozilu, velike rešetke za ulaz zraka, lakirane obloge blatobrana i posebni kotači od lakog metala dokazuju sportski stil.

Elementi linije AMG Line s karakteristikama autosporta oplemenjuju interijer i podupiru dinamičnu vožnju.



EXCLUSIVE za interijer.

Linijom EXCLUSIVE za interijer pokazujete što Vam je važno: maksimalna elegancija i prvoklasna kvaliteta do najsitnijih detalja. Luksuzni detalji i otmjeni ambijent unutrašnjosti svakog će Vas dana iznova obradovati.



Noćni paket.

Više karaktera – izražajniiji stil. Noćni paket u kombinaciji s linijom AMG Line ističe se ekskluzivnim crnim elementima dizajna koji naglašavaju sportski karakter i atletske dizajn Vašeg vozila. Savršen za individualce koji cijene izražajan dizajn.



Paket pomoći u vožnji Plus.

Uz paket pomoći u vožnji Plus, dostupan u dodatnoj opremi, vozač se osjetno rasterećuje posebice na dugim dionicama, ali i u nepreglednoj gradskoj vožnji. Za novi GLE dostupna je najnovija generacija ovog paketa koja odsad pruža podršku u još više situacija u vožnji:

na primjer u zastoju, prije zavoja, kružnih tokova i križanja. Novi GLE odsad može autonomno slijediti vozilo ispred čak i u prometu s čestim zaustavljanjem i kretanjem. Na taj se način vozač rasterećuje, čak i prilikom zamornog ponovnog pokretanja.



Potpuno aktivno podvozje E-ACTIVE BODY CONTROL.

Novim, potpuno aktivnim podvozjem E-ACTIVE BODY CONTROL sa zračnim ovjesom povezujemo svoje najinovativnije, najinteligentnije tehnologije podvozja u očaravajući doživljaj u vožnji.

U programu vožnje „Curve” vozilo se može aktivno nagnuti u zavoj. To smanjuje poprečnu silu na minimum i osjetno povećava komfor i dinamiku. ROAD SURFACE SCAN u programu vožnje „Komfor” stereo kamerom obuhvaća kolnik ispred vozila.¹ Opušnim nogama zatim se upravlja tako da se prilikom prelaženja neravnina osjetno smanjuju kretanja karoserije.

¹ U kombinaciji s paketom pomoći u vožnji Plus.

Tehnički podaci.

	GLE 300 d MATIC	GLE 350 d MATIC	GLE 400 d MATIC	GLE 450 MATIC
Obujam motora (cm ³)	1.950	2.925	2.925	2.999
Nazivna snaga ¹ (kW [KS] pri 1/min)	180 (245)/ 1.600 - 2.400	200 (272)/ 1.200 - 3.200	243 (330)/ 1.200 -3.000	270+16(367+22)/ 1.600 -4.500
Ubrzanje od 0 do 100 km/h (s)	7,2	6,6	5,7	5,7
Maksimalna brzina (km/h)	225	230	245	250
Potrošnja goriva ⁴ (l/100 km)				
Gradska vožnja	7,3 - 7,0	9,1 - 8,4	9,1 - 8,4	12,6 - 10,5
Otvorena cesta	5,9 - 5,4	6,6 - 6,3	6,7 - 6,3	7,6 - 6,9
Prosjek	6,4 - 6,1	7,5 - 7,1	7,5 - 7,1	9,4 - 8,3
Emisije CO ₂ ⁴ , prosjek (g/km)	169 - 161	198 - 187	199 - 187	214 - 190
Emisijski standard ⁵ / klasa energetske učinkovitosti ⁶	Euro 6d-ISC/A	Euro 6d-ISC/B	Euro 6d-ISC/B	Euro 6d-TEMP-EVAP- ISC/B

Najbolje za motor:
Mercedes-Benzova originalna motorna ulja.

¹ Podaci o nazivnoj snazi sukladno Uredbi (EZ) br. 715/2007 u trenutno vrijedećoj verziji. ² Dostupno kratkotrajno. ³ Elektronički ograničeno. ⁴ Navedene vrijednosti izračunate su pomoću propisanog mjernog postupka. Riječ je o „vrijednostima CO₂ koje su dobivene ispitivanjem vozila u skladu s NEDC-om“ u smislu čl. 2. br. 1 Provedbene uredbe Komisije (EU) 2017/1153. Podaci se ne odnose na pojedino vozilo te ne ulaze u ponudu, nego služe isključivo za uspoređivanje različitih tipova vozila. Podaci se razlikuju ovisno o odabranoj dodatnoj opremi. ⁵ Podatak vrijedi samo za područje Europske unije. Moguća su odstupanja tipična za pojedine zemlje. ⁶ Izračunato na temelju izmjerene emisije CO₂ s obzirom na masu vozila.

Ostale tehničke podatke možete pronaći na www.mercedes-benz.hr

Dimenzije.

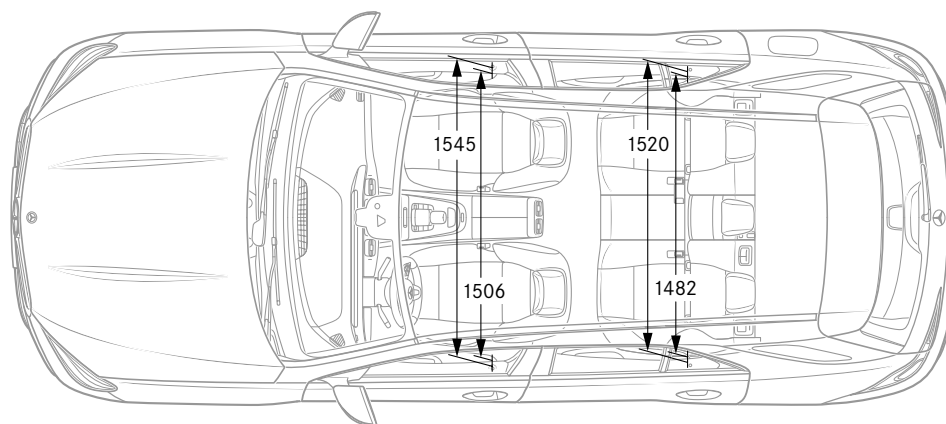
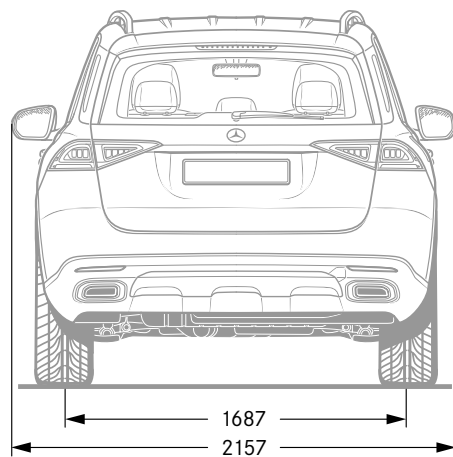
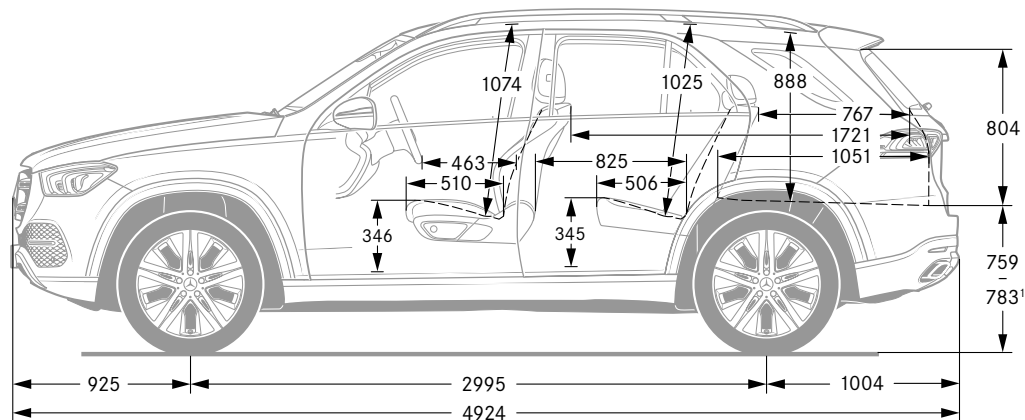
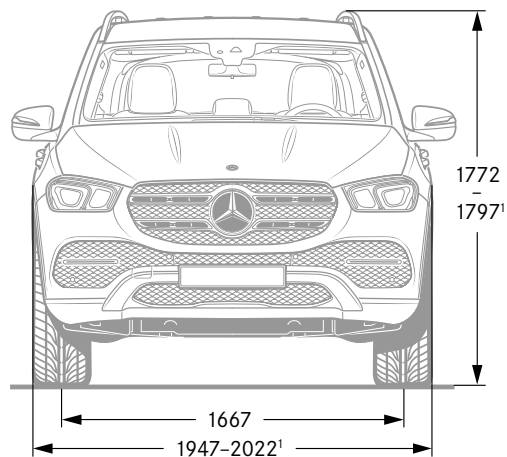

¹ Uz minimalnu i maksimalnu visinu s čeličnim ovjesom. Svi su podaci u milimetrima. Prikazane vrijednosti predstavljaju srednje vrijednosti. Odnose se na vozila s osnovnom opremom i u neopterećenom stanju.



SPORT — F O R — GOOD

A Mercedes-Benz az egyik alapító partnere a 2000-tól világszerte tevékenykedő „Laureus Sport for Good“ Foundation alapítványnak, amely a Mercedes-Benz márka társadalmi felelősségvállalás keretében végzett tevékenységének legfontosabb eleme. A „Laureus Sport for Good“ szociális sportprojektekkel segíti a hátrányos helyzetű gyerekeket és fiatalokat, egyszersmind perspektívákat nyit előttük, és olyan fontos értékeket támogat, mint a csapatszellem, mások tisztelete és a célok elérésére való törekvés. Vezérmottónk a „Change the Game for Kids“.

O podacima u ovoj publikaciji: moguće je da je nakon završetka pripreme za tisak, 12. 9. 2018. godine, došlo do izmjena na proizvodu. Proizvođač pridržava pravo izmjena konstrukcije ili forme, odstupanja u nijansama boje te izmjena opsega isporuke za trajanja roka isporuke ako te izmjene, odnosno odstupanja, nisu na štetu kupca te uzimajući u obzir interese prodavatelja. Ako prodavatelj ili proizvođač za označavanje narudžbe ili naručenog predmeta kupnje

rabi posebne oznake ili brojke, na temelju toga ne proizlaze nikakva posebna prava. Prikazi mogu također sadržavati dodatnu i posebnu dodatnu opremu koja nije sastavni dio serijske opreme vozila. Stoga Vas molimo da se o obvezujućoj aktualnoj zakonskoj osnovi raspitate kod svog distribucijskog partnera Mercedes-Benz-a.