

GLC

Sport Utility Vehicle



Mercedes-Benz



Jak karakter sa sasvim novim nijansama.

Novi GLC prezentira se inteligentnije, dinamičnije i suverenije nego ikad. S očaravajućim modernim sustavom upravljanja koji Vam se svakim danom bolje prilagođava. S još dojmlijivijim dizajnom SUV-a. I s komfornim sustavima i sustavima sigurnosti koji se brinu za Vas i Vašu ugodu bolje nego ikad.





The image shows the interior of a Mercedes-Benz GLC. The steering wheel is on the right, featuring the Mercedes-Benz logo and 'AIRBAG' text. The dashboard and center console are visible, with a red leather interior. The text is overlaid on the bottom left of the image.

Uđite. Novi GLC ima Vam štošta za ispričati.

O potpuno novom načinu upravljanja automobilom. Jednostavnom. Intuitivnom. Pomoću Vaših riječi, dodira i gesta. To je MBUX, novi Mercedes-Benz User Experience. Istaknuta obilježja su novi digitalni zasloni i upravljački elementi osjetljivi na dodir, prirodni sustav glasovnog upravljanja i sposobnost da Vam se svaki dan još bolje prilagodi.



Priušтите svojim očima nešto posebno.

Ništa ne očarava više od snažne, sportske karizme. Novi GLC s linijom AMG Line izgleda osobito sportski. Sa širim donjim rubovima, integriranim poliranim završecima ispušne cijevi i novim dizajnom naplataka isijava još veću snagu i dominaciju. Osim toga, nova ravna stražnja svjetla po prvi put serijski svijetle u LED tehnologiji.









Napunite se novom energijom.

U vozilu je sve usmjereno na jedan cilj: učiniti Vaše vrijeme što ugodnijim. S paketima ENERGIZING koji će po želji povećati Vašu ugodu. S novim sportskim sjedalima u dodatnoj opremi za osjetno veću bočnu potporu i komfor. I sa zvučnim sustavom Burmester® Surround Sound koji će Vašu glazbu po želji pretvoriti u doživljaj više klase.



Dominantan i dok stoji.

Rešetka hladnjaka oblikovana je još markantnije, kromirani elementi elegantnije, prednja svjetla uže. Prednji dio novog modela GLC tako zrači još većom pojavom i dominacijom tipičnom za SUV.



VINOTECA & LOUNGE

S UV2531



S UV2531

Ovako se vozi samo novi GLC.

Adaptivna podvozja, pogon na sve kotače i elektrificirani motori. Sve je to moguće za novi GLC. U dodatnoj opremi možete odabrati i neku od vrhunskih značajki kao što su zračni ovjes AIR BODY CONTROL za veoma visoku stabilnost u vožnji, praktični pogon na sve kotače 4MATIC i novi elektrificirani benzinski motori s funkcijom EQ Boost.





Komfor koji povećava učinkovitost i besprijeekorna sigurnost.

Bilo da se nalazite u prometnoj špici, na dugoj noćnoj vožnji ili na nepoznatim cestama, Vaš novi GLC osjetno Vas rasterećuje upravo u stresnim situacijama. Iza tog rasterećenja stoji koncept koji svaku vožnju u Mercedes-Benzu čini sigurnijom i jedinstvenom: Mercedes-Benz Intelligent Drive. Jer je vrijeme koje provedete za upravljačem Vaše vrijeme. Vrijeme za opuštanje. Vrijeme za punjenje baterija. Kako biste na svoje odredište stigli prije svega sigurno, ali i opušteno.



NAJVAŽNIJE ZNAČAJKE SUSTAVA POMOĆI U VOŽNJI

Paket pomoći u vožnji. Krenite na put prema autonomnoj vožnji: najmoderniji sustavi pružaju Vam primjerenu podršku prilikom prilagođavanja brzine, upravljanja, prestrojavanja pa čak i kad postoji opasnost od sudara. Opasnost od nesreća se smanjuje – putnici i sudionici u prometu učinkovito su zaštićeni. Zbog toga ćete na svoje odredište stići opušteno i sigurno.

Inovativni **PRE-SAFE® Sound** proizvodi šum iz zvučnika i može aktivirati zaštitni refleks – Vaš se sluh nakratko isključuje zbog čega se može zaštititi od glasnih zvukova sudara.

Paket za parkiranje s kamerom od 360°. Optimalna usluga parkiranja u vozilu. Sustav aktivne pomoći pri parkiranju s kamerom od 360° olakšava Vam kako traženje parkirnog mjesta, tako i ulaznje u parkirno mjesto i izlaženje iz njega. Pritom imate izbor: zahvaljujući preglednosti, možete suvereno parkirati sami – ili opušteno prepustiti parkiranje vozilu.



Mercedes-Benz User Experience.

U novom modelu GLC odsad možete gotovo sve namještati i svime upravljati samo jednim prstom. Sasvim jednostavno putem velikog zaslona, nove podloge ili tipki osjetljivih na dodir na novom upravljaču. Dovoljan je samo jedan dodir da biste stilove prikaza, ambijentalnu rasvjetu ili sustav informiranja i zabave prilagodili svojim željama.



NAJVAŽNIJE ZNAČAJKE KOMFORA UPRAVLJANJA I PRIKAZIVANJA

Da biste se snašli u složenim situacijama u prometu, **proširena stvarnost za navigaciju MBUX** umrežava virtualni svijet sa stvarnim. Tehnologija spaja grafičke navigacijske upute i prometna upozorenja u slike uživo. Na odredište stižete brzo, sigurno i opušteno.

Glasovno upravljanje MBUX. Za novi GLC po želji je dostupan sustav informiranja i zabave MBUX (Mercedes-Benz User Experience) s intuitivnim glasovnim upravljanjem. Razumije što govorite i sasvim prirodno odgovara na sva Vaša pitanja. Dovoljne su dvije riječi: „Hej, Mercedes!” I novi GLC sluša samo Vas.

Asistent za interijer MBUX. Uživajte u komforu prilikom upravljanja bez dodira: ovaj inovativni sustav registrira i interpretira pokrete Vaše ruke. Odabrane funkcije tako možete aktivirati doslovno jednim potezom. Pritom sustav može razlikovati vozača i suvozača – kako biste mogli doći točno do onih izbornika kojima želite upravljati.



Intuitivni koncept upravljanja dodirrom.

Zaslon osjetljiv na dodir, podloga osjetljiva na dodir i tipke osjetljive na dodir na upravljaču omogućavaju Vam potpuno nov način upravljanja. Zahvaljujući sustavu MBUX, to se odvija sasvim prirodno putem intuitivnih dodira, glasa i gesti.

Potpuno digitalni kombinirani instrument.

Potpuno digitalan zaslon s instrumentima sa stilovima prikaza „Klasično“, „Progresivno“ i „Sportski“ daje Vam mogućnost da sami odlučite koje su Vam informacije važne i na koji će način biti prikazane. Zaslon veličine 31,2 cm (12,3") pruža kristalno jasan prikaz visoke čitljivosti u svim uvjetima osvjetljenosti.



Zvučni sustav Burmester® Surround Sound.

Zvučnim sustavom Burmester® Surround Sound dostupnim u dodatnoj opremi novi GLC pretvarate u jedinstveni zvučni doživljaj. Iza sustava radi savršeno usklađen orkestar prilagođen unutrašnjosti vozila koji se sastoji od 13 zvučnika velike snage, prednjeg dubokotonskog zvučnika te 9-kanalnog pojačala DSP izlazne snage od ukupno 590 W. Za izvrsnu kvalitetu zvuka uz velike dinamičke rezerve.



Sportska sjedala.

Nova sportska sjedala linije AMG Line nude Vam osjetno bolju bočnu potporu i komfor, osobito pri dinamičnoj vožnji. Vizualno se ističu otmjene dvobojne presvlake u imitaciji kože ARTICO brusnica crvene i crne boje te uzbudljiv dizajn specifičan za AMG.

Serijska oprema.

Već Vas u serijskoj opremi očekuje stilski opremljen eksterijer. Tu se, među ostalim, ubrajaju ekskluzivni elementi dizajna u kromu i atraktivni kotači od lakog metala. Vidljivi, kromirani polirani završeci ispušne cijevi naglašavaju dinamičan izgled vozila.



Linija opreme EXCLUSIVE za interijer.

Linijom EXCLUSIVE za interijer pokazujete što Vam je važno: maksimalnu eleganciju i prvoklasnu kvalitetu do najsitnijih detalja. Luksuzni detalji i otmjeni ambijent unutrašnjosti Vašeg vozila, među ostalim s ekskluzivno oblikovanim sjedalima i kvalitetno presvučenom pločom s instrumentima, svaki će Vam dan iznova pružiti mnogo zadovoljstva.



AMG Line.

Izražajan stil linije AMG Line eksterijeru osigurava sportsko-ekskluzivnu notu. Time izražavate jasan stav u korist snažnog dizajna. Usto Vam tehnološke posebnosti pružaju osjetno više užitka u vožnji jer agilno prilagođeno sportsko podvozje sa sportskim izravnim upravljanjem omogućava naglašeno dinamično manevriranje.



Noćni paket.

Noćni paket vizualno privlači: mnogi elementi eksterijera izvedeni su u crnoj boji. Naglašavaju sportski karakter i posebnu individualnost Vašeg vozila. Time izražavate svoj smisao za izražajan dizajn i ekskluzivan sportski karakter.





Adaptivna podvozja.

Novi GLC prilagođava se ne samo svakoj podlozi, nego i Vašim zahtjevima: u serijskoj opremi nudi Vam podvozje AGILITY CONTROL opremljeno za visoki komfor u vožnji. Usto su dostupni pogon na sve kotače 4MATIC te naglašeno sportsko podvozje DYNAMIC BODY CONTROL s čeličnim ovjesom i namjestivom amortizacijom. Apsolutno najbolja značajka je zračni ovjes AIR BODY CONTROL s kojim se odlučujete za veoma visoku stabilnost vožnje te najbolji mogući komfor i agilnost.



Pogon na sve kotače 4MATIC.

Bilo da je riječ o kretanju, ubrzavanju, dinamičnoj vožnji u zavojima ili na laganom terenu: 4MATIC, poboljššan Mercedes-Benzov trajni pogon na sve kotače, u novom modelu GLC uz mnoge motore omogućava u serijskoj opremi izvanredne performanse u terenskoj vožnji i optimalnu trakciju. Sustav pogona na sve kotače stalno je aktivan i nije mu potrebno vrijeme reakcije da bi intervenirao. Tako osobito na klizavoj podlozi, na primjer u mokrim uvjetima, na ledu ili snijegu, osigurava jedinstvenu stabilnost vožnje i zadržava smjer.

Tehnički podaci.

Obujam motora (cm ³)
Nazivna snaga ¹ (kW [KS] pri 1/min)
Ubrzanje od 0 do 100 km/h (s)
Maksimalna brzina (km/h)
Potrošnja goriva ⁴ (l/100 km)
Gradska vožnja
Otvorena cesta
Prosjek
Emisije CO ₂ ⁴ , prosjek (g/km)
Emisijski standard ⁵ / klasa energetske učinkovitosti ⁶

Obujam motora (cm ³)
Nazivna snaga ¹ (kW [KS] pri 1/min)
Ubrzanje od 0 do 100 km/h (s)
Maksimalna brzina (km/h)
Potrošnja goriva ⁴ (l/100 km)
Gradska vožnja
Otvorena cesta
Prosjek
Emisije CO ₂ ⁴ , prosjek (g/km)
Emisijski standard ⁵ / klasa energetske učinkovitosti ⁶

GLC 200 d 4MATIC	GLC 220 d 4MATIC	GLC 300 d 4MATIC
1.950	1.950	1.950
120 (163)/ 1.600 - 3.000	143 (194)/ 1.600 - 2.800	180 (245)/ 1.600 - 2.400
8,9	7,9	6,5
205	215	301
6,2 - 5,9	6,2 - 5,9	7,1 - 7,0
5,0 - 4,9	5,0 - 4,9	5,3 - 5,0
5,4 - 5,2	5,4 - 5,2	5,9 - 5,7
144 - 137	144 - 137	157 - 151
Euro 6d-ISC/A	Euro 6d-ISC/A	Euro 6d-ISC/B

GLC 200 4MATIC	GLC 300 4MATIC	Mercedes-AMG GLC 63 4MATIC+	Mercedes-AMG GLC 63 S 4MATIC+
1.991	1.991	3.982	3.982
154+10 (197+14)/ 1.650 - 4.000	190+10 (258+14)/ 1.800 - 4.000	350 (476)/ 1.750 - 4.500	375 (510)/ 1.750 - 4.500
7,9	6,2	4,0	3,8
215	240	270	280
9,3 - 8,9	9,3 - 8,9	17,3 - 16,7	16,8
6,3 - 6,0	6,3 - 6,0	9,8 - 9,4	9,8
7,4 - 7,1	7,4 - 7,1	12,4 - 12,2	12,4
169 - 162	169 - 162	283 - 278	283
Euro 6d-TEMP-EVAP-ISC/C	Euro 6d-TEMP-EVAP-ISC/C	Euro 6d-TEMP-EVAP-ISC/G	Euro 6d-TEMP-EVAP-ISC/G

Najbolje za motor:
Mercedes-Benzova originalna motorna ulja.

¹ Podaci o nazivnoj snazi sukladno Uredbi (EZ) br. 715/2007 u trenutnačno vrijedećoj verziji. ² Dostupno kratkotrajno. ³ Elektronički ograničeno. ⁴ Navedene vrijednosti izračunate su pomoću propisanog mjernog postupka. Riječ je o „vrijednostima CO₂ koje su dobivene ispitivanjem vozila u skladu s NEDC-om“ u smislu čl. 2. br. 1 Provedbene uredbe Komisije (EU) 2017/1153. Podaci o potrošnji goriva izračunati su na temelju tih vrijednosti. Podaci se ne odnose na pojedino vozilo te ne ulaze u ponudu, nego služe isključivo za uspoređivanje različitih tipova vozila. Podaci se razlikuju ovisno o odabranoj dodatnoj opremi. ⁵ Podatak vrijedi samo za područje Europske unije. Moguća su odstupanja tipična za pojedine zemlje. ⁶ Izračunato na temelju izmjerene emisije CO₂ s obzirom na masu vozila. Ostale tehničke podatke možete pronaći na www.mercedes-benz.hr

Dimenzije.

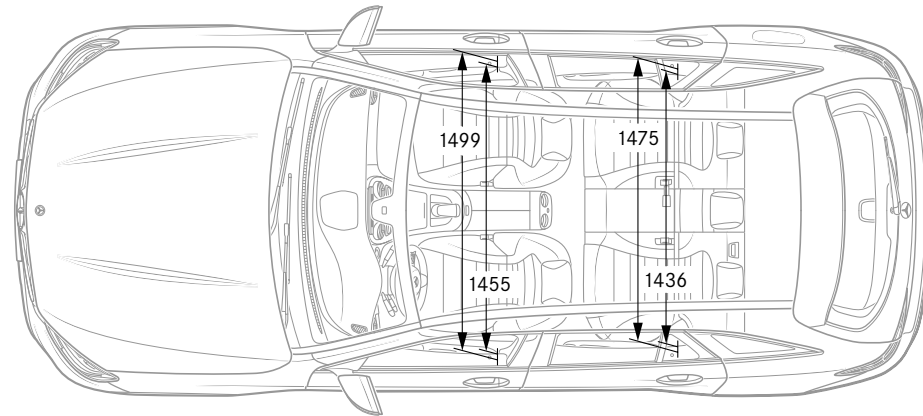
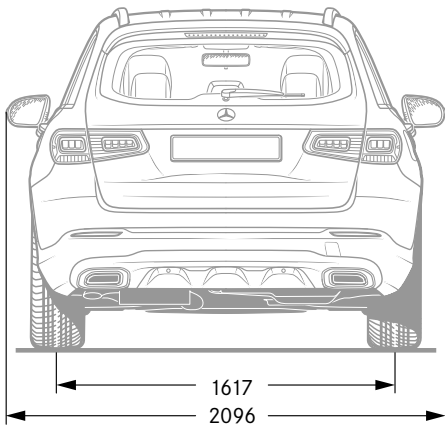
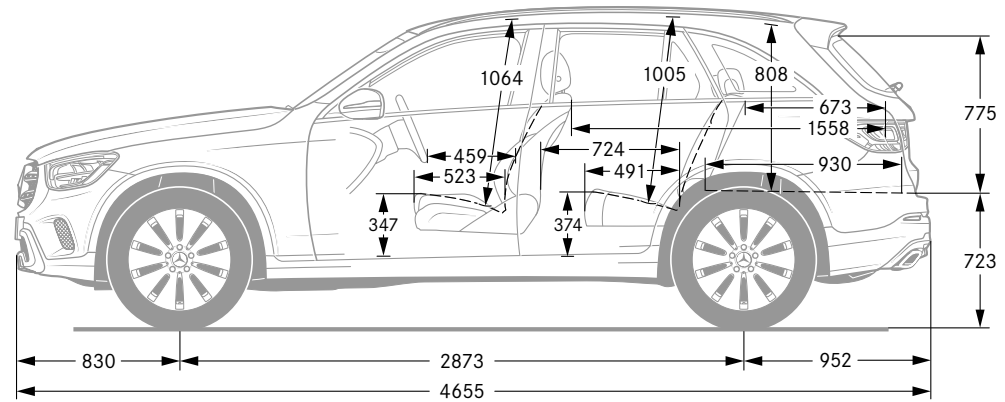
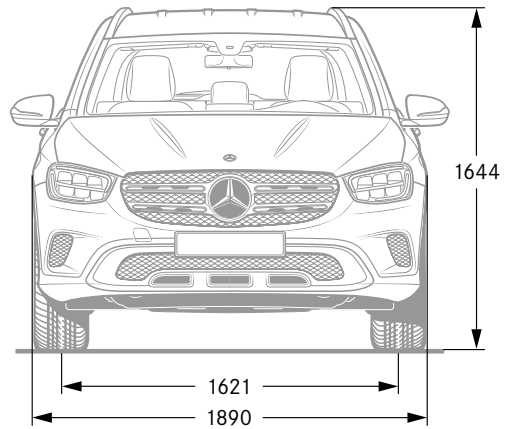

Svi su podaci u milimetrima. Prikazane vrijednosti predstavljaju srednje vrijednosti. Odnose se na vozila s osnovnom opremom i u neopterećenom stanju.



SPORT — F O R — GOOD

Mercedes-Benz je jedan od osnivačkih partnera svjetske fondacije Laureus Sport for Good Foundation osnovane 2000. godine. Radi se o najvažnijoj inicijativi marke Mercedes-Benz za dobrobit društva. Laureus Sport for Good pomoću sportskih projekata socijalnog karaktera pomaže siromašnoj djeci i mladima, stvara im nove mogućnosti i prenosi važne vrijednosti poput timskog duha, poštovanja i odlučnosti. „Change the Game for Kids” naša je misao vodilja koju želimo podijeliti s Vama.

O podacima u ovoj publikaciji: moguće je da je nakon završetka pripreme za tisak, 28. 2. 2019. godine, došlo do izmjena na proizvodu. Proizvođač pridržava pravo izmjena konstrukcije ili forme, odstupanja u nijansama boje te izmjena opsega isporuke za trajanja roka isporuke ako te izmjene, odnosno odstupanja, nisu na štetu kupca te uzimajući u obzir interese prodavatelja. Ako prodavatelj ili proizvođač za označavanje narudžbe ili naručenog predmeta

kupnje rabi posebne oznake ili brojke, na temelju toga ne proizlaze nikakva posebna prava. Prikazi mogu također sadržavati dodatnu i posebnu dodatnu opremu koja nije sastavni dio serijske opreme vozila. Stoga Vas molimo da se o obvezujućoj aktualnoj zakonskoj osnovi raspitate kod svog distribucijskog partnera Mercedes-Benz.