



Nova G-klasa.

TERENSKO VOZILO



Jača od vremena.

Nekoliko inženjera u Stuttgartu i Grazu prije mnogo godina razvilo je potpuno novu vrstu DNK: DNK terenskog vozila – kultnog, robusnog i gotovo neuništivog. Konstruirali su dijelove čije funkcije ispunjavaju svoj cilj baš kao i nekad. Komponente koje su generacijama stvarale vlastiti karakter. Oblikovali su dizajn koji je prkosio kratkotrajnim trendovima, ne robujući modi. Bezvremensko vozilo koje će postati legenda – jače od vremena.

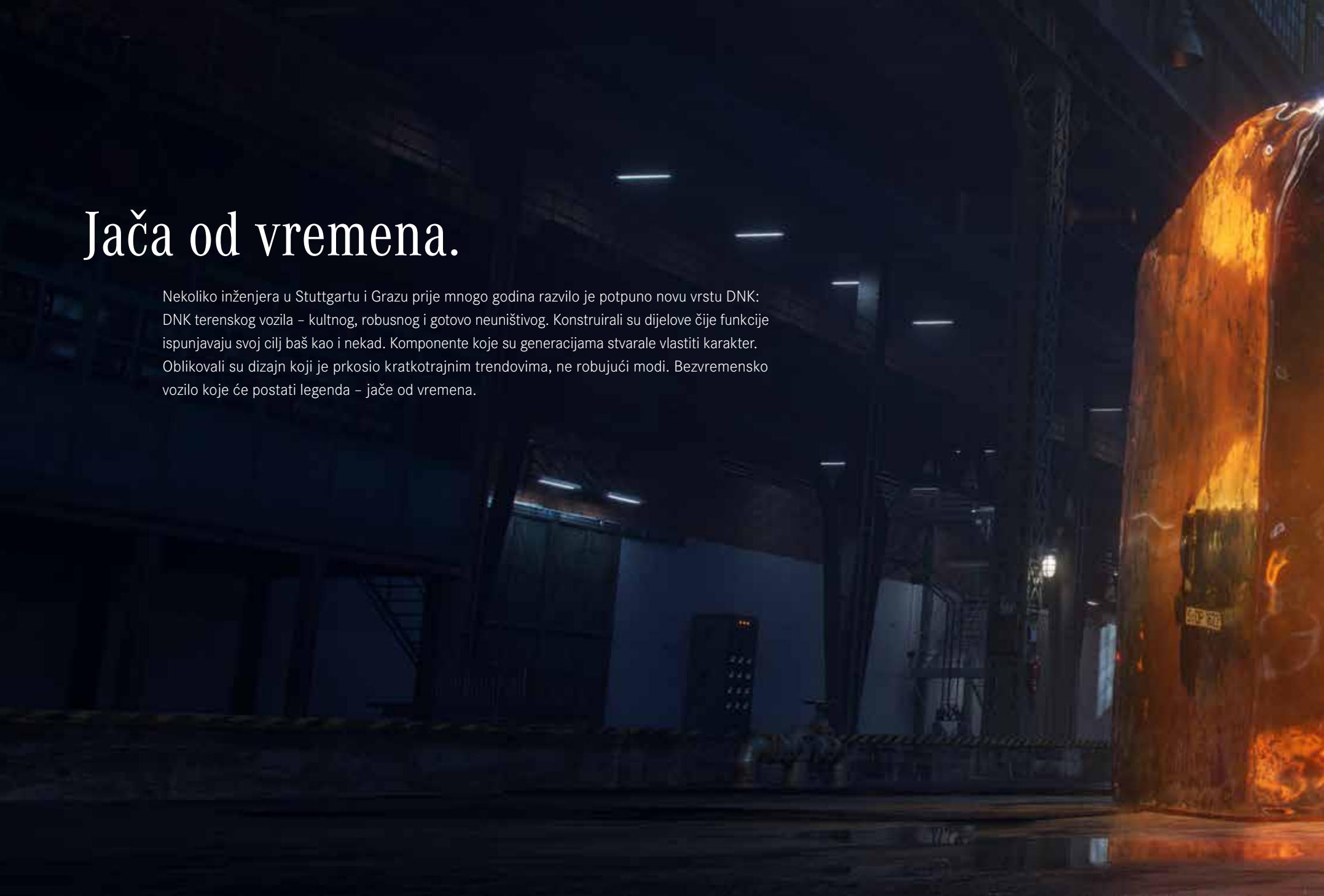





Legenda, najnovija verzija.

Dobro došli na kraj svijeta. Nova G-klasa već je tamo. Ona je posvuda. Nastavlja tradiciju automobila konstruiranog za najekstremnije uvjete. Za razliku od većine, G-klasa se osjeća dobro na mjestima na koja drugi automobili neće ni stići. Kao da su ta mjesta stvorena posebno za nju. Zaputite se s nama na mjesta za kojima čezne mobilnost. Putovanje do nove G-klase.

Oblici besmrtnosti.

04 | Mercedes-Benz G 500

designo citrin smeđa magno

Kotači od lakog metala u izvedbi s 5 krakova, lakirani u crnu zagasitu boju, paket nehrđajućeg čelika, maska hladnjaka s ukrasnim elementima u kromu, MULTIBEAM LED, ekskluzivan interijer, paket aktivnih multikonturnih sjedala, presvlake u dvobojnoj designo koži napa, platina bijeljoj/crnoj, ukrasni elementi u strukturi metala

18 | Mercedes-Benz G 500

Smaragd zelena metalik

AMG Line, AMG kotači od lakog metala u izvedbi s višestrukim krakovima, lakirani u crnu sjajnu boju, paket nehrđajućeg čelika, presvlake u koži lješnjak smeđe / crne boje, ukrasni elementi u prirodnom drvu orah otvorenih pora

28 | Mercedes-AMG G 63

designo dijamant bijela bright

AMG kovani kotači u dizajnu križnih krakova, lakirani u titanij sivu boju, sjajni, MULTIBEAM LED, ekskluzivan interijer Plus, paket aktivnih multikonturnih sjedala, presvlake u AMG ekskluzivnoj koži napa macchiato bež/espresso smeđe boje, AMG ukrasni elementi u karbonu

Giganti – u detalje.

40 | AMG Engineering – najvažnije značajke

42 | Manufaktura u Grazu

48 | Schöckl

50 | DNK G-klase

52 | Evolucija G-klase

56 | Okvir s poprečnim nosačima

58 | Blokade diferencijala i reduktor prijenosa

60 | Arhitektura osovine

62 | Motor modela G 500

64 | Varijante modela

68 | Paketi opreme

74 | designo manufaktur

78 | Dodatna oprema

80 | Mercedes-Benz Intelligent Drive i DYNAMIC SELECT

81 | Paketi za parkiranje

82 | Nova generacija telematike G-klase

84 | Originalna posebna dodatna oprema

86 | Kotači

88 | Svijet AMG-a

90 | Mercedes me

92 | Kompetentnost u terenskoj vožnji

94 | Dimenzije i tehnički podaci

96 | Presvlake, ukrasni elementi i lakovi

Potrošnja goriva modela G 500 gradska vožnja/otvorena cesta/prosjek: 14,1/10,8/12,1 l/100 km, emisije CO₂, prosjek: 276 g/km.

Potrošnja goriva modela Mercedes-AMG G 63 gradska vožnja/otvorena cesta/prosjek: 16,5/11,1/13,1 l/100 km, emisije CO₂, prosjek: 299 g/km.

Navedene vrijednosti izračunate su pomoću propisanog mjernog postupka. Riječ je o vrijednostima „CO₂ koje su dobivene ispitivanjem vozila u skladu s NEDC-om“ u smislu čl. 2. br. 1 Provedbene uredbe Komisije (EU) 2017/1153. Podaci o potrošnji goriva izračunati su na temelju tih vrijednosti. Podaci se ne odnose na pojedino vozilo te ne ulaze u ponudu, nego služe isključivo za uspoređivanje različitih tipova vozila. Podaci se razlikuju ovisno o odabranoj dodatnoj opremi.

4



Jača od



stijene.



Monolit probija svoj put.

Dina neumoljivo raste u visinu. Put preko pješčanih divova može se samo naslutiti. No, nova G-klasa ostaje ravnodušna. Prodire kroz teren stapajući se s okolinom i postajući jedno s prirodom. Snažno prolazi kroz pustoš, oblikuje prolaze u pustinji, kamenčić po kamenčić pomiče planine – u pravom smislu riječi. I onda se zaustavi. Uspjela je! Veličanstveno svladava teren, slavi svoju premoć. To je njena svrha. To je u njoj prirodi. To je njena DNK.



Ahoj.

G-klasa uvijek ide najkraćim putem. Čak i kroz vodu koja pršti za njom poput plimnog vala koji zapljuskuje obalu. Legenda utire svoj put kroz riječno korito. Tamo gdje ostali traže mostove, G-klasa odabire izravan smjer. Zahvaljujući maksimalnoj dubini gaza od 70 cm, nova G-klasa se stapa s elementom. Sve dok vozač s druge strane obale suhih nogu ne javi: kopno na vidiku!

Stabilan bočni položaj.

Čovjeku zastaje dah. Pred nama su robusne geološke formacije i strme stijene. Zaklanjaju pogled, ali ne preprečuju put. Zahvaljujući niskom težištu, a samim tim i poboljšanim performansama u terenskoj vožnji, nagibi ne ometaju novu G-klasu pri upravljanju. Njena joj jedinstvena konstrukcija pomaže da neometano svladava i ekstremne kosine – čak do 35°. Nagnut ostaje jedino horizont.



Lakši uspon nije moguć.

Prema vrhu se nagib znatno povećava. Vozilo zauzima krajnji položaj. Kroz vjetrobransko staklo vidi se još samo nebo. A ono je sve bliže. Međutim, nova G-klasa se uspinje dalje kao da ništa nije bilo, svladavajući vrh na najtežem mjestu. G-klasa je već generacijama potpuno predana svojim zadacima. Zahvaljujući stopostotnoj sposobnosti svladavanja uspona, uspone do 45° svladava uobičajenom suverenosti da bi se s druge strane mogla ležerno spustiti.



Bezgranična prostranstva.

Kao da je priroda kumovala bogatom, prostranom interijeru nove G-klase. Zahvaljujući tome vozilo jamči najveći komfor čak i u najneudobnijem okruženju. Novi koncept prostora G-klase primjer je prostranosti i udobnosti za sve putnike. Dizajn interijera također je napravio kvantni skok naprijed. Ljubitelji slobode i neobičnog dizajna ovdje će pronaći oboje.









Jača od du





ha vremena.

Poboljšana, ali nepromijenjena.

Postoje trenuci u kojima se čini da je vrijeme stalo. Čovjek osjeti tiho strahopoštovanje. G-klasa je stvorena za takve trenutke. Nema dvojbe: ona je bezvremenska. To može zahvaliti svom karakterističnom dizajnu. Njen kut gledanja ostao je isti. Unatoč tomu što je vozilo gotovo u potpunosti prerađeno. Tako je, primjerice, nova G-klasa proširena za više od 12 cm i produljena za 5 cm. Veća unutrašnjost omogućava puno veći komfor na osvajačkim pohodima svijetom.







Postoje stvari od kojih ne odstupamo.

Nakon gotovo 40 godina došlo je vrijeme za temeljne odluke. Počevši od rukohvata – koji ostaje tamo gdje jest. Osim što je neophodan na terenu, uvelike pridonosi karakterističnom dizajnu interijera. Dio je jedinstvene DNK G-klase jednako kao i zamjenski kotač, kvaka te pokazivač smjera – ikonografija koja već generacijama utjelovljuje markantan vanjski izgled G-klase. Zadržana je i sklopka koja omogućava uspješno kretanje terenom – markantne tipke triju blokada diferencijala. Inače se dosta toga promijenilo: potpuno prerađeni dizajn interijera dosegao je novu razinu – najvišu. Pritom govor dizajna i proporcije u unutrašnjosti nesumnjivo otkrivaju da je ovo G-klasa: samouvjerena, uglata, kultna.



Inteligencija na kvadrat.

Tko nema prirodnih neprijatelja na terenu, taj i na cesti želi biti predvodnik. Nova G-klasa oduševljava arhitekturom osovine s preciznim vođenjem kotača i preciznim upravljanjem te uslijed toga osjetno poboljšanim performansama na cesti. Usto, mnogo sustava pomoći omogućava još više sigurnosti na putu. Intelligent Drive dio je serijske opreme koji pretvara luksuzno terensko vozilo u najinteligentniju G-klasu svih vremena. A sve to za slučaj da se G-klasi ponekad pruži prilika da se dokaže i izvan divljine.





A silver SUV is shown from the rear passenger side, parked in a car wash. Multiple vertical jets of water are spraying over the vehicle, creating a misty atmosphere. The ground is wet and reflects the water. The SUV has a spare tire mounted on the rear, a rear door, and a rear window. The wheels are multi-spoke alloy wheels with red brake calipers. The exhaust pipes are visible at the rear.

Jača od



asfalta.





Veliki prasak u gradu.

Cesta se topi. Ili je to sjajan sloj koji stvara fontana? Novom modelu Mercedes-AMG G 63 to je potpuno svejedno. Oduševljava svojim izražajnim dizajnom eksterijera. Izgled koji već u samom početku daje do znanja: ovdje predvodim ja. Maska hladnjaka specifična za AMG, kotači dimenzija 55,9 cm (22") dostupni u dodatnoj opremi te markantan AMG Performance ispušni sustav s bočne strane kulturnom predmetu daju njegov ekstrovertirani izgled. Pritom Mercedes-AMG G 63 ne radi razliku između lave i asfalta. Njegove performanse uvijek idu do granice. U terenskoj vožnji oduvijek je bio nedostižan. No, zahvaljujući suverenim voznim karakteristikama, ovaj gigant terenske vožnje oduševljava i u gradu. To ga i izvan divljine čini kraljem – u džungli velegrada.



Gospodari svijetom.

G-klasa ne poznaje granice. Čak ni u interijeru. Iako se njen vanjski izgled promijenio tek neznatno, unutrašnjost nove G-klase postala je neprepoznatljiva. DNK ostaje ista i novom modelu Mercedes-AMG G 63: kut gledanja terenskog vozila dolazi do izražaja i u unutrašnjosti. Pritom vozilo ima osjetno više mjesta za sve putnike. Novodizajnirana sjedala s presvlakama od najfinije AMG ekskluzivne kože napa s romboidnim šavovima i plaketa „AMG” pružaju osjećaj zaštićenosti, a funkcija masaže omogućava opuštanje, kako u metropoli, tako i daleko od civilizacije.

Iznimna pojava.

Div nježno klizi između nizova visokih zgrada. Unatoč silnoj snazi, nova G-klasa odlikuje se i znatno poboljšanim komforom u vožnji po cesti. Suverenost kojom se luksuzno terensko vozilo kreće gradom magično privlači poglede. Isto vrijedi i noću: vidjeti i biti viđen. Zbog toga nova G-klasa raspolaže inovativnom svjetlosnom tehnologijom. Prednja LED svjetla visoke učinkovitosti stvaraju ugodnu percepciju svjetlosti sličnu dnevnom svjetlu i načinu gledanja, na taj način potičući opušteniju vožnju po mraku. A sve to u dizajnu od kojeg zastaje dah, zahvaljujući kojem nova G-klasa uistinu privlači poglede.





Hi, way.

Najavljuje je mukla tutnjava. Tlo podrhtava. Zrak vibrira. Zatim G-klasa skreće iza ugla. Pred njom se otvaraju kilometri autoceste. Ubrzava i brzo napreduje. Neobičajan teren? Naprotiv! Tko vjeruje da je nova G-klasa samo na terenu u svom elementu, jako se vara. Na cesti brzo postaje jasno da luksuzno terensko vozilo ne zna za kompromis. Zahvaljujući novorazvijenom podvozju AMG RIDE CONTROL i sportskom parametarskom upravljanju, novi Mercedes-AMG G 63 ostvaruje dojmљive performanse na cesti. Dinamika i komfor na putovanju dostižu sasvim novu razinu, uzdižući užitak u vožnji na razinu na koju su vozači G-klase na terenu već odavno navikli.







Zaštićenost i pustolovina.

G-klasa ujedinjuje suprotnosti. U dubini njene duše kucaju dva srca. Jedno divlje, drugo blago. Ona je spoj luksuza i pustolovine, surovosti i zaštićenosti. Vrhunski materijali i sofisticirana kvaliteta u unutrašnjosti novog modela Mercedes-AMG G 63 stvaraju vrhunsko ozračje i pružaju osjećaj apsolutne zaštićenosti. Zahvaljujući sportskom upravljaču AMG Performance, pri svakom se pokretu osjeća dinamika novog modela Mercedes-AMG G 63. Novi COMAND Online podržava vozača dodatnim funkcijama koje mu osjetno olakšavaju svaku vožnju. Po želji, ambijentalna će rasvjeta podariti interijeru neki od 64 dostupna svjetlosna ugođaja, dok će opcionalni sustav Burmester® Surround Sound razmaziti putnike intenzivnim doživljajem zvuka najviše kvalitete.

Epicentar snage.

S jedne strane sofisticirana tehnika, a s druge surovi zvuk: novi Mercedes-AMG G 63 s 4,0-litrenim V8 biturbo AMG motorom snage 430 kW (585 KS) i maksimalnim okretnim momentom od 850 Nm pretvara svaku vožnju u intenzivan doživljaj. Kako za putnike, tako i za prolaznike uz cestu. Ispušni sustav AMG Performance s mogućnošću isključivanja izaziva vibracije zraka. Pritom vozač može sâm odrediti zvuk: od decentnog, pogodnog za duga putovanja, pa sve do grlenog, emocionalnog. AMG RIDE CONTROL vozaču nudi mogućnost prilagođavanja podvozja pritiskom na dugme. Tako se novi Mercedes-AMG G 63 može prilagoditi svakoj vožnji po cesti ili terenu te individualnim željama vozača.

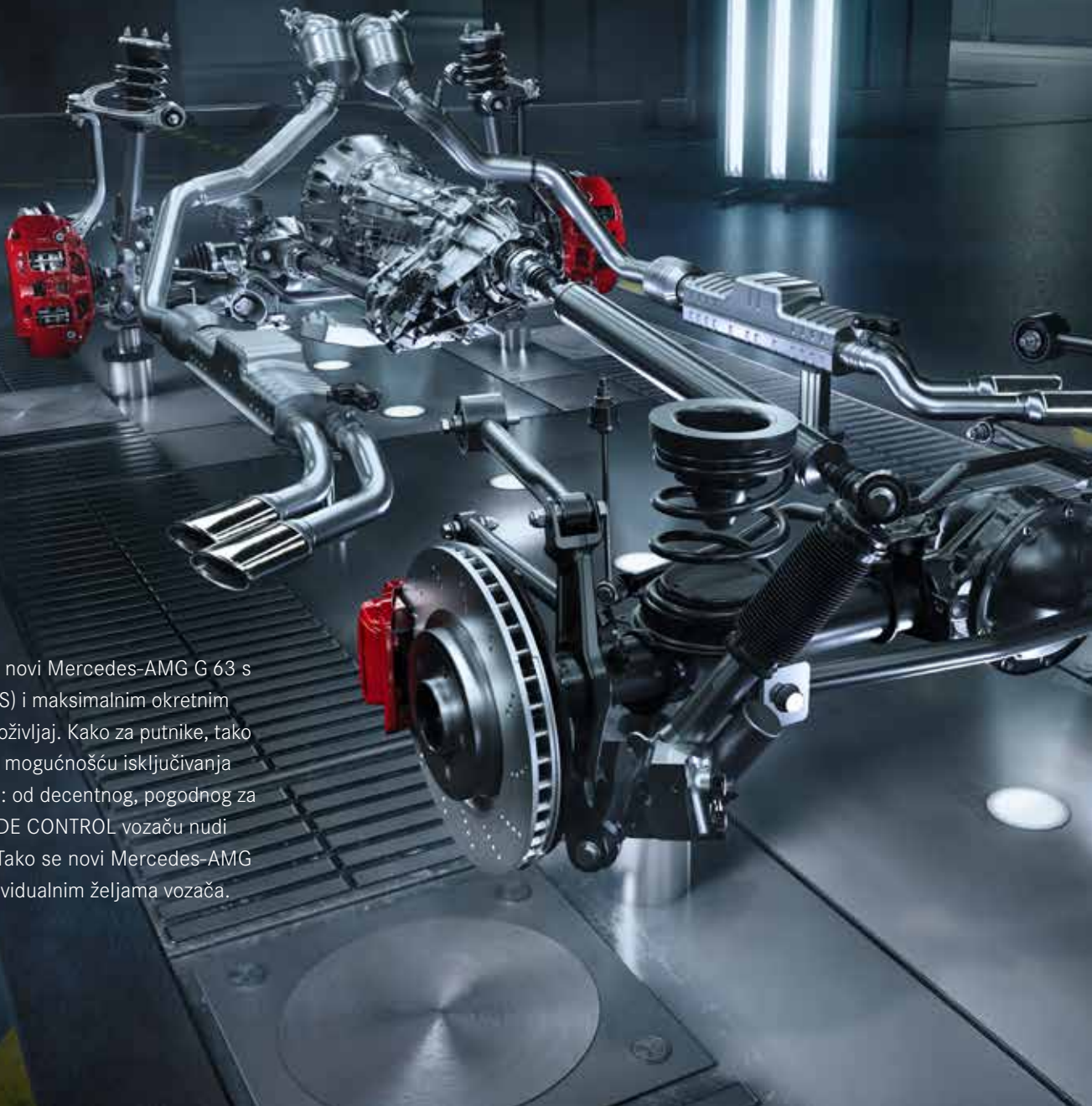



Potrošnja goriva modela Mercedes-AMG G 63 gradska vožnja/otvorena cesta/prosjek:
16,5/11,1/13,1 l/100 km, emisije CO₂, prosjek: 299 g/km.

Navedene vrijednosti izračunate su pomoću propisanog mjernog postupka. Riječ je o vrijednostima „CO₂“ koje su dobivene ispitivanjem vozila u skladu s NEDC-om* u smislu čl. 2. br. 1 Provedbene uredbe Komisije (EU) 2017/1153. Podaci o potrošnji goriva izračunati su na temelju tih vrijednosti. Podaci se ne odnose na pojedino vozilo te ne ulaze u ponudu, nego služe isključivo za uspoređivanje različitih tipova vozila. Podaci se razlikuju ovisno o odabranoj dodatnoj opremi.

Ljubav prema ručnom radu.

Tko je ikad bio u Grazu, razumjet će našu strast prema ručnom radu. Sâm grad sa svojim pitoresknim građevinama djeluje kao da je ručne izrade. Tako i proizvodnja G-klase već gotovo 40 godina slijedi isto načelo predanosti. Raznolikost modela još i danas iziskuje ručnu proizvodnju. Bez obzira na to radi li se o eksterijeru ili interijeru, mnogi detalji nove G-klase izrađuju se ručno i s ljubavlju. Iskusni tapetari paze na svaki detalj prilikom izrade sjedala. Birane vrste kože prerađuju se na najbolji mogući način. Stručnom oku tapetara neće promaći ni najmanje oštećenje na koži. Na taj način iz ruku majstora nastaju dragocjeni predmeti koji ispunjavaju najviše zahtjeve za ekskluzivnošću.



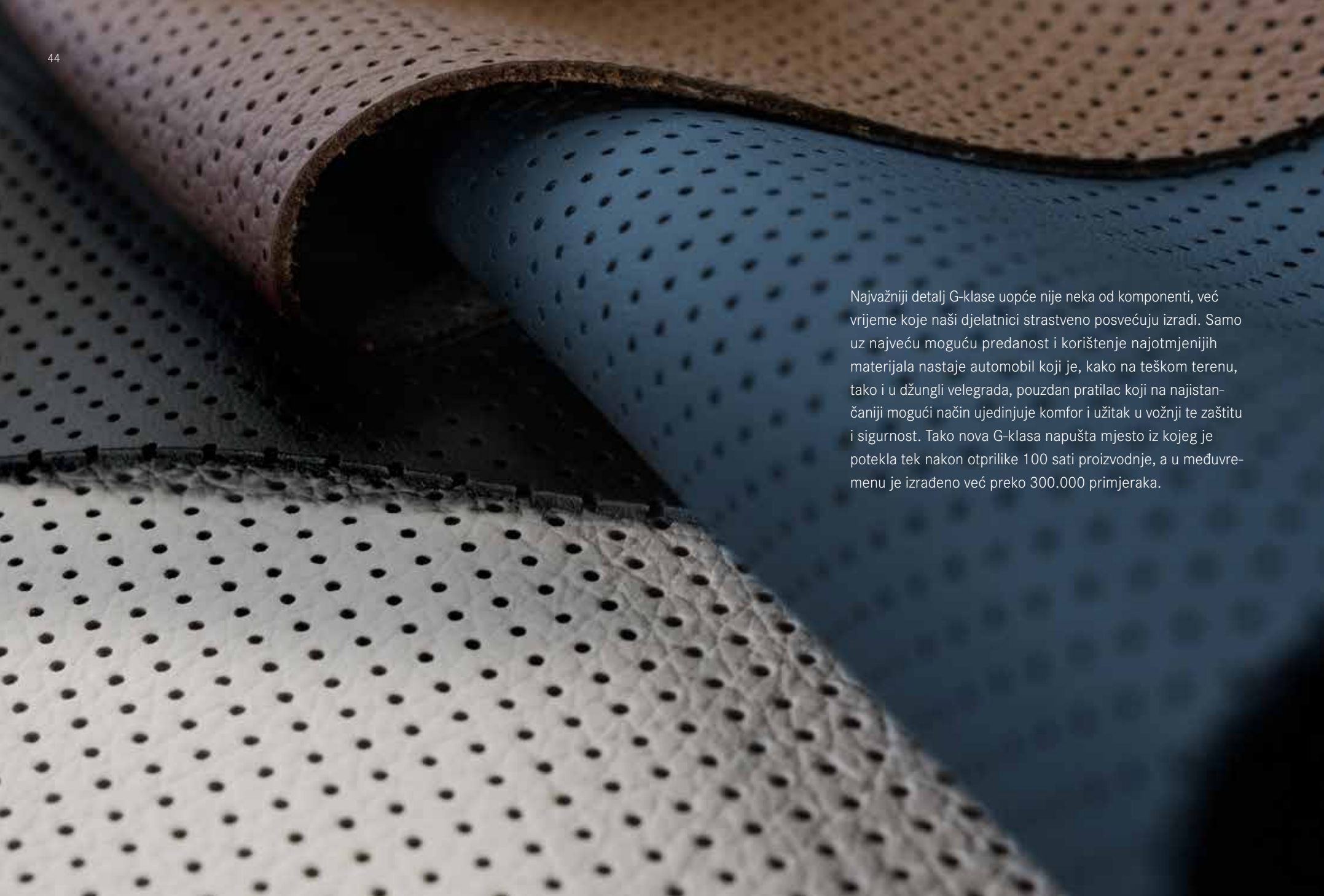

Najvažniji detalj G-klase uopće nije neka od komponenti, već vrijeme koje naši djelatnici strastveno posvećuju izradi. Samo uz najveću moguću predanost i korištenje najotmjenijih materijala nastaje automobil koji je, kako na teškom terenu, tako i u džungli velegrada, pouzdan pratilac koji na najistančaniji mogući način ujedinjuje komfor i užitak u vožnji te zaštitu i sigurnost. Tako nova G-klasa napušta mjesto iz kojeg je potekla tek nakon otprilike 100 sati proizvodnje, a u međuvremenu je izrađeno već preko 300.000 primjeraka.





G kao Graz.

Konstruiranje legende nije samo struka. Ono je poziv. Naši se djelatnici već gotovo 40 godina poistovjećuju s G-klasom. Već gotovo 40 godina čine to uz najveću moguću preciznost i strast. Ponosni su na to da je baš svaka G-klasa koja ugleda svjetlo dana proizvedena u pogonu u Grazu. Istodobno to podrazumijeva odgovornost koju naš tim svakoga dana iznova preuzima sa zadovoljstvom. Jedino je tako moguće oživotvoriti mit G-klase.



Od prototipa do fenomena.

Na početku bijaše vizija: kako konstruirati savršeno terensko vozilo? Uslijedili su brojni koraci u razvoju puni strasti i predanosti, ispunjeni ljubavlju prema detaljima i brižljivošću koji se i danas osjete u svakom modelu G. Sve je povezano sa željom da se radost koju osjećamo prilikom konstruiranja G-klase kasnije može doživjeti iznova u svakoj vožnji. Bez obzira na to je li riječ o najomiljenijim stazama za terensku vožnju na Zemlji ili o najraskošnijim avenijama na svijetu.

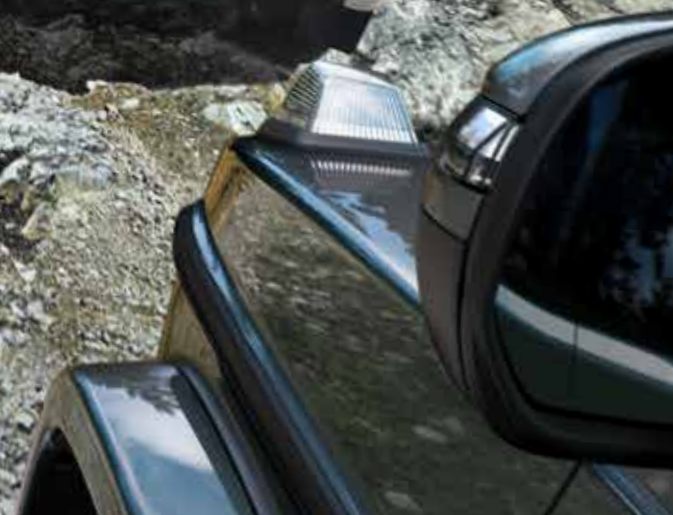

Legende nikad ne umiru. Ovdje se rađaju.

Vrh planine obavijaju pramenovi magle. Iz sumaglice se probija prigušena tutnjava. Iznenada si je G-klasa prokrčila put. Svladava uzane šljunčane staze i netaknuta se probija kroz teren. Ovdje na planini Schöckl, u blizini Graza, provjeravaju se performanse G-klase u terenskoj vožnji. Samo onaj tko ovdje položi ispit zaslužuje plaketu „Schöckl” kao znak ultimativnih performansi u terenskoj vožnji. Prelazeći mnoge kilometre na cesti, nova G-klasa također mora zadovoljiti potrebe za komforom u vožnji i pri upravljanju. Jedino tako dokazuje ne samo da ispunjava svoju zadaću kao beskompromisno luksuzno terensko vozilo, nego i kao suvereno vozilo u vožnji cestom.

Neke se stvari nikad ne mijenjaju.

Prije 40-ak godina nastala je jedinstvena DNK G-klase. Ikonografija koja je tada, kao i danas, ispunjavala točno određene funkcije i koja G-klasi daje njen jedinstveni izgled. Njome se odlikuje i nova G-klasa: markantna kvaka i karakterističan zvuk pri zatvaranju vrata, robusne vanjske zaštitne letvice, izloženi zamjenski kotač na stražnjim vratima, uočljivi pokazivači smjera te rukohvat sprijeda za suvozača neophodan na terenu. Riječ je o iznimnim detaljima koji, u kombinaciji s uglatom siluetom, daju karakterističan izgled luksuznom terenskom vozilu. Oni svaku G-klasu čine G-klasom.

STATION-WAGEN
DRAWING V.02

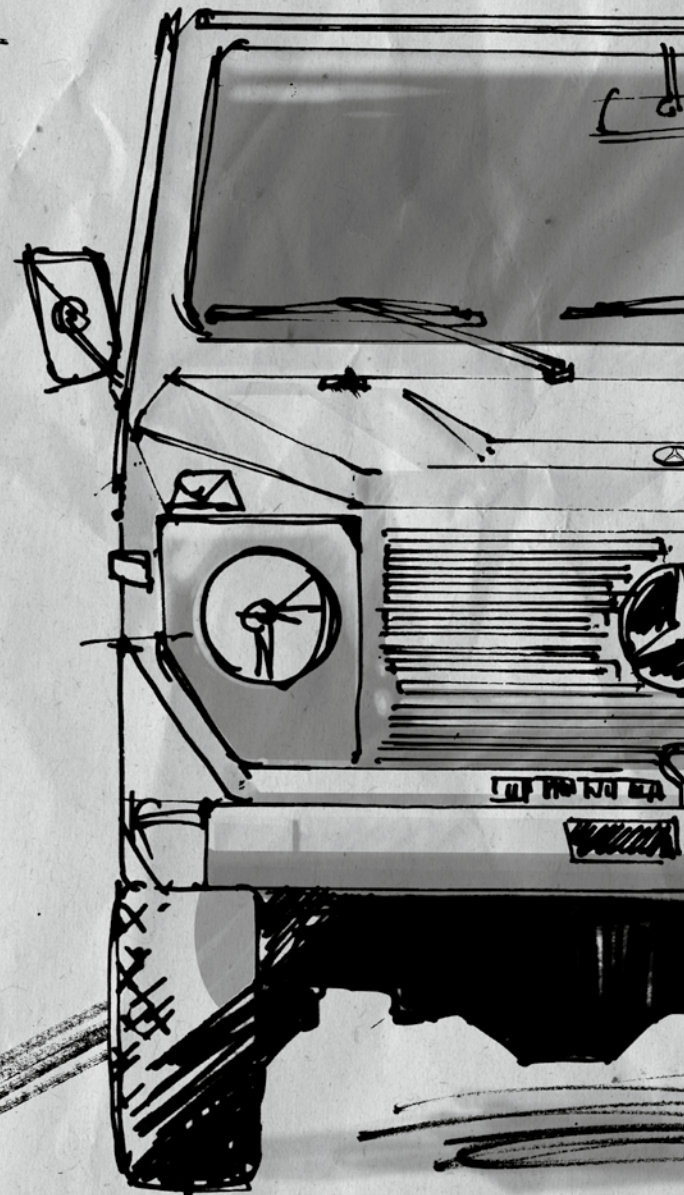

CLIMBING SLOPE
ABILITY: > 80%



MULTI TERRAIN TYRES

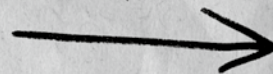

→ GRIP ←



Vagabund.

Evolucija legende.



1979.

Rođenje legende: „G” u nazivu modela klase 460 izvedeno je od početnog slova pojma za terensko vozilo (njem. „Geländewagen”), ali može označavati i Graz jer se G-klasa ovdje oduvijek ručno izrađivala. Osnova joj je bio čvrst okvir s poprečnim nosačima s krutim osovinama i vijčanim oprugama, a na početku je sadržavala četiri motora te se moglo birati između dvaju međuosovinskih razmaka i pet varijanti nadgradnji. Paleta modela proteže se od 240 GD, 300 GD i 230 G do 280 GE uz raspon snage od 53 kW (72 KS) do 115 kW (156 KS).



1980.

Habemus papamobil: za posjet pape Ivana Pavla II. Njemačkoj, u studenom 1980. godine, Mercedes-Benz je na temelju terenskog vozila 230 G konstruirao sasvim poseban „papamobil”. Kako bi papu mogli vidjeti svi vjernici, vozilo ima veliku kupolu od pleksiglasa. Papa Benedikt XVI. se 2007. godine na svojoj općoj audijenciji srijedom na Trgu svetog Petra predstavio u modelu G 500 lakiranom mistično bijelom bojom. Otvorena karoserija i sklopivo vjetrobransko staklo pritom omogućavaju blizak kontakt hodočasnika i Svetog Oca.





1983.

Gen pobjednika u akciji: u svom modelu 280 GE – koji je trenutačno topmodel terenskog vozila – vozači relija Jacky Ickx i Claude Brasseur prkose opasnom pustinjском pijesku Sahare i svim konkurentima na stazi te u legendarnom pustinjском reliju Paris–Dakar pobjeđuju u kategoriji osobnih vozila. Za naporan reli na velike udaljenosti, karoserija modela 280 GE optimira se u zračnom kanalu te, zahvaljujući nekim aluminijskim dijelovima, postaje lakša nego u modelima iz masovne proizvodnje.



1989.

Sretan rođendan: luksuzno terensko vozilo za desetu godišnjicu ispunjava zahtjeve kupaca za povećavanom udobnošću i luksuznom opremom. Uz bitno prerađenu klasu 463, G sada dobiva otmjeni interijer, komforno podvozje te trajni pogon na sve kotače. Na taj se način osjetno poboljšavaju vozne karakteristike na cesti, čak i u verziji kabrioleta.





1999.

Snažna veza: godine 1999. Mercedes-Benz spaja dva jedinstvena lanca DNK koji po prirodi zapravo čine cjelinu – G-klasu i AMG. Otada AMG modeli terenskog vozila imaju sve veću zajednicu obožavatelja, a danas se ubrajaju među omiljene verzije modela G. G 55 AMG, prvi model G u AMG izvedbi, svojim V8 usisnim motorom razvija snagu od 260 kW (354 KS). Godine 2004. nakon ovog prvog ekskluzivnog AMG modela slijedi varijanta povećane snage s kompresorskim motorom.



2012.

Obiteljsko stablo se širi: veoma temeljit redizajn podario je interijeru G-klase sasvim novo lice. Ploča s instrumentima i potpuno prerađena središnja konzola najavljuju novo razdoblje u interijeru koji poprima oblik ergonomičnijeg dizajna. I u ekstrijeru postoji nekoliko uočljivih izmjena koje nisu promijenile karakter G-klase: novi vanjski retrovizori i LED svjetla za dnevnu vožnju povećavaju sigurnost na putu i pretvaraju G-klasu u super-modernu legendu.





2013.

G-klasa dobiva potomstvo: još jedan izniman model proširuje paletu proizvoda. G 63 AMG 6x6 pretvara G-klasu u kralja pustinje. Obilježava otvorenost G-klase prema ostalim spektakularnim posebnim modelima kao što su G 500 4x4² i Mercedes-Maybach G 650 Landaulet. Oni nadopunjuju ponudu G-klase dodatnim individualnim licima i dalje kontinuirano povećavaju fascinaciju legendom terenske vožnje.



2018.

Evolucija se nastavlja: duže, brže, šire. Nova G-klasa nudi osjetna poboljšanja u svim područjima. Novi koncept prostora u kombinaciji s uglatim elegantnim dizajnom unutrašnjosti uvelike povećava komfor u vožnji. Novo podvozje G-klase pruža neusporedivo bolji osjećaj kad se ovim klasikom vozite po cesti. Na terenu, pak, nova G-klasa oduševljava suverenim manevriranjem na svakoj podlozi. Što se tiče vanjštine, svojim karakterističnim dizajnom oduševljava u istoj mjeri kao i do sada. U interijeru, naprotiv, putnici mogu otkriti potpuno novi svijet.







Nosivi stup.

Na teškom je terenu važna samo izdržljivost. Tu nema odustajanja, nema povlačenja. To je stvar karaktera. A snaga karaktera poznaje se po kralješnici koju u G-klasi oduvijek predstavlja osobito robusni okvir s poprečnim nosačima. Izrađen je od čeličnog lima debljine do 3,4 mm pa je stoga okvir s poprečnim nosačima znatno bolji za primjenu na teškom terenu od samonosive karoserije. Usto, izdvajanje buke koja nastaje u području podvozja i kolnika omogućava manju razinu buke u vozilu, osiguravajući na taj način veći komfor u vožnji.

Potpuno koncentrirano naprijed.

Nova G-klasa je snažna, ali svoju enormnu snagu koristi samo tamo gdje je potrebno – naime, na terenu postoji mogućnost da samo jedan kotač ima trakciju. U tom slučaju tri blokade središnjeg, stražnjeg i prednjeg diferencijala omogućavaju koncentrirano korištenje pogonskog momenta. Upravo kombinacija snage i učinkovitosti omogućava napredak.





Prevladava prepreke pritiskom na dugme.

Ni najteži uvjeti novoj G-klasi ne mogu ništa. Zahvaljujući reduktoru za terensku vožnju, područje stupnja prijenosa mjenjača 9G-TRONIC prilagođava se vožnji na terenu i pri usponima. Aktivacijom tipke prekidača LOW RANGE u središnjoj konzoli povećavaju se okretni momenti na kotačima. Na taj se način omogućava vožnja veoma teškim terenima, kretanje na ekstremnim usponima te kretanje na nizbrdici s osjetnim povećanjem kočnog djelovanja.



Više statike za veću dinamiku.

Povjerenje je dobro, kontrola je još bolja. To omogućava nova arhitektura osovine. Na zahtjevnom je terenu poželjan velik razmak između vozila i tla te izvrsna trakcija što omogućavaju precizno vođeni zasebni ovjes na kotačima sprijeda i robusna kruta osovina straga. Na taj način trajni pogon na sve kotače može potpuno razviti svoju snagu i precizno upravljati G-klasom u vožnji terenom. Pritom novi zasebni ovjes svakog kotača s visoko raspoređenim sponama omogućava maksimalan razmak između vozila i tla. Nova arhitektura osovine i na cesti omogućava osjetno poboljšane performanse. Tako nova G-klasa oduševljava zahvaljujući povećanoj mogućnosti kontrole i preciznom vođenju kotača. Osim toga, luksuzno terensko vozilo je lakše što dodatno poboljšava manevriranje.

Nadmoćna na cesti kao i na terenu.

Nakon osvajanja svijeta, vrijeme je za cestu. Nova G-klasa predodređena je i za to. Nova G-klasa serijski je opremljena podvozjem AGILITY CONTROL sa selektivnim pasivnim sustavom ovjesa. U dodatnoj opremi, podvozje s adaptivnom amortizacijom povećava komfor i osjećaj u vožnji, kako na cesti, tako i na terenu. Amortizeri se prilagođavaju djelujućoj sili i na taj način omogućavaju najbolje moguće usklađivanje podvozja u svakoj situaciji. Sustav regulacije ljučenja i nagnjanja kontinuirano prilagođava karakteristike amortizera automatski smanjujući kretanje karoserije. Povrh toga, novo izravno upravljanje vozaču nudi osjetno izravniji omjer upravljanja. Usto je znatno povećana upravljivost i agilnost vozila. Upravljačka snaga elektronički se prilagođava brzini i odabranom programu vožnje. Zahvaljujući tome, vozač pri svakoj brzini može računati na optimalnu brzinu reakcije kao i optimalno ponašanje pri upravljanju, dok se istodobno povećava komfor i osjećaj u vožnji – kako u vrijeme najveće gužve u prometu, tako i u osami prirode.

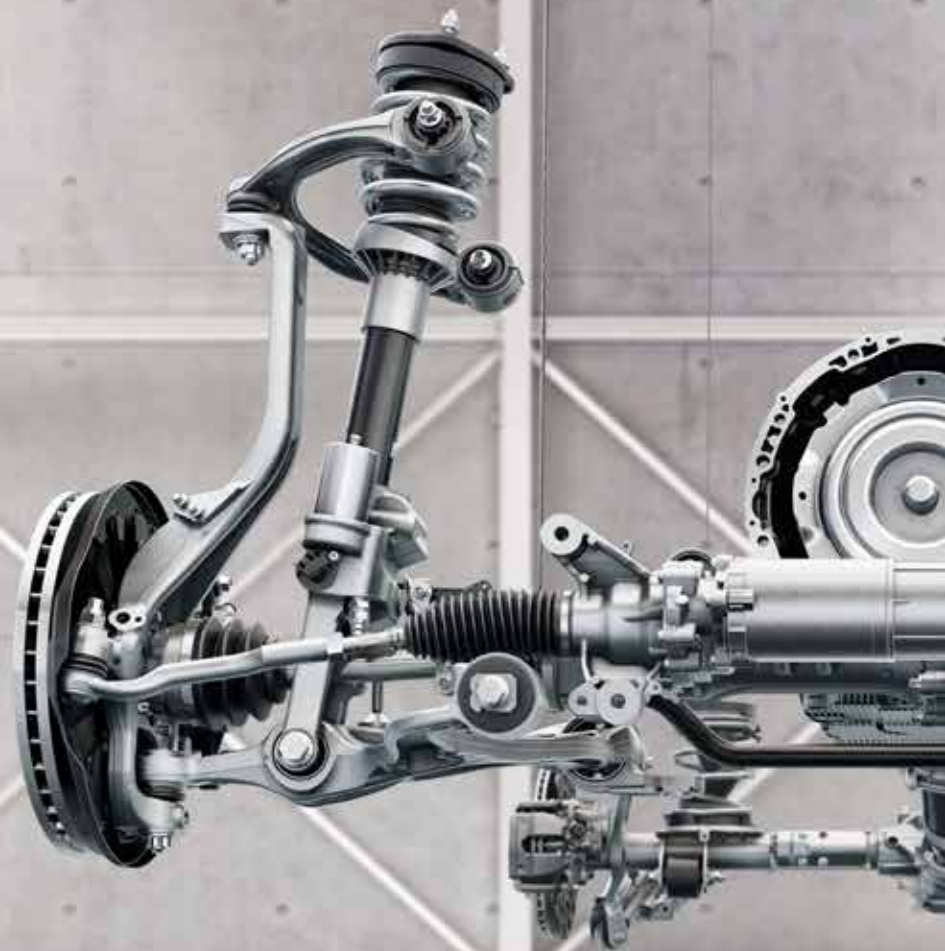



Združeno djelovanje sila prirode.

G 500

Najljepši trenutak u modelu G 500 je onaj netom prije pokretanja motora. Radost iščekivanja onoga što slijedi: bombastičan, snažan zvuk koji prožima cijelu G-klasu i njeno neposredno okruženje. Pritom luksuzno terensko vozilo oduševljava svojom iznimnom snagom od 310 kW (422 KS), istovremeno omogućavajući najviši komfor u pogledu buke i vibracija te izraženu agilnost. No, novi G 500 isto tako može i ravnomjerno kliziti cestom. Zahvaljujući sustavu isključivanja cilindara, G-klasa se pretvara u nježnog diva, a vožnja u učinkovitije krstarenje cestom.



Potrošnja goriva modela G 500 gradska vožnja/otvorena cesta/prosjek: 14,1/10,8/12,1 l/100 km, emisije CO₂, prosjek: 276 g/km.

Navedene vrijednosti izračunate su pomoću propisanog mjernog postupka. Riječ je o vrijednostima „CO₂“ koje su dobivene ispitivanjem vozila u skladu s NEDC-om* u smislu čl. 2. br. 1 Provedbene uredbe Komisije (EU) 2017/1153. Podaci o potrošnji goriva izračunati su na temelju tih vrijednosti. Podaci se ne odnose na pojedino vozilo te ne ulaze u ponudu, nego služe isključivo za uspoređivanje različitih tipova vozila. Podaci se razlikuju ovisno o odabranoj dodatnoj opremi.



Kvadratura snage. Novi G 500.

Karakteran, nepopustljiv, beskompromisan. To je G 500. Slijedi svoj vlastiti put. Ne mari za mišljenje većine. U protivnom ne bi bio idol koji jest. Opremljen surovim V8 biturbo motorom, novi G 500 od samog početka pokazuje svoju snagu. Gdje god da dođe, preuzima ulogu vođe. Alfa mužjak koji glasno označava svoj teritorij.

NAJVAŽNIJE ZNAČAJKE EKSTERIJERA

Kotači od lakog metala u izvedbi s 5 dvostrukih krakova, dimenzija 45,7 cm (18"), lakirani u srebrnu boju

Maska hladnjaka u izvedbi s 3 lamele, u boji vozila

Metalik lak

Prednja LED svjetla visoke učinkovitosti

Stražnja svjetla i pokazivači smjera u LED tehnologiji

Natpis „V8” s bočne strane

NAJVAŽNIJE ZNAČAJKE INTERIJERA

Presvlake od kože

Ukrasni elementi u drvu orah natur, otvorenih pora

Aluminijska ukrasna letvica na ploči s instrumentima

Gornji dio ploče s instrumentima u imitaciji kože ARTICO

Multifunkcijski sportski upravljač s kontrolnim tipkama osjetljivima na dodir

Ambijentalna rasvjeta, osam stilova boja na izbor

Dvostruki držač za čašu u središnjoj konzoli sprijeda

Nasloni sjedala u stražnjem dijelu vozila sklopivi u omjeru 1/3 naprema 2/3, sklopiv stražnji naslon za ruke s dva držača za čaše, mogućnost utovara kroz stražnje sjedalo iznad naslona za ruke





Kruna naše kreacije. Novi Mercedes-AMG G 63.

Novi Mercedes-AMG G 63 ne podnosi suparnike. Pokretan snažnim AMG 4,0-litrenim V8 biturbo motorom, novi Mercedes-AMG G 63 zahtijeva punu pozornost. Pritom maska hladnjaka specifična za AMG i proširenja blatobrana dodatno naglašavaju njegovu iznimnu snagu i energičnost.

NAJVAŽNIJE ZNAČAJKE EKSTERIJERA

AMG kotači od lakog metala u izvedbi s 10 krakova, dimenzija 50,8 cm (20"), lakirani u titanij sivu boju, sjajni

AMG dizajn koji se sastoji od AMG donjeg ruba prednjeg odbojnika s crnim otvorima za hladni zrak, maska hladnjaka specifična za AMG, ukrasni dijelovi na donjem rubu prednjeg i stražnjeg odbojnika specifični za AMG, proširenja blatobrana u boji vozila te vanjska zaštitna letvica s ukrasnim umetkom crne boje s natpisom „AMG”

AMG Performance ispušni sustav s po dva kromirana dvostruka polirana završetka ispušne cijevi s lijeve i desne bočne strane

AMG kočne čeljusti, lakirane u crvenu boju

Metalik lak

Paket nehrđajućeg čelika

Prednja LED svjetla visoke učinkovitosti te stražnja svjetla i pokazivači smjera u LED tehnologiji

Natpis „V8 BITURBO” s bočne strane

NAJVAŽNIJE ZNAČAJKE INTERIJERA

Presvlake od kože napa AMG

Upravljač AMG Performance u koži napa crne boje

Ukrasni elementi u designu klavirskom laku crne boje

Ekskluzivan interijer

AMG letvice prednjeg praga u nehrđajućem čeliku, osvijetljene





Paket nehrđajućeg čelika.

Jedino je nova G-klasa tako uspješno ujedinila negostoljubivu prirodu i čisti luksuz. Može li se ovaj dragulj terenske vožnje oplemeniti ikako drukčije osim oplemenjenim čelikom? Paket nehrđajućeg čelika sastoji se od kvalitetnih bočnih stepenica, pokrova za rezervni kotač od nehrđajućeg čelika, osvijetljenih ulaznih letvica od nehrđajućeg čelika, zaštite utovarnog brida straga od nehrđajućeg čelika i vanjske zaštitne letvice s ukrasnim umetkom crne boje, u optici pruga – te daje G-klasi više od daška ekskluzivnosti.



DIJELOVI – PREGLED

Pokrov rezervnog kotača od nehrđajućeg čelika s Mercedesovom zvijezdom u 3D izvedbi

Stepenice s bočne strane

4 letvice prednjeg praga, od nehrđajućeg čelika i osvijetljene, kod modela G 500 s natpisom „Mercedes-Benz” sprijeda, a kod modela Mercedes-AMG G 63 s natpisom „AMG” sprijeda i straga

Vanjska zaštitna letvica s ukrasnim umetkom crne boje, u optici pruga

Zaštita utovarnog brida straga u nehrđajućem čeliku, izbrazdana

AMG Line.

Svoj sportski karakter s vlastitim kutom gledanja nova G-klasa može zahvaliti liniji AMG Line koja sadrži sjajne AMG kotače od lakog metala, vanjsku zaštitnu letvicu s umecima u optici brušenog aluminija i proširenja blatobrana, već na prvi pogled odajući sportski duh ovog kulturnog predmeta. Sportsku eleganciju kojom odiše interijer omogućavaju upravljač, AMG tepisi i crveni detalji. Dinamičan izgled upotpunjen je sportskim ispušnim sustavom te po dvama dodatnim ukrasnim dijelovima u kromu visokog sjaja na prednjem i stražnjem odbojniku.

DIJELOVI – PREGLED

Dizajn tipičan za AMG sastoji se od ukrasnih elemenata u kromu visokog sjaja u donjem rubu prednjeg i stražnjeg odbojnika

AMG kotači od lakog metala u izvedbi s višestrukim krakovima, dimenzija 50,8 cm (20"), lakirani u titanij sivu boju, sjajni; opcionalno: lakirani u crnu sjajnu boju

AMG proširenja blatobrana

Perforirani prednji kočni diskovi

Kočne čeljusti sprijeda s natpisom „Mercedes-Benz” na plaketi

Vanjska zaštitna letvica s ukrasnim umetkom u optici brušenog aluminija

Sportski ispušni sustav

Trokraki multifunkcijski sportski upravljač u koži napa, s ravnim donjim rubom i perforiranim uzorkom te kontrolnim tipkama osjetljivima na dodir

Crveni kontrastni ukrasni šavovi i crveni pojasevi u kombinaciji s kožom odnosno crnom kožom napa

AMG tepisi s natpisom „AMG”





Noćni paket.

Bezvremenski klasik poput G-klase prevladava razliku između dana i noći. To joj lako ide od ruke uz spektakularan dizajn noćnog paketa koji se temelji na liniji AMG Line. Brojni crni elementi dizajna u dojmljivom su kontrastu s vanjskim izgledom vozila, dajući eksterijeru sportsko-ekspresivni karakter. Osim toga, kotači velikih dimenzija ekskluzivnog dizajna i tamna prednja svjetla, pokazivači smjera i stražnja svjetla ističu sportski karakter paketa opreme. Kako noću, tako i danju.



DIJELOVI – PREGLED

AMG kotači od lakog metala u izvedbi s višestrukim krakovima, dimenzija 50,8 cm (20"), lakirani u crnu sjajnu boju

Prsten pokrova rezervnog kotača, kućišta vanjskih retrovizora, lamele maske hladnjaka i obrub Mercedesove zvijezde lakirani u opsidijan crnu boju

Vanjska zaštitna letvica s ukrasnim umetkom crne boje, u optici tankih pruga

Zatamnjena prednja svjetla, pokazivači smjera i stražnja svjetla

Zatamnjena stakla s toplinskom izolacijom

Ukrasni elementi na prednjem i stražnjem odbojniku lakirani u opsidijan crnu boju

AMG noćni paket.

Postoji razlog zašto je većina grabežljivaca aktivna noću – mnogobrojnim crnim dizajnerskim elementima, kao što su zatamnjena stakla i zatamnjena prednja svjetla, AMG noćni paket stvara sportske kontraste u dizajnu eksterijera vozila. Crni kotači velikih dimenzija u ekskluzivnom dizajnu ističu sportsko-ekspresivni karakter, a novi model Mercedes-AMG G 63 pretvaraju u autoritativnu pojavu. I to ne samo noću.

DIJELOVI – PREGLED

AMG kotači od lakog metala u izvedbi s 5 dvostrukih krakova, dimenzija 53,3 cm (21"), lakirani u crnu zagasitu boju, sa sjajnim rogom naplatka; opcionalno: AMG kovani kotači u dizajnu križnih krakova, dimenzija 55,9 cm (22"), lakirani u crnu zagasitu boju sa sjajnim rogom naplatka

Prsten pokrova rezervnog kotača i kućište vanjskih retrovizora lakirani u opsidijan crnu boju

Donja zaštita lakirana u opsidijan crnu boju

Vanjska zaštitna letvica s crnim ukrasnim umetkom i natpisom „AMG”

Zatamnjena prednja svjetla, pokazivači smjera i stražnja svjetla

Zatamnjena stakla s toplinskom izolacijom

Ukrasni elementi na prednjem i stražnjem odbojniku lakirani u opsidijan crnu boju





Paket aktivnih multikonturnih sjedala.

Čovjek je oduvijek tražio opuštanje u prirodi. Ni u urbanom ga se okruženju ne mora odreći jer postoje aktivna multikonturna sjedala s funkcijom dinamike vožnje i funkcijom masaže za vozača i suvozača. Zračne komore na napuhavanje i potpora za lumbalni dio omogućavaju najbolji mogući komfor sjedenja i izvrsnu bočnu potporu. Osim toga, osam programa masaže povećavaju ugodu i pretvaraju svaku vožnju u posebno zadovoljstvo.

DIJELOVI – PREGLED

Aktivna multikonturna prednja sjedala s funkcijom dinamike vožnje i funkcijom masaže

Električno namjestiva potpora za lumbalni dio

Funkcija masaže s 14 zračnih komora u naslonu za leđa

Funkcija masaže s četiri zračne komore u sjedalima

Masažna grijača polja u području kralješnice

Brzoreagirajuće grijanje sjedala Plus

Klimatizacija sjedala

Ekskluzivan interijer.

Ovaj klasik terenske vožnje stiže na mjesta koja mnogima ostaju skrivena. Nova G-klasa ima poriv činiti stvari koje drugi nikada niti ne dožive. Taj se zahtjev za jedinstvenošću odražava i u ekskluzivnom interijeru nove G-klase. U individualnu se opremu, među ostalim, ubrajaju ploča s instrumentima obložena kožom te ekskluzivne varijacije boja, prošireni kontrastni ukrasni šavovi i vrhunska koža napa u interijeru. Harmonična cjelokupna slika ističe ekskluzivan karakter interijera i na taj način preobražava svako putovanje novom G-klasom u jedinstven doživljaj.

DIJELOVI – PREGLED

Preslake i središnja polja u vratima uklj. stražnja vrata u koži napa crne, sedlo smeđe, tartuf smeđe ili macchiato bež boje

Preslake u modelu Mercedes-AMG G 63 s dizajnom specifičnim za AMG u koži napa AMG

Ploča s instrumentima, središnja polja u vratima i rukohvat za suvozača obloženi kožom s više ukrasnih šavova

Naslon za ruke u crnoj koži napa

designo strop od mikrovlakana DINAMICA crne boje

Tepisi od velura s obrubom u koži napa u odgovarajućoj boji sjedala

AMG tepisi od velura s obrubom u imitaciji nubuk kože i izvezenim natpisom „AMG” u modelu Mercedes-AMG G 63

Unutarnji retrovizor bez okvira

Ventilacijski otvori u boji silver shadow







designo manufaktur.

Od početka vremena G-klasa poznaje puteve koji drugima ostaju skriveni. Ovu individualnost osobito odražava filozofija designo manufaktur. U molekuli DNK G-klase dominira gen dizajna. Jednakom suverenosti kojom igra na terenu, nova G-klasa se sa stilom uspinje dizajnerskim visinama. Ekskluzivne varijante opreme za novu G-klasu u kojima je sve međusobno savršeno usklađeno, po mjeri i na najvišoj razini. Savršene izrade, jedinstvenog stila – ukratko – designo manufaktur.

Ekskluzivan interijer.

Tko se navikao penjati na vrhove, taj pokušava nadmašiti sam sebe i u pogledu dizajna. Zahvaljujući liniji designo manufaktur, moguće je još više individualizirati ekskluzivni interijer sjedalima u dvobojnim varijantama designo kože napa¹, platina bijela/crna, klasično crvena/crna ili jahta plava/crna. Ova sportski elegantna oprema unutrašnjosti zaokružena je odgovarajućim kontrastnim ukrasnim šavom u bijeloj, crvenoj ili plavoj boji na ploči s instrumentima, središnjim poljima u vratima, bočnim dijelovima sjedala i naslonima za glavu te prednjem naslonu za ruke.

¹ U modelu Mercedes-AMG G 63 dvobojna AMG ekskluzivna koža napa.

Ekskluzivan interijer Plus.

Visokokvalitetan ručni rad za više individualnosti – ekskluzivan interijer Plus. Oprema sa stilom designo manufaktur interijeru daje još luksuznije ozračje. Od ploče s instrumentima, preko sjedala, pa sve do vrata koristi se vrhunska koža napa. Interijer, među ostalim, oduševljava macchiato bež/espresso smeđom bojom. Još jednu iznimnu značajku dizajna čine rombovi na sjedalima, središnjim poljima u vratima, uključujući stražnja vrata, i s obje strane središnje konzole.

DIJELOVI – PREGLED

Sjedala u designo koži napa¹ macchiato bež, espresso smeđe, klasično crvene ili crne boje s romboidnim šavovima, perforiranim presvlakama te ukrasnim šavovima u tonu

„designo“ metalna plaketa² u prednjim naslonima

Obloga vrata, nasloni za ruke u vratima, naslon za ruke i gornja obloga središnje konzole te ploča s instrumentima (gornji i donji dio) u koži napa

Središnja polja u vratima uklj. stražnja vrata i štitnike za koljena s bočne strane središnje konzole u koži napa s romboidnim šavovima

designo tepisi od velura crne ili espresso smeđe boje s obrubom u designo koži napa uklj. „designo“ metalne plakete³

designo strop od mikrovlakana DINAMICA crne ili macchiato bež boje

Unutarnji retrovizor bez okvira

Ventilacijski otvori u boji silver shadow

¹ U modelu Mercedes-AMG G 63 AMG sjedala u AMG ekskluzivnoj koži napa. ² Kod modela Mercedes-AMG G 63 „AMG“ metalna plaketa.

³ U modelu Mercedes-AMG G 63 AMG tepisi od velura s obrubom od imitacije nubuk kože i izvezeni natpisom „AMG“.



Ostavite sve iza sebe.

Za sve one koji vole praktičnost – EASY-PACK pokrov prtljažnika istodobno čuva prtljagu od djelovanja sunčeve svjetlosti kao i od znatiželjnih pogleda. Pregradna mreža stvara barijeru između putnika u vozilu i nepričvršćenih predmeta u prtljažnom prostoru. Kuku za prikolicu s kuglastom glavom iskušao je Mercedes-Benz te jamči da će se okvir moći u potpunosti nositi s vučnim silama koje proizvodi prikolica. Ako dođe do ljuljanja, sustav elektroničkog programa stabilnosti ESP®, koji je u serijskoj opremi, zahvaljujući funkciji stabilizacije prikolice ciljano će zaštititi i na taj način pomoći vozaču održati prikolicu u traci te se sigurno kretati u prometu.

DODATNA OPREMA – PREGLED

Kuka za vuču s funkcijom stabilizacije prikolice u sklopu sustava ESP®

EASY-PACK pokrov prtljažnika

Pregradna mreža

Prirodna zaštita.

Na terenu vlada pravi darmar. G-klasa je izložena određenom riziku od oštećenja, osobito uslijed uskovitlanog kamenja, zavjesice blatobrana sprijeda i straga pružaju zaštitu od udarca kamenja na bočnim stranama, donjem postroju i stražnjem dijelu. Točka na G terenskih svojstava su gume za sve terene razvijene posebno za novu G-klasu – robusne i izdržljive kao i cijela G-klasa. Uz njih vozač može svladati čak i najteži teren. A uz kameru od 360° s prikazom terena pritom zadržava pregled.

DODATNA OPREMA – PREGLED

Kotači od lakog metala u izvedbi s 5 krakova, dimenzija 45,7 cm (18"), lakirani u crnu zagasitu boju, s gumama za sve terene

Zavjesice blatobrana sprijeda i straga

Paket pomoći pri parkiranju s kamerom od 360°, uključujući prednji prikaz s prikazom terena





Uvijek jednu situaciju ispred.

Na putu ka autonomnoj vožnji Mercedes-Benz trenutačno se nalazi na međupostaji Intelligent Drive. Niz inteligentnih sustava pomoći uvelike pomaže vozaču i na taj način osjetno povećava sigurnost svih sudionika u prometu. U vožnji cestom **aktivni sustav pomoći pri zadržavanju vozne trake** može prepoznati nehotično napuštanje vozne trake i upozoriti vozača vibracijama upravljača te jednostranim intervencijama u kočenje pridonijeti vraćanju vozila u voznu traku. **Sustav PRE-SAFE®**, pak, može unaprijed prepoznati kritične situacije u vožnji i u slučaju opasnosti od nesreće aktivirati preventivne mjere zaštite putnika. Među njih se ubrajaju, primjerice, reverzibilno zatezanje pojaseva ili automatsko zatvaranje otvorenih bočnih prozora.

Zahvaljujući sustavu **DYNAMIC SELECT**, komforno, sportsko, učinkovito ili potpuno individualno ponašanje u vožnji može se namjestiti jednim dodiranjem. Ovisno o odabranom programu vožnje, parametri kao što su pogon uključujući ventile u ispušnim loncima, upravljanje, funkcija Start Stop, ESP®, sustavi pomoći te opcionalno podvozje s adaptivno namjestivom amortizacijom prilagođavaju se automatski. Sve za još bolje performanse na cesti.

OSTALI SUSTAVI SIGURNOSTI I POMOĆI – PREGLED

Aktivni sustav za potporu kočenju vizualno upozorava vozača u slučaju prevelikog razmaka od vozila ispred. Ako prepoznata opasnost od sudara, uslijedit će zvučno upozorenje; dodatno može pojačati silu kočenja primjereno situaciji te, ako izostane reakcija, aktivirati autonomno kočenje.

Sustav prepoznavanja prometnih znakova može prepoznati i prikazati ograničenja brzine, zabrane prometa i pretjecanja te njihov prestanak. U slučaju zabranjenog ulaska na cestu u smjeru vožnje suprotnom od propisanog, nakon prepoznavanja odgovarajuće oznake uslijedit će vizualno i zvučno upozorenje.

Pri dugim monotonim vožnjama, na primjer autocestom i u vožnji na velike udaljenosti, pri brzinama u rasponu od otprilike 60 do 200 km/h **ATTENTION ASSIST** može prepoznati tipične znakove umora ili povećanu nepažnju vozača. Sigurnost vožnje se povećava odgovarajućim upozorenjem vozaču i zahtjevom da se napravi stanica.

Paket pomoći u vožnji, koji je u sklopu dodatne opreme, sadržava aktivni sustav pomoći za razmak **DISTRONIC** te sustav upozoravanja na vozila u mrtvom kutu. Ta kombinacija rasteređuje vozača u vozilu koje se kreće u koloni na autocestama, u vožnjama na velike udaljenosti i u prometu s učestalim zaustavljanjem i ponovnim kretanjem te može pružiti više sigurnosti zahvaljujući kontroli „mrtvog kuta“.

Parkira kao od šale.

Nova G-klasa na terenu parkira gdje poželi. U gradu to omogućavaju dva opcionalna paketa opreme. **Paket pomoći pri parkiranju s kamerom za vožnju unatrag** olakšava kako traženje parkirnog mjesta, tako i ulazak na uzdužna i poprečna parkirna mjesta te izlazak iz njih. Sastoji se od kamere za vožnju unatrag i aktivnog sustava pomoći pri parkiranju sa sustavom PARKTRONIC. **Paket pomoći pri parkiranju s kamerom od 360°**, pak, omogućava parkiranje i raščiravanje s realističnim sveobuhvatnim pogledom zahvaljujući četirima umreženim kamerama, parkirajući novu G-klasu bez stresa i na uska mjesta. Zaseban prikaz terena pokazuje neposredno okruženje ispred vozila, što predstavlja veliku pomoć u vožnji nepreglednim terenom.





Poveznica između točke A i točke B.

Nova G-klasa Vas ne spaja samo sa svijetom. I ona je sama povezana sa svijetom. Zahvaljujući sustavu **COMAND Online**, ispunjene su gotovo sve želje u pogledu informiranja i zabave, navigacije i komunikacije. Prikaz je visoke razlučivosti na zaslonu multimedijskog sustava veličine 31,2 cm (12,3"). Navigacija hard diskom Vas pomoću sustava Live Traffic Information¹ brzo vodi i na najudaljenije odredište. Usto, Car-to-X-Communication može vozača unaprijed upozoriti na opasnosti. Pritom vozila mogu razmijeniti važne informacije, na primjer o mjestima opasnosti koja su druga vozila već prepoznala. Osim toga, zahvaljujući sustavu **Burmester® Surround Sound** s 590 W i 15 zvučnika, svaka vožnja popraćena je odgovarajućim zvučnim okvirom.

¹ Tri mjeseca besplatno; kompletno trogodišnje razdoblje besplatno u kombinaciji s otvaranjem korisničkog računa Mercedes me te uz prihvaćanje općih i posebnih uvjeta korištenja.

INFORMIRANJE, ZABAVA I MULTIMEDIJA

Uz **integraciju pametnog telefona**, putem sustava Apple CarPlay™ i Android Auto u Vaše je vozilo moguće integrirati kompatibilne pametne telefone s odgovarajućim operativnim sustavom te njima upravljati, na primjer, putem glasovnog navođenja. Tako je moguće sigurno korištenje tijekom vožnje. Podržane su najvažnije, birane aplikacije uključujući navigaciju.

U dodatnoj je opremi dostupan novi **sustav telefoniranja u vozilu** s čitačem SIM kartice. Sustav telefoniranja u vozilu omogućava spajanje mobilnog telefona putem Bluetooth® protokola SAP (pristupni profil SIM) ili izravan rad zahvaljujući umetanju SIM-kartice u integrirani čitač SIM kartice. Korištenje vanjske antene omogućava najbolji mogući prijem.

Po želji, **digitalni radio** nudi bežumni zvuk u kvaliteti CD-a putem DAB-a (uklj. DAB+ i DMB) te dodatne programske informacije, na primjer naslovnice, meteorološke karte, vijesti i karte s označenim zastojsima u prometu. Tri DAB prijemnika u pozadini u svakom trenutku omogućavaju najbolju moguću kvalitetu prijema namještene radiostanice.

Gledanje televizije u vozilu, uz velik izbor programa izvrsne kvalitete – i to je moguće zahvaljujući opcionalnom **TV prijemniku** koji podržava prijem digitalnih programa prema standardu DVB-T i DVB-T2 te prijem kodiranih programa zahvaljujući CA utoru za prihvrat odgovarajućih CI+ modula. Kvaliteta reprodukcije može se mjeriti s onom DVD-a te omogućava stereo zvuk. Osim toga, mogu se pozvati raznovrsne dodatne informacije kao, na primjer, elektronički televizijski programi ili teletekst.

Odlučite li se za **kokpit sa širokim zaslonom** iz dodatne opreme, zaslon multimedijskog sustava veličine 31,2 cm (12,3") pod staklenim će se oknom prostirati i preko visokorazlučivog zaslona s instrumentima veličine 31,2 cm (12,3") s tri načina prikaza.





Originalna posebna dodatna oprema.

Što pokloniti vozilu koje zapravo već ima sve? Savršenu originalnu posebnu dodatnu opremu. Oblikujte svoju novu G-klasu potpuno prema svojim individualnim zamislima i željama svime što Vam vožnju čini ugodnijom. Cjelokupnu ponudu potražite pod

www.mercedes-benz-accessories.com

NAJVAŽNIJE ZNAČAJKE

Osnovni nosač koji je prilagođen karoseriji Vaše nove G-klase služi kao osnova mnogim Mercedes-Benzovim prijevozničkim rješenjima kao što su nosač za skije i snowboard, nosač za bicikle ili krovna kutija. Dostupan je u aerodinamičnom dizajnu Mercedes-Benzu optimirane buke, ispitan u crash-testovima te s mogućnošću zaključavanja.

Mercedes-Benzova krovna kutija 450, ekskluzivno prilagođena Vašem Mercedes-Benzu, u aerodinamičnom dizajnu od ekstremno dugovječnog materijala, idealna je za brzo pričvršćivanje na osnovni nosač. Zahvaljujući rukohvatu, može se s obje strane vrlo lako otvoriti i zatvoriti te je stoga osobito jednostavna za utovar i istovar. Sve to zahvaljujući obujmu od otprilike 450 litara i uz maksimalnu nosivost od 75 kg.

Ako budete trebali prevoziti do šest pari skija¹ ili četiri snowboarda, onda je **držač za skije i snowboard New Alustyle Komfort** s mogućnošću zaključavanja idealno rješenje. Praktična funkcija izvlačenja olakšava utovar i istovar.

¹ Ovisno o geometriji skija.



Iznimno praktična je i **kada za prtljažnik**: ravna, crne boje, od polipropilena otpornog na udarce, s protukliznim efektom te rebraste strukture za učvršćivanje zasebno dostupnih kutija za spremanje. Pritom ostaju dostupne ušice za zatezanje vozila.

Kao elegantan uređaj za brzo punjenje, **USB punjač** nudi mnoge praktične mogućnosti za Vaš mobilni telefon. Njegova inteligentna logika punjenja „Smart Charging“ i snaga napajanja do 2 x 2,4 A osiguravaju brzo i jednostavno punjenje na upaljaču za cigarete dok ste na putu. Elegantan dizajn podsjeća na Vaš ključ vozila i optimalno se integrira u interijer vozila. Njegova zaštita od pregrijavanja te decentno osvijetljeni tori za USB osigurali su mu jednostavno upravljanje i u mraku.





RK8



RK1



RK2



RK4



RM9



RK7



RK3



RG6

Kotači.

RK8 Kotač od lakog metala u izvedbi s 5 dvostrukih krakova, dimenzija 45,7 cm (18"), lakiran u srebrnu boju, s gumama dimenzija 265/60 R 18 (serijska oprema za G 500; nije dostupan za AMG Line ili noćni paket)

RM9 Kotač od lakog metala u izvedbi s 5 dvostrukih krakova, dimenzija 45,7 cm (18"), lakiran u srebrnu boju, s gumama dimenzija 265/60 R 18 (dodatna oprema za G 500; nije dostupan za AMG Line ili noćni paket)

RK1 Kotač od lakog metala u izvedbi s 5 krakova, dimenzija 45,7 cm (18"), lakiran u srebrnu boju, s gumama dimenzija 265/60 R 18 (dodatna oprema za G 500; nije dostupan za AMG Line ili noćni paket)

RK7 Kotač od lakog metala u izvedbi s 5 krakova, dimenzija 45,7 cm (18"), lakiran u crnu zagasitu boju, s gumama za sve terene dimenzija 265/60 R 18 (dodatna oprema za G 500; nije dostupan za AMG Line ili noćni paket)

RK2 Kotač od lakog metala u izvedbi s 5 dvostrukih krakova, dimenzija 48,3 cm (19"), lakiran u titanij sivu boju, sjajan, s gumama dimenzija 275/55 R 19 (dodatna oprema za G 500; nije dostupan za AMG Line ili noćni paket)

RK3 Kotač od lakog metala u izvedbi s 8 dvostrukih krakova, dimenzija 48,3 cm (19"), lakiran u titanij sivu boju, sjajan, s gumama dimenzija 275/55 R 19 (dodatna oprema za G 500; nije dostupan za AMG Line ili noćni paket)

RK4 AMG kotač od lakog metala u izvedbi s višestrukim krakovima, dimenzija 50,8 cm (20"), lakiran u titanij sivu boju, sjajan, s gumama dimenzija 275/50 R 20 (sastavni dio paketa uz AMG Line kod modela G 500)



RG1



RG3



RG4



RG2



RG5

RG6 AMG kotač od lakog metala u izvedbi s višestrukim krakovima, dimenzija 50,8 cm (20"), lakiran u crnu boju, sjajan, s gumama dimenzija 275/50 R 20 (sastavni dio paketa uz noćni paket kod modela G 500 odnosno dodatna oprema uz AMG Line)

RG1 AMG kotač od lakog metala u izvedbi s 10 krakova, dimenzija 50,8 cm (20"), lakiran u titanij sivu boju, sjajan, s gumama dimenzija 275/50 R 20 (serijska oprema za Mercedes-AMG G 63)

RG2 AMG kotač od lakog metala u izvedbi s 5 dvostrukih krakova, dimenzija 53,3 cm (21"), lakiran u titanij sivu boju, sjajan, s gumama dimenzija 285/45 R 21 (dodatna oprema za Mercedes-AMG G 63)

RG3 AMG kotač od lakog metala u izvedbi s 5 dvostrukih krakova, dimenzija 53,3 cm (21"), lakiran u crnu zagasitu boju, sa sjajnim rogom naplatka i gumama dimenzija 285/45 R 21 (dodatna oprema za Mercedes-AMG G 63 ili serijska oprema uz noćni paket kod modela Mercedes-AMG G 63)

RG5 AMG kovani kotač u dizajnu križnih krakova, dimenzija 55,9 cm (22"), lakiran u titanij sivu boju, sjajan, s gumama dimenzija 295/40 R 22 (dodatna oprema za Mercedes-AMG G 63; nije dostupno za noćni paket)

RG4 AMG kovani kotač u dizajnu križnih krakova, dimenzija 55,9 cm (22"), lakiran u crnu zagasitu boju, sa sjajnim rogom naplatka i gumama dimenzija 295/40 R 22 (dodatna oprema za Mercedes-AMG G 63)





Strast se raspiruje kad se dijeli: AMG Private Lounge naša je zajednica koja donosi sve iz svijeta AMG-a. Tu se na prvoklasnim događanjima susreću kupci modela AMG te preko online platforme razmjenjuju najnovije vijesti iz Affalterbacha. Pritom profitiraju zahvaljujući posebnim ponudama i izravnoj vezi sa središnjicom AMG-a:

www.mercedes-amg.com/privatelounge/welcome

AMG Driving Academy simbolizira jedinstveni timski duh: doživite performanse s istomišljenicima i poboljšajte svoju vožnju na događanjima vezanima uz trkaće staze i životni stil na lokacijama diljem svijeta koje oduzimaju dah. Postanite dio najbrže obitelji na svijetu „World’s Fastest Family”: www.mercedes-amg.com/driving-academy

Želite još više? Mercedes-AMG autosport je kroz program Customer Racing osigurao idealnu platformu za profesionalni autosport, dok Mercedes-AMG GT3 predstavlja trkaći automobil posebno koncipiran u tu svrhu. Potpuno integrirani svijet usluga omogućava Vam autosport na najvišoj razini: www.mercedes-amg.com/customerracing

U sklopu AMG Performance Studija izrađujemo automobile koji su savršeno krojeni prema Vašim željama. Kreativnost naših stručnjaka pritom je neograničena – od posebnih tehnoloških komponenti, preko ekstravagantnih lakova, sve do najekskluzivnije opreme unutrašnjosti, ovdje nastaju unikati uz najveću preciznost izrade.

Uđite u svijet AMG-a. Doživite vozne performanse.

Mi ne stvaramo samo automobile. Mi ostvarujemo snove.

Vaš umreženi život može biti tako neodoljivo jednostavan.

Sve naše usluge povezanosti i mobilnosti te mnoge druge očaravajuće ponude – na jednom mjestu i samo za Vas. To je Mercedes me. Prijavite se besplatno još danas i Mercedes-Benzov svijet jednostavno učinite svojim: na svom stolnom odnosno prijenosnom računalu ili na putu pomoću tableta, pametnog telefona ili pametnog sata. Budući da se Vaš život trajno mijenja, i mi trajno dalje razvijamo svoje usluge. Posjetite nas: www.mercedes.me/welcome

Želite se nadahnuti, ali ne samo online? Mercedes me Stores oduševljavaju u cijelom svijetu, na primjer u Pekingu, Moskvi i Hamburgu.



Mercedes me connect umrežava Vas s Vašim vozilom, a Vaše vozilo s cijelim svijetom. Brojne i komforne usluge povezivanja pružaju Vam podršku u vezi Vašeg vozila i omogućavaju veću sigurnost, bolju povezanost, a svakako i još fascinantniji doživljaj u vožnji. Dobar je osjećaj biti trajno povezan i tijekom vožnje. Uz osnovne usluge koje Vam automatski mogu pružiti podršku u slučaju kvara ili nesreće, u Mercedes me connect ubrajaju se i usluge Remote Online – opcija pomoću koje pametnim telefonom možete namjestiti postavke vozila – i još mnogo toga.

Mercedes me inspire Vam pruža doživljaje branda i mogućnost nadahnjujućeg dijaloga. Želimo Vas uključiti u svoje ideje, zanima nas što Vas pokreće da bismo Vam u svakom trenutku mogli ponuditi najbolja rješenja. Tako ćete ovdje pronaći online zajednicu, a sve češće i ponude odnosno iskustva koji izlaze izvan okvira klasičnih automobilističkih tema – na primjer o događanjima, putovanjima i stilu života.

Mercedes me move omogućava pristup inteligentnim rješenjima mobilnosti: car2go je prvi i vodeći na svjetskom tržištu dijeljenja automobila, free-floating carsharing, aplikacija za mobilnost moovel povezuje ponude različitih ponuđača mobilnosti i tako pronalazi optimalan put od točke A do točke B. Pomoću aplikacije mytaxi možete naručiti svoj taksi, uživo pratiti njegov dolazak i jednostavno platiti. Mercedes-Benz Rent Vam nudi vozilo za svaku priliku, u kratkoročni ili dugoročni najam kod Mercedes-Benzovog partnera u Vašoj blizini. Pomoću aplikacije Blacklane možete rezervirati limuzinu s vozačem, dok FlixBus omogućava povoljno, udobno i ekološki prihvatljivo putovanje međugradskim autobusima.

Mercedes me assist znatno Vam olakšava održavanje vozila jer online s lakoćom možete pronaći Mercedes-Benzovog partnera u svojoj blizini i dogovoriti termin servisa. Zahvaljujući digitalnom servisnom izvještaju, možete se informirati o obavljenim uslugama održavanja, a nakon održavanja izvještaj Vam već sljedeći dan može biti dostupan online. Osim aktualnog servisnog izvještaja, možete pogledati i cjelokupnu povijest servisa te servisne intervale svog vozila, a u slučaju potrebe ih možete i ispisati.

Mercedes me finance Vam nudi raznolike putove do Vašeg željenog vozila. Mercedes-Benz Bank/Mercedes-Benz Financial Services zajedno s Vama pronalazi optimalna rješenja leasinga, financiranja i osiguranja prilagođena Vašim potrebama. Naši Vam leasing proizvodi nude mogućnost da u svakom trenutku vozite najnovije modele vozila i pritom uživate u maksimalnoj fleksibilnosti jer vozilo ne kupujete, nego plaćate samo njegovo korištenje te pritom profitirate od atraktivnih mjesečnih obroka. Zahvaljujući našim ponudama financiranja, svoje novo vozilo Mercedes-Benz otplačujete onako kako to najbolje odgovara Vašem osobnom financijskom planu. Prema odabranoj visini predujma i trajanju ugovora pritom sudjelujete u određivanju visine svojih mjesečnih obroka. Naša individualna rješenja osiguranja motornih vozila po atraktivnim uvjetima nude pouzdanu zaštitu Vašeg vozila u skladu s Vašim budžetom. Po zaključenju ugovora svojim financijskim ugovorima možete posve jednostavno upravljati online.¹

¹ Ovisno o dostupnosti na pojedinim tržištima.

Demonstracija jakih strana.

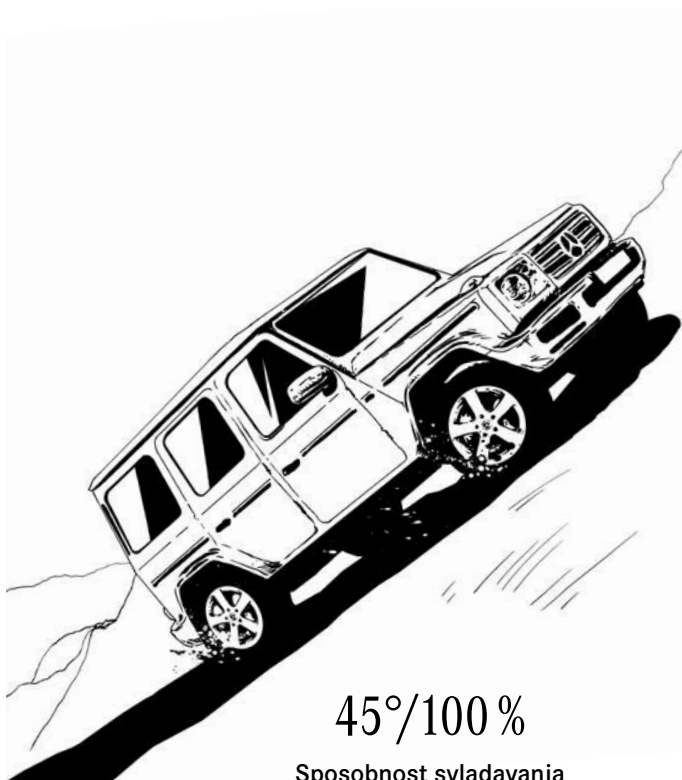

45°/100%

Sposobnost svladavanja
uspona

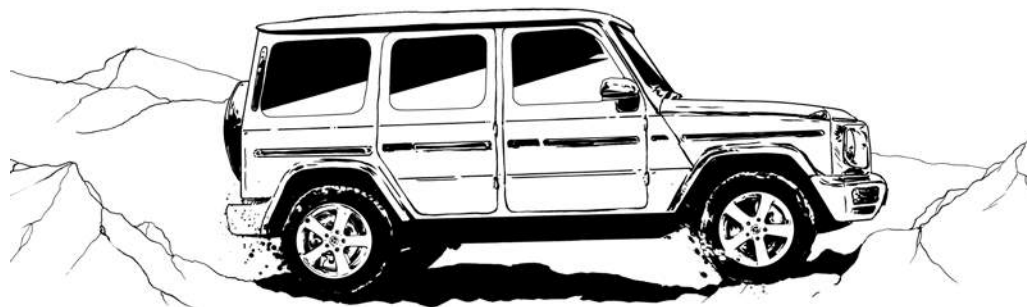

29,9°

Stražnji kut nagiba

30,9°

Prednji kut nagiba



241 mm

Razmak između vozila i tla



25,7°
Kut rampe



35°/70%
Nagnuti položaj



700 mm
Dubina gaza

Dimenzije.

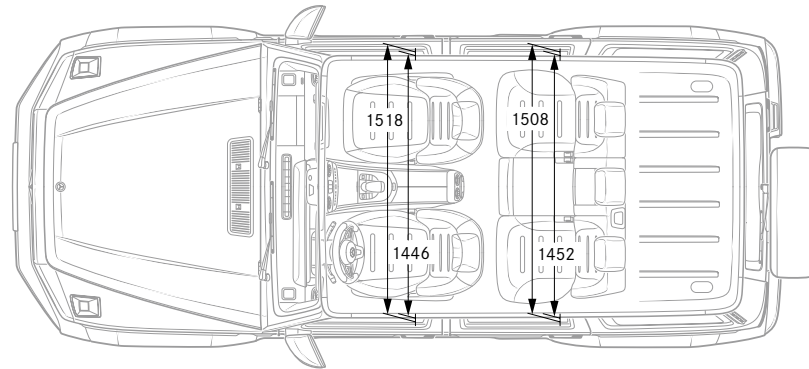
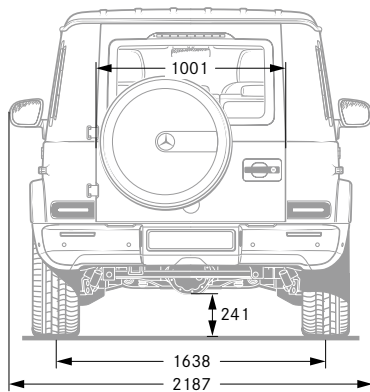
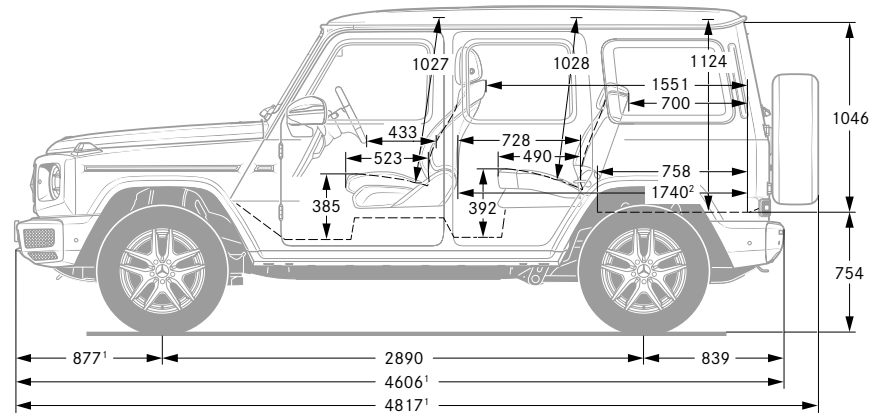
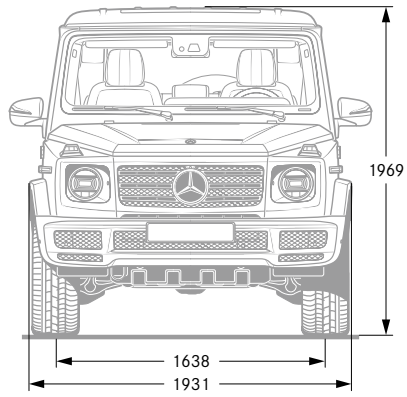

Vrijednosti za G 500.

¹ Bez adaptera za registarsku pločicu. ² Izmjereno pri nagibu od 14,4°. Svi su podaci u milimetrima. Prikazane vrijednosti predstavljaju srednje vrijednosti. Odnose se na vozila s osnovnom opremom i spremna za vožnju prema EZ-u.

Tehnički podaci.

Raspored/broj cilindara
Obujam motora (cm ³)
Nazivna snaga ¹ (kW (KS) pri 1/min)
Nazivni okretni moment ¹ (Nm pri 1/min)
Stupanj kompresije
Mjenjač
Ubrzanje 0–100 km/h (s)
Maksimalna brzina (km/h)
Gume/prednji, stražnji kotači
Gorivo
Potrošnja goriva ² (l/100 km)
Gradska vožnja
Otvorena cesta
Prosjek
Emisije CO ₂ ² , prosjek (g/km)
Emisijski standard ³ /klasa energetske učinkovitosti ⁴
Obujam spremnika za gorivo/od toga rezerva (l)
Krug okretanja (m)
Masa vozila spremnog za vožnju ⁵ /nosivost (kg)
Ukupna dopuštena masa (kg)
Maks. vučno opterećenje bez kočnice/s kočnicom [pri 12 %] (kg)

G 500	Mercedes-AMG G 63
V/8	V/8
3982	3982
310 (422)/5250–5500	430 (585)/6000
610/2250–4750	850/2500–3500
10,5: 1	8,6: 1
9G-TRONIC	AMG SPEEDSHIFT TCT 9G
5,9	4,5
210	220 ⁶
265/60 R 18	275/50 R 20
Super	Super plus
14,1	16,5
10,8	11,1
12,1	13,1
276	299
Euro 6d-TEMP/E	Euro 6d-TEMP/F
75/10,0	100/12,0
13,6	13,5
2429/721	2560/640
3150	3200
750/3500	750/3500

Najbolje za motor:
Mercedes-Benzova originalna motorna ulja.

¹ Podaci o nazivnoj snazi i nazivnom okretnom momentu sukladno Uredbi (EZ) br. 595/2009 u trenutno vrijedećoj verziji. ² Navedene vrijednosti izračunate su pomoću propisanog mjernog postupka. Riječ je o „vrijednostima CO₂ koje su dobivene ispitivanjem vozila u skladu s NEDC-om“ u smislu čl. 2. br. 1 Provedbene uredbe Komisije (EU) 2017/1153. Podaci o potrošnji goriva izračunati su na temelju tih vrijednosti. Podaci se ne odnose na pojedino vozilo te ne ulaze u ponudu, nego služe isključivo za uspoređivanje različitih tipova vozila. Podaci se razlikuju ovisno o odabranoj dodatnoj opremi. ³ Podatak vrijedi samo za područje Europske unije. Moguća su odstupanja tipična za pojedine zemlje. ⁴ Izračunato na temelju izmjerene emisije CO₂ s obzirom na masu vozila. Podaci se razlikuju ovisno o odabranoj dodatnoj opremi. ⁵ Masa vozila u stanju pripravnosti za vožnju sa spremnikom za gorivo napunjenim najmanje 90%, uz masu vozača (zakonom paušalno određeno 75 kg), goriva i tekućina, ako je vozilo opremljeno standardnom opremom prema podacima proizvođača te uz masu nadgradnje, ako postoji, kabine, kuće za prikolice i zamjenskih/zamjenskih kotača te alata. Dodatna oprema i posebna dodatna oprema mogu utjecati na težinu, preostalu korisnu nosivost, otpor kotrljanja, aerodinamiku itd., a istovremeno i na vrijednosti potrošnje i CO₂.

⁶ Za AMG Driver's Package 240 km/h. Ostale tehničke podatke možete pronaći na www.mercedes-benz.hr

Presvlake i ukrasni elementi.

Koža

- 201 Crna^{2, 3, 4, 5}
 214 Lješnjak smeđa/crna^{4, 5, 6}
 215 Macchiato bež/crna^{4, 5, 6}

Koža napa/koža napa AMG¹

- 501 Crna^{3, 5, 7, 8, 9}
 524 Sedlo smeđa/crna^{5, 7, 8, 10}
 525 Tartuf smeđa/crna^{5, 7, 8, 10}
 535 Macchiato bež/crna^{5, 7, 8, 10}

designo koža napa, dvobojna/AMG¹ ekskluzivna koža napa, dvobojna

- 582 Jahta plava/crna^{5, 7, 8, 11}
 583 Platina bijela/crna^{5, 7, 8, 11}
 587 Klasično crvena/crna^{5, 7, 8, 11}

designo koža napa/AMG¹ ekskluzivna koža napa

- 801 Crna^{4, 7, 11, 12}
 804 Espresso smeđa/crna^{4, 7, 11, 12}
 805 Macchiato bež/espresso smeđa^{4, 7, 11, 12}
 807 Klasično crvena/crna^{4, 7, 11, 12}

Ukrasni elementi

- VA1 designo drvo jasen rebrasto, crno, otvorenih pora^{7, 11}
 VA2 Drvo orah, prirodno, otvorenih pora^{2, 11}
 VA3 Drvo jasen smeđe, sjajno^{7, 11}
 VA4 Drvo sen, svjetlosmeđe, sjajno^{7, 11}
 VA5 Metalna struktura^{7, 11}
 ZG2 designo klavirski lak, crni^{7, 9}
 ZG6 AMG karbon^{7, 11}

Koža

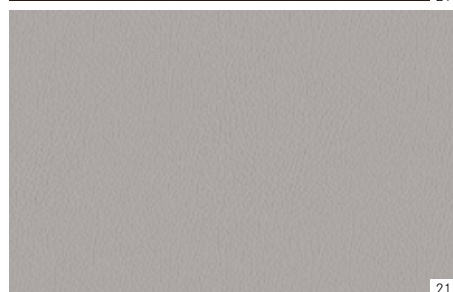
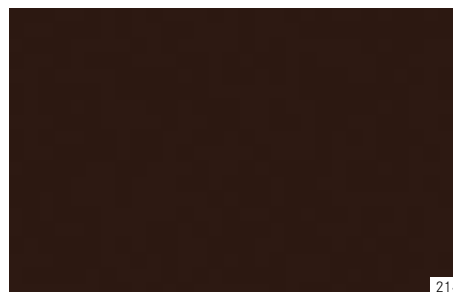

Koža napa/ koža napa AMG¹

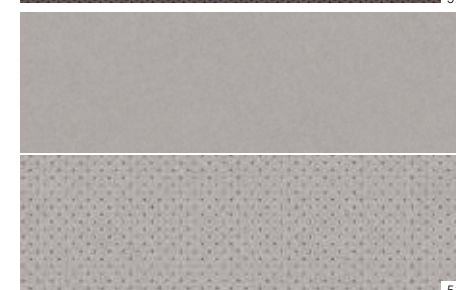
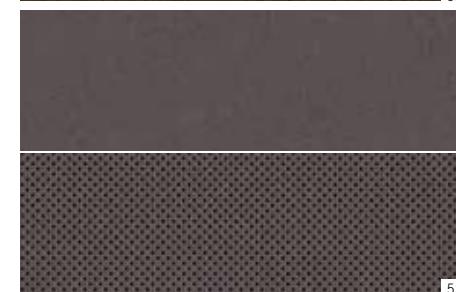
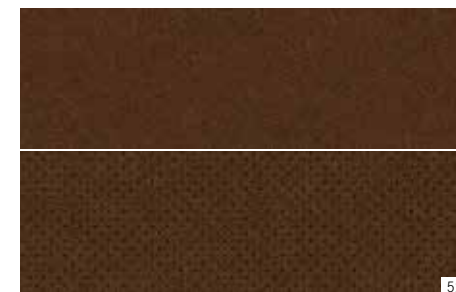
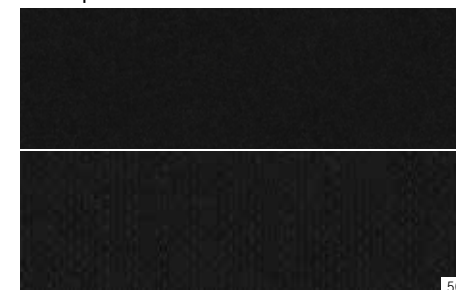

¹ Samo u modelima Mercedes-AMG. ² Serijska oprema za G 500. ³ Crveni ukrasni šavovi dostupni samo uz AMG Line. ⁴ Nije dostupno u kombinaciji s ekskluzivnim interijerom. ⁵ Nije dostupno u kombinaciji s ekskluzivnim interijerom Plus. ⁶ Dodatna oprema za G 500 bez nadoplate. ⁷ Dodatna oprema za G 500. ⁸ Dostupno samo u kombinaciji s ekskluzivnim interijerom. ⁹ Serijska oprema za Mercedes-AMG G 63. ¹⁰ Dodatna oprema za Mercedes-AMG G 63 bez nadoplate. ¹¹ Dodatna oprema za Mercedes-AMG G 63.

¹² Dostupno samo u kombinaciji s ekskluzivnim interijerom Plus.

designo koža napa, dvobojna/
AMG¹ ekskluzivna koža napa, dvobojna

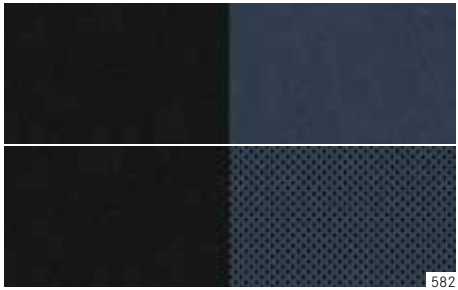

582

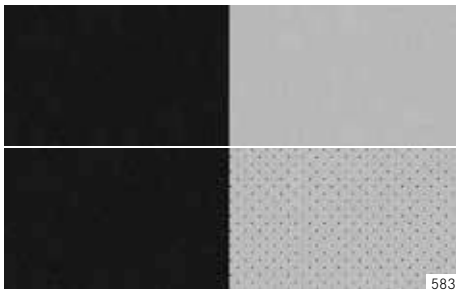

583

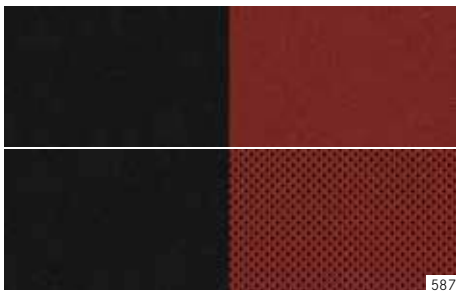

587

designo koža napa/
AMG¹ ekskluzivna koža napa



801



804

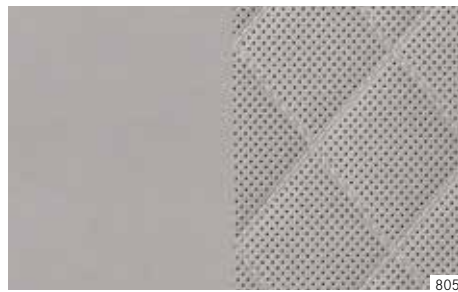

805



807

Ukrasni elementi



VA1



VA2



VA3



VA4

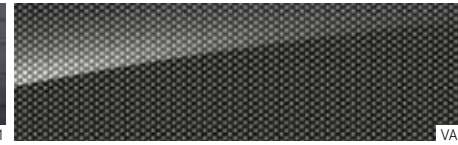

VA5



ZG2



ZG6

Lakovi.

Uni lakovi

- 040 Crna
- 149 Polarno bijela

Metalik lakovi

- 183 Magnetit crna
- 197 Opsidijan crna
- 660 Rubelit crvena
- 775 Iridij srebrna
- 859 Mojave srebrna
- 890 Kavanzit plava
- 896 Brijant plava
- 989 Smaragd zelena
- 992 Selenit siva

designo manufaktur lakovi¹

- 464 designo pustinjaški pijesak univerzalan
- 026 designo morsko plava metalik
- 041 designo grafit metalik
- 046 designo platina crna metalik
- 255 designo maslinasta metalik
- 996 designo hijacint crvena metalik
- 032 designo mistično plava bright
- 052 designo mistično smeđa bright
- 799 designo dijamant bijela bright
- 051 designo platin magno
- 056 designo noćno crna magno
- 271 designo citrin smeđa magno
- 671 designo žutomaslinasta magno

Uni lakovi



040



149

Metalik lakovi



183

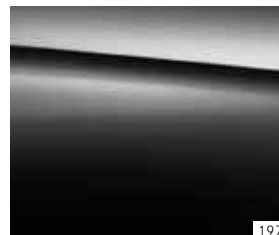

197



890



896



660



989



775



992



859

designo manufaktur lakovi¹



464



996



026



032



041



052



046



799

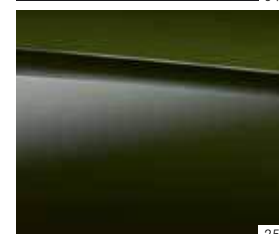

255



051

¹ Dodatna oprema.

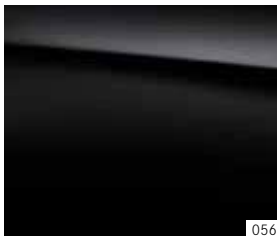

056



271

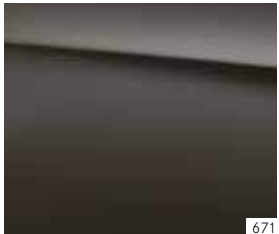

671

Tragovi terenske vožnje.

Dok G-klasom osvajate svijet, ostavljate tragove fascinacije i pustolovine. Počevši od pustinskog pijeska na Bliskom istoku pa sve do tamnosmeđeg blata meksičke prašume – G-klasi jednako dobro stoje svi offroad tragovi svijeta.



001



005



002



006



003



007



004



008

Univerzalna tla

- 001 Dubai, Ras al-Khaimah
- 002 Australija, Ayers Rock
- 003 Island, Jörkulsárlón

Kruta tla

- 004 Austrija, Schöckl
- 005 Kina, Yangtze

Sitnozrna tla

- 006 SAD, pustinja Mojave
 - 007 Meksiko, Yucatán
 - 008 Rusija, Zapadnosibirska nizina
-



SPORT — F O R — GOOD

Mercedes-Benz je jedan od osnivačkih partnera zaklade „Laureus Sport for Good Foundation“.

Od njezina osnivanja 2000. godine Mercedes-Benz podržava i promiče ciljeve i vrijednosti ovog globalnog i općekorisnog programa, a to je poboljšanje života zapuštene ili bolesne djece i mladih pomoću sportskih projekata socijalnog karaktera. Laureus je postao bitan sastavni dio društvene odgovornosti Mercedes-Benz-a pa je tako i svaki novi Mercedes ambasador tih vrijednosti. Kupnjom vozila marke Mercedes pomažete zakladi „Laureus Sport for Good Foundation“.

O podacima u ovoj publikaciji: moguće je da je nakon završetka pripreme za tisak, 14. 2. 2018. godine, došlo do izmjena na proizvodu. Proizvođač pridržava pravo izmjena konstrukcije ili forme, odstupanja u nijansama boje te izmjena opsega isporuke za trajanja roka isporuke ako te izmjene, odnosno odstupanja, nisu na štetu kupca te uzimajući u obzir interese prodavatelja. Ako prodavatelj ili proizvođač za označavanje narudžbe ili naručenog predmeta kupnje rabi posebne oznake ili brojeve, na temelju toga ne proizlaze nikakva posebna prava. Prikazi mogu također sadržavati dodatnu i posebnu

dodatnu opremu koja nije sastavni dio serijske opreme vozila. Ova se publikacija koristi na međunarodnom tržištu. Međutim, izjave koje se odnose na zakonske, pravne i porezne propise i mjere vrijede samo u Saveznoj Republici Njemačkoj u trenutku zaključenja pripreme za tisak ove publikacije. Stoga Vas molimo da se u vezi s aktualnim zakonskim propisima i mjerama koji vrijede u drugim zemljama i njihovim učincima raspitate kod svog prodavatelja Mercedes-Benz-a. www.mercedes-benz.hr