

E-klasa

Coupé i Cabriolet



Mercedes-Benz



Cesta je lijepa koliko i svijet koji je okružuje.

E-klasa je kao Limuzina i Karavan postavila mjerila svojom inteligencijom. Ceste su postale sigurnije i komfornije. No, to je bio tek početak. Coupé i Cabriolet pretvaraju sivi asfalt u senzualan doživljaj koji oduzima dah. Otvorite prozore, spustite akustični platneni krov – i slijedite nas do pravog zanosa.

ODUŠEVITE SE E-KLASOM COUPÉ I CABRIOLET U HD FORMATU.



S Mercedes-Benzovom aplikacijom za katalog za iPad® kao i Digitalnim uputama za uporabu „Mercedes-Benz Guides“ za iPhone®. Obje aplikacije sadrže mnoge filmove i dodatne sadržaje te su besplatno dostupne u online trgovini iTunes Store®.

Fascinacija:

2 | Mercedes-Benz E-klasa Cabriolet E 400 4MATIC, selenit siva metalik

Linija opreme AMG Line, AMG kotači od lakog metala u izvedbi s višestrukim krakovima, lakirani u titanij sivu boju, sjajni, crni platneni krov, presvlake u koži napa klasično crvene/crne boje, ukrasni kristalno brušeni umeci u aluminiju/središnja konzola u optici klavirskog laka crne boje

10 | Mercedes-Benz E-klasa Cabriolet E 400 4MATIC, rubelit crvena metalik

Linija opreme AVANTGARDE, kotači od lakog metala u izvedbi s 5 dvostrukih krakova, lakirani u tremolit sivu boju, sjajni, tamnocrveni platneni krov, presvlake u designo koži napa macchiato bež/ticijan crvene boje, ukrasni elementi u svjetlosmeđem drvu brijest otvorenih pora

20 | Mercedes-Benz E-klasa Coupé E 400 4MATIC designo dijamant bijela bright

Linija opreme AMG Line, noćni paket, AMG kotači od lakog metala u izvedbi s višestrukim krakovima, lakirani u crnu boju visokog sjaja, presvlake u koži napa tamnobijele/crne boje, ukrasni elementi strukture metala/središnja konzola u optici klavirskog laka crne boje, panoramski pomični krov

28 | Mercedes-Benz E-klasa Coupé E 400 4MATIC, opsidijan crna metalik

Linija opreme AVANTGARDE, kotači od lakog metala u izvedbi s 10 krakova, lakirani u tremolit sivu boju, sjajni, presvlake u koži napa macchiato bež/espresso smeđe boje, ukrasni elementi u svjetlosmeđem drvu brijest otvorenih pora, panoramski pomični krov

Prikazi mogu također sadržavati dodatnu i posebnu dodatnu opremu koja nije sastavni dio serijske opreme vozila.

Inovacija:

36 | Mercedes-Benz Intelligent Drive

38 | Mercedes me

42 | Servis i usluge

46 | AIR BODY CONTROL i DYNAMIC SELECT

48 | Motori, 9G-TRONIC i pogon na svim kotačima 4MATIC

50 | Elementi upravljanja i prikazivanja

51 | Sustav pomoći pri parkiranju s daljinskim upravljanjem i sustav aktivne pomoći pri parkiranju sa sustavom PARKTRONIC

52 | Burmester® High-End 3D Surround Sound System

53 | Ambijentalna rasvjeta i udobno upravljanje ENERGIZING

54 | Akustični platneni krov i paket udobnosti za kabriolet

56 | Upravljanje prostorom za utovar i panoramski pomični krov

58 | Oprema, paketi i posebna dodatna oprema

66 | Kotači

68 | Dimenzije i tehnički podaci

72 | Presvlake, ukrasni umeci, lakovi i platneni krovovi





E-klasa Cabriolet. Otkrivenje.

Ovom je Mercedesu potrebno samo 20 sekundi da Vas zavede. Toliko treba platnenom krovu da se spusti, toliko treba Vama i Vašim osjetilima da se zaljubite preko ušiju. U tom trenutku želite samo jedno: taj trenutak po svaku cijenu podijeliti s drugima. Zbog toga E-klasa Cabriolet nudi četiri kvalitetna sjedala s mnogo slobodnog prostora i jedinstvenim komforom.



Veliko umijeće odricanja.

Dizajn E-kalse Cabriolet najbolje ćemo opisati onime što nedostaje: bezvremenskom elegantnom linijom čvrstog krova. Zbog toga silueta postaje još laganija i djeluje još ispruženije. Kakav prizor. Pogledi se oduševljavaju prateći površine purističkog izgleda oblikovane poput skulpture. Senzualno i jasno, oduzimajući dah.





Morao bi postojati poseban razlog za podizanje platnenog krova.

U ovom je slučaju to sam platneni krov. Akustični platneni krov privlači poglede i gotovo ga nećete htjeti spremiti. Savršeno se integrira u sportski-elegantnu siluetu. Trijumfalni završetak čine dinamična ravna LED stražnja svjetla u optici kristala koja isijavaju potpuno oduševljenje ovim kabrioletom.



Najlepše od svega je što taj trenutak možete podijeliti.



E-klasa Cabriolet velikodušan je poziv za do četiri odrasle osobe: smjestite se, zaboravite na sve ostalo. Ekskluzivni detalji dizajna kao što su jedinstveni ventilacijski otvori u optici turbine i ukrasni elementi od drva otvorenih pora dostupni u dodatnoj opremi – primjerice brijesta svjetlosmeđe ili jasena crne boje – doslovno okružuju putnike. Taj efekt „wrap around” stvara sasvim posebnu atmosferu udobnosti.



O krovu koji vježba tišinu, u pozadini.

Potpuno automatski akustični platneni krov uglađeno se drži u pozadini. Vizualno se savršeno uklapa u siluetu kupea. Zbog njega je E-klasa Cabriolet ne samo jedan od najsenzualnijih, nego i jedan od – pssst – najtiših modela u svojoj klasi. Uz takvu minimalnu buku započinje pravi užitek tijekom cijele godine. U potpunjuju ga opcije opreme kao što su AIRCAP i AIRSCARF koje uz spuštenu platneni krov prkose vjetru i vremenskim prilikama.





A silver car is shown from the side, driving on a paved road that curves through a volcanic landscape. The foreground is filled with dark, jagged volcanic rocks. In the background, there are large, rounded mountains with a striking reddish-orange hue, likely due to iron oxide. The sky is a pale, clear blue.

Oblaci se ne vide. Ali kao da lebdite na njima.

Višekomorni zračni ovjes AIR BODY CONTROL po želji će Vam osigurati kulturu vožnje bez premca. U svojoj novostečenoj neovisnosti ne možete uživati s manje ometanja, tišine i suverenosti. Ili se očarajte: pomoću sustava DYNAMIC SELECT odaberite program vožnje „Sport” ili čak „Sport+” i doživite dinamičnu vožnju u zavojima na razini sportskog automobila. Takvu umjetničku slobodu omogućava Vam samo E-klasa Cabriolet.



Doživljaj od 360° u serijskoj opremi.





Trenutak, molim.

Taj rubelit crveni metalik lak, ta svjetlucaća rešetka strukture dijamanta – E-klasa Cabriolet sjaji kao skupocjeni komad nakita. Samo pogledajte kako se ekskluzivni lak otmjeno prelijeva na suncu. Od crvenkaste do gotovo crne. Mala predstava koju sa svakom sunčevom zrakom možete doživjeti iznova.





O inteligenciji koja oslobađa Vaše osjećaje.

S E-klasom razvili smo automobil koji po želji može voziti djelomice automatizirano što znači da može podržati vozača prilikom ubrzavanja, kočenja i upravljanja. Automobil koji može naslutiti moguću nesreću i poduzeti važne mjere zaštite. Automobil koji komunicira sa sebi sličnima kako bi, primjerice, upozorio na zastoje. To su samo neki od dijelova sustava Mercedes-Benz Intelligent Drive – a sve se odvija isključivo iz jednog razloga: kako biste vi, putnici, u svakoj vožnji i svakoj sunčevoj zraci mogli uživati još intenzivnije, još opuštenije.





E-klasa Coupé. Sljedeća ikona.

Tek što smo dovršili E-klasu Cabriolet, zaokupio nas je Coupé. Tipičan Gran Turismo. Jedinstvena graciozna linija krova neometano se proteže do sportskog stražnjeg dijela. Na taj se način stvara moderna estetika od koje zastaje dah.

Nitko ne može odvratiti pogled.

Savršene proporcije i senzualna jasnoća čine E-klasu Coupé klasikom dizajna. Jedinstveni paket tehnologije predstavlja remek-djelo inteligencije. Otmjena rešetka strukture dijamanta i opcionalna prednja svjetla MULTIBEAM LED svijetle daleko ispred svih: u ovom kupeu u jednakoj mjeri putujete dinamično, komforno i sigurno.





Kontrasti – čine ljude zanimljivima, a kupee neodoljivima.

Crno-bijelo predstavlja susret ekstrema. U slučaju E-klase Coupé susreću se ekstremno markantan dizajn, sportski karakter i ekskluzivnost. U opcionalnom noćnom paketu mnogi su elementi crne boje. Ako još i lak sjaji u designu dijamant bijeloj bright boji, promatraču postane i vruće i hladno.





Elegancija bez okvira.

Čim se prozori spuste, a opcionalni panoramski pomični krov otvori, doživjet ćete puni intenzitet E-klase Coupé. Gotovo da se stvara atmosfera kabrioleta. Osim toga, interijer nenametljivo osvaja pravom mjerom kultiviranog sportskog karaktera.







Kodeks vožnje: sportska elegancija.

Želite li udoban Gran Turismo ili agilnog sportaša – u E-klassi Coupé od toga Vas dijeli samo jedan pritisak prsta. Osim sustava zračnog ovjesa AIR BODY CONTROL, po želji je dostupno i namjestivo čelično podvozje DYNAMIC BODY CONTROL. Aktivirajte program vožnje „Sport+” i oduševite se sportskim odlučnim ponašanjem u vožnji i energičnom promjenom stupnjeva prijenosa.

Ono što ima ispod poklopca
motora, uvući će Vam se pod kožu.



Od modernog dizelskog motora Euro 6, sve do sportskog V6 biturbo motora – E-klasa Coupé za svaki zahtjev nudi optimalan pogon. Snaga motora se u kombinaciji s pogonom na sve kotače 4MATIC još suverenije prenosi na cestu – i izravno pretvara u adrenalin.





Mercedes-Benz

Pozivnica u očaravajući svijet.

U skladu s tradicijom ekskluzivnog Gran Turisma, E-klasa Coupé na četiri kvalitetna sjedala nudi obilje udobnosti i mnogo prostora za putovanje. Uronite u moderan luksuz Mercedes-Benza. Interijer je oblikovan osobito kvalitetno – pogledajte samo ventilacijske otvore u ekskluzivnoj optici turbine ili opcionalni kokpit sa širokim ekranom koji se sastoji od dva zaslona veličine 31,2 cm (12,3"). Pred Vama se otvara očaravajući digitalni svijet.

Skidamo kapu, Coupé!

Izražajna linija kupea i snažan stražnji dio oduševljavaju ne samo vizualno: oni su utjelovljenje izvrsne aerodinamike. Zbog toga je vozilo učinkovitije i izbjegava se buka od vjetra. Usto, sigurnije leži na cesti pri većim brzinama.





Mercedes-Benz Intelligent Drive – pokazuje put ka autonomnoj vožnji bez nesreća.

Kao prvi proizvođač automobila na svijetu Mercedes-Benz je razvio integralni koncept sigurnosti s ciljem sigurne vožnje, primjerenog reagiranja na opasnosti, sprečavanja nesreća i smanjivanja posljedica nesreće. To vrijedi i za putnike u Mercedesu i za sve ostale sudionike u prometu.

Sastavni dio tog cjelovitog koncepta sigurnosti jest i Mercedes-Benz Intelligent Drive zahvaljujući kojem se Vaš Mercedes pretvara u jedan od najinteligentnijih automobila na svijetu i „partnera koji misli s Vama”. Mercedes-Benzovi sustavi pomoći Intelligent Drive mogu prepoznati opasnosti, pravodobno upozoriti, a u nuždi čak i autonomno intervenirati, na primjer manevrom kočenja. Na taj način je moguće spriječiti nesreće ili smanjiti težinu sudara. Da bi putnici uživali potrebnu zaštitu u slučaju opasnosti, dodatno se, ovisno o modelu, preventivno aktiviraju mjere zaštite kao što je PRE-SAFE®.

U dodatnoj je opremi već u mnogim Mercedes-Benzovim vozilima dostupan paket pomoći u vožnji. Jedna od njegovih najvažnijih funkcija je djelomično automatizirana vožnja autocestama, magistralnim cestama i gradom. Paket pomoći u vožnji podržava vozača prilikom preostrojanja na višetračnim cestama, na primjer prilikom pretjecanja. Na taj se način rasterećuje vozač jer u normalnom načinu vožnje ne mora niti kočiti niti dodavati gas. Veliku podršku vozač ima i pri upravljanju – čak i u zavojima.

Ukratko, ovo je najbolja kombinacija sigurnosti, komfora i rasterećenosti vozača dosad. Ova inteligentna i napredna interakcija senzora te sustava sigurnosti i pomoći prekretnica je na putu ka autonomnoj vožnji bez nesreća. Istovremeno predstavlja i očaravajuće novo iskustvo.



↳ SAZNAJTE VIŠE

Sve informacije o sustavu Mercedes-Benz Intelligent Drive možete pronaći na www.mercedes-benz-intelligent-drive.com



Naš svijet u Vašim rukama.

www.mercedes.me – tamo gdje se sve vrti samo oko Vas. Otkrijte svijet usluga, ponuda i novosti koji će Vam olakšati i obogatiti život na fascinantna način. Pritom će do Vas stići potpuno komforno – digitalnim putem. Tako će naš svijet postati Vaš svijet.





Vaš umreženi život može biti tako neodoljivo jednostavan.

Sve naše usluge povezanosti i mobilnosti te mnoge druge očaravajuće ponude – na jednom mjestu i samo za Vas. To je Mercedes me. Prijavite se besplatno još danas i Mercedes-Benzov svijet jednostavno učinite svojim: na svom stolnom odnosno prijenosnom računalu ili na putu pomoću tableta, pametnog telefona ili pametnog sata. Budući da se Vaš život trajno mijenja, i mi trajno dalje razvijamo svoje usluge. Posjetite nas: www.mercedes.me/welcome

Želite se nadahnuti, ali ne samo online? Mercedes me Stores oduševljavaju u cijelom svijetu, na primjer u Pekingu, Moskvi i Hamburgu.



Mercedes me connect umrežava Vas s Vašim vozilom, a Vaše vozilo s cijelim svijetom. Brojne i komforne usluge povezivanja pružaju Vam podršku u vezi Vašeg vozila i omogućavaju veću sigurnost, bolju povezanost, a svakako i još fascinantniji doživljaj u vožnji. Dobar je osjećaj biti trajno povezan i tijekom vožnje. Uz osnovne usluge koje Vam automatski mogu pružiti podršku u slučaju kvara ili nesreće, u Mercedes me connect ubrajaju se i usluge Remote Online – opcija pomoću koje pametnim telefonom možete namjestiti postavke vozila – i još mnogo toga.

Mercedes me inspire Vam pruža doživljaje branda i mogućnost nadahnjujućeg dijaloga. Želimo Vas uključiti u svoje ideje, zanima nas što Vas pokreće da bismo Vam u svakom trenutku mogli ponuditi najbolja rješenja. Tako ćete ovdje pronaći online zajednicu, a sve češće i ponude odnosno iskustva koji izlaze izvan okvira klasičnih automobilističkih tema – na primjer o događanjima, putovanjima i stilu života.

Mercedes me move omogućava pristup inteligentnim rješenjima mobilnosti: car2go je prvi i vodeći na svjetskom tržištu dijeljenja automobila, free-floating carsharing, aplikacija za mobilnost moovel povezuje ponude različitih ponuđača mobilnosti i tako pronalazi optimalan put od točke A do točke B. Pomoću aplikacije mytaxi možete naručiti svoj taksi, uživo pratiti njegov dolazak i jednostavno platiti. Mercedes-Benz Rent Vam nudi vozilo za svaku priliku, u kratkoročni ili dugoročni najam kod Mercedes-Benzovog partnera u Vašoj blizini. Pomoću aplikacije Blacklane možete rezervirati limuzinu s vozačem, dok FlixBus omogućava povoljno, udobno i ekološki prihvatljivo putovanje međugradskim autobusima.

Mercedes me assist znatno Vam olakšava održavanje vozila jer online s lakoćom možete pronaći Mercedes-Benzovog partnera u svojoj blizini i dogovoriti termin servisa. Zahvaljujući digitalnom servisnom izvještaju možete se informirati o obavljenim uslugama održavanja, a nakon održavanja izvještaj Vam već sljedeći dan može biti dostupan online. Osim aktualnog servisnog izvještaja, možete pogledati i cjelokupnu povijest servisa te servisne intervale svog vozila, a u slučaju potrebe ih možete i ispisati.

Mercedes me finance Vam nudi raznolike putove do Vašeg željenog vozila. Mercedes-Benz Bank/Mercedes-Benz Financial Services zajedno s Vama pronalazi optimalna rješenja leasinga, financiranja i osiguranja prilagođena Vašim potrebama. Naši Vam leasing proizvodi nude mogućnost da u svakom trenutku vozite najnovije modele vozila i pritom uživate u maksimalnoj fleksibilnosti jer vozilo ne kupujete, nego plaćate samo njegovo korištenje te pritom profitirate od atraktivnih mjesečnih obroka. Zahvaljujući našim ponudama financiranja, svoje novo vozilo Mercedes-Benz otplačujete onako kako to najbolje odgovara Vašem osobnom financijskom planu. Prema odabranoj visini predujma i trajanju ugovora pritom sudjelujete u određivanju visine svojih mjesečnih obroka. Naša individualna rješenja osiguranja motornih vozila po atraktivnim uvjetima nude pouzdanu zaštitu Vašeg vozila u skladu s Vašim budžetom. Po zaključenju ugovora svojim financijskim ugovorima možete posve jednostavno upravljati online.¹

¹ Ovisno o dostupnosti na pojedinim tržištima.

Naš servis: savršeno odgovara Vašem Mercedesu.

Kupujete više od automobila, nešto što se ne može platiti novcem – ekskluzivno partnerstvo s Mercedes-Benzom. Ono Vam donosi bezbrižnost, sigurnost i neovisnost. Drugim riječima, dobar osjećaj da vozite Mercedes.

Najbolje za Vaš Mercedes. Nitko Vaš Mercedes ne poznaje bolje od naših iskusnih stručnjaka u Mercedes-Benzovim servisnim radionicama. Cjelovita servisna ponuda i visok standard kvalitete osiguravaju izvrsno stanje Vašeg vozila. Stoga se oslanjamo na ispitane Mercedes-Benzove originalne dijelove i specijalne alate.

Najbolje za Vas. Bezbrižno putovanje od prvog kilometra. To Vam omogućavaju Mercedes-Benzovi servisni ugovori krojeni po mjeri. Prednosti koje Vam to donosi su, među ostalim, sigurnost zahvaljujući dugoročnom planiranju, trajna kontrola troškova zahvaljujući fiksnim mjesečnim obrocima otplate te transparentnost troškova. Usto je izgledno da nećete imati dodatnih troškova servisne radionice.

Najbolje za Vašu mobilnost. S rješenjem mobilnosti Mercedes-Benz Mobilo¹ vozite bezbrižno po cijeloj Europi čak i ako dođe do kvara, nesreće, manje nezgode ili vandalizma. Jer s uslugom Mobilo, među ostalim, imate pravo na pomoć na licu mjesta, zamjensko vozilo, vuču ili noćenje u hotelu. Mobilo je uključen u cijenu dvije godine nakon prve registracije te se može obnoviti pri svakom servisu kod ovlaštenog servisnog partnera tijekom razdoblja do 30 godina. Kad god zatrebate pomoć, u cijeloj nas Europi možete dobiti na besplatan broj telefona 00800 1 777 7777².

SAZNAJTE VIŠE

Sve informacije o Mercedes-Benzovim servisnim ugovorima potražite na <https://www.mercedes-benz.hr/servisne-usluge> – ili neka Vam Vaš Mercedes-Benzov partner sastavi individualnu ponudu.

¹ Primjenjuju se naši opći uvjeti poslovanja. Razdoblje valjanosti obnavlja se pri svakom servisu koji obavite kod ovlaštenog Mercedes-Benzovog servisnog partnera do vremena kad je potrebno obaviti sljedeći servis, a najviše do 30 godina nakon prve registracije. ² U inozemstvu se mogu zaračunati naknade za roaming.



Što bi bio autosport bez Mercedes-Benza?

Prvo vozilo koje je pobijedilo na automobilskoj utrci pokretao je Daimlerov motor. Prvi Mercedes bio je trkaći automobil. Legendarne srebrne strijele – mīt. Angažiranost Mercedes-Benza u sportu ima veliku tradiciju. Autosport je i danas važan dio marke i svakog vozila sa zvijezdom. Doživite jedinstvenu povijest kao da se dogodila jučer: u Muzeju Mercedes-Benza u Stuttgartu.

SAZNAJTE VIŠE

Doživite ono što pokreće svijet već više od 130 godina i udite u vremenoplov kroz povijest automobila u Muzeju Mercedes-Benza. Čeka Vas više od 1500 izložaka na 16.500 m² među kojima su i unikati kao što su najstariji sačuvani Mercedes iz 1902. godine ili legendarni automobili s vratima dizajniranim u obliku krila. Dobro došli na mjesto inovacija:

www.mercedes-benz.com/museum

www.facebook.com/mercedesbenzmuseum

www.instagram.com/mercedesbenzmuseum

www.twitter.com/mb_museum

www.google.com/+mercedesbenzmuseum

www.youtube.com/mercedesbenzmuseum



Što bi bio Mercedes-Benz bez autosporta?

3. lipnja 1934. na međunarodnoj utrci Eifelrennen na stazi Nürburgring rođen je mīt o srebrnim strijelama. Taj mīt danas živi više no ikad prije: tvornička momčad srebrnih strijela Mercedes-AMG Petronas Motorsport 2016. godine treći je put zaredom odnijela pobjedu u utrci Formule 1 u poretku konstruktora i poretku vozača s povijesnih 19 od ukupno 21 osvojene Velike nagrade. U spektakularnoj završnici u pustinjskoj metropoli Abu Dhabiju Nico Rosberg je osigurao svoj prvi naslov svjetskog prvaka u formuli Mercedes-Benz F1 W07 Hybrid. Vrijednost tih uspjeha daleko nadilazi trkaće staze: svaki metar staze dodatno unapređuje razvoj, primjerice lakih konstrukcijskih materijala i hibridne tehnologije za serijsku proizvodnju.

SAZNAJTE VIŠE

Oduševite se Formulom 1 multimedijски.

www.facebook.com/MercedesAMGF1

www.twitter.com/MercedesAMGF1

www.youtube.com/MercedesAMGF1

www.google.com/+MercedesAMGF1

www.instagram.com/MercedesAMGF1

www.MercedesAMGF1.com

www.mercedes-benz.com/motorsport





Ne odskače, lebdi: AIR BODY CONTROL.

Opcionalni višekomorni sustav zračnog ovjesa u kombinaciji s neprekidnom regulacijom amortizacije omogućava komfor kotrljanja i voznu dinamiku na veoma visokoj razini. Amortizacija se na svakom kotaču prilagođava aktualnoj situaciji u vožnji i stanju na cesti. To se odvija brzo i precizno putem odvojenih ventila za vlak i tlak u amortizerima. Putnici uživaju u mekom ovjesu te u osjećaju sigurnosti i pri većim brzinama zbog velike stabilnosti vožnje. Stvrđnjavanje opruga, primjerice u zavojima ili prilikom kočenja, djelotvorno smanjuje ljuljanje i poskakivanje. AIR BODY CONTROL se putem sustava DYNAMIC SELECT može namjestiti u tri stupnja, „Comfort”, „Sport” i „Sport+”, komfornije ili sportskije.

DYNAMIC BODY CONTROL

Dodatna oprema DYNAMIC BODY CONTROL omogućava namjestivu amortizaciju i kod čeličnog podvozja. U stupnjevima „Sport” i „Sport+” povećava se učinak amortizera. Zategnutije podvozje omogućava dinamičniji način vožnje uz i dalje visoki komfor i na duljim dionicama.



Jedna tipka, pet programa vožnje: DYNAMIC SELECT.

Osobito komforan, ekstremno sportski ili optimirane potrošnje – pomoću programa vožnje DYNAMIC SELECT, doživljaj u vožnji može se mijenjati po želji. Na raspolaganju stoji pet programa vožnje: „Comfort”, „Sport”, „Sport+”, „Individual” i „Eco” koje vozač može odabrati pomoću okretne sklopke na središnjoj konzoli. Osim četiri unaprijed konfigurirana programa vožnje, namjestivši „Individual” vozač može u velikoj mjeri definirati ponašanje u vožnji prema vlastitim zamislima. Tako se, primjerice, može kombinirati komforno, lako upravljanje sa sportski namještenim pogonom.

UNAPRIJED NAMJEŠTENI PROGRAMI VOŽNJE DYNAMIC SELECT

„Comfort”: ujednačen i optimirane potrošnje.

„Sport”: više agilnosti i dinamike s izravnijim omjerom upravljanja, sportski tvrdim podvozjem (ovisno o opremi), spontanom reakcijom motora na promjenu gasa i izmijenjenim vremenima prebacivanja stupnjeva prijenosa.

„Sport+”: podvozje (ovisno o opremi) i pogonski sklop još su dinamičnije namješteni.

„Eco”: za najmanju moguću potrošnju goriva, prilagođavanje karakteristične linije papučice gasa i vremena prebacivanja stupnja prijenosa.

Paljenje s više iskri i EQ Boost. Riječi koje sve opisuju.

Zbog modela E 400 4MATIC s V6 biturbo motorom i voznim performansama na razini sportskog automobila, srce svakog vozača automobila brže će zakucati. Supermoderno ubrizgavanje benzina pritom osigurava jednako zadivljujuće vrijednosti potrošnje. Takozvano paljenje s više iskri može nakon prve iskre unutar jedne milisekunde dati još do četiri dodatne iskre. Na taj se način mješavina uvijek pali na najučinkovitiji mogući način. E 400 4MATIC serijski je opremljen automatskim mjenjačem s 9 stupnjeva prijenosa¹, jednako kao i sve druge pogonske varijante.

Zahvaljujući funkciji EQ Boost u modelu E 350, tehnologija benzinskih motora divovskim se skokovima podigla na novu razinu učinkovitosti. Mjere elektrifikacije smanjuju potrošnju pogona s 4 cilindra i osiguravaju snagu od 220 kW (299 KS). Starter-generator dodatno povećava snagu zahvaljujući snazi do 10 kW (14 KS) i najvećim okretnim momentom od 150 Nm. Preuzima mnoge hibridne funkcije, a prilikom kočenja vraća dragocjenu energiju. Predstavlja prekretnicu za suvremenu kulturu vožnje – također zahvaljujući inovativnom filtru krutih čestica za Otto motore.

Automatski mjenjač s 9 stupnjeva prijenosa 9G-TRONIC.

9G-TRONIC s devet stupnjeva prijenosa za vožnju omogućava učinkovitost, komfor i dinamiku na najvišoj razini. Veće područje prijenosa omogućava spuštanje razine broja okretaja. Uz i dalje dobre vozne performanse na taj se način povećava komfor u vožnji i smanjuje razina buke. Brže prebacivanje stupnjeva prijenosa omogućava još veću spontanost i agilnost. Istodobno 9G-TRONIC osvaja mekim postupcima prebacivanja stupnjeva prijenosa. Budući da 9G-TRONIC može preskočiti pojedine stupnjeve prijenosa, moguća su i višestruka prebacivanja u niže stupnjeve prijenosa za snažno, brzo međuubrzanje.

Trajni pogon na sve kotače 4MATIC.

Izvršne vozne karakteristike i u teškim uvjetima na cesti – to omogućava trajni pogon na sve kotače 4MATIC dostupan za Coupé i Cabriolet. U mokrim uvjetima, na ledu ili snijegu, 4MATIC poboljšava trakciju, dinamiku i stabilnost vožnje. Sustav ciljano koči kotače s nedostatnim prijanjanjem uz kolnik, istodobno povećavajući pogonski moment na kotačima s dobrom trakcijom. Konstantna raspodjela sile u omjeru 45 : 55 između prednje i stražnje osovine jamči suvereno, uvijek predvidljivo ponašanje u vožnji. 4MATIC je po prvi puta dostupan za E-klasnu Cabriolet čime je omogućen pravi užitek u vožnji na otvorenom kroz čitavu godinu.

PROGRAM MOTORA

Dizelski:

E 220 d snage 143 kW (194 KS) i s 400 Nm najvećeg okretnog momenta

E 220 d 4MATIC snage 143 kW (194 KS) i s 400 Nm najvećeg okretnog momenta

E 350 d 4MATIC snage 190 kW (258 KS) i sa 620 Nm najvećeg okretnog momenta

Benzinski:

E 200 snage 135 kW (184 KS) i s 300 Nm najvećeg okretnog momenta

E 200 4MATIC snage 135 kW (184 KS) i s 300 Nm najvećeg okretnog momenta

E 300 snage 180 kW (245 KS) i s 370 Nm najvećeg okretnog momenta

E 350 snage 220 kW + 10 kW (299 KS + 14 KS) i s 400 Nm najvećeg okretnog momenta

E 400 4MATIC snage 245 kW (333 KS) i s 480 Nm najvećeg okretnog momenta

¹ E 200 Coupé serijski je opremljen ručnim mjenjačem sa 6 stupnjeva prijenosa dok je 9G-TRONIC dostupan u dodatnoj opremi.

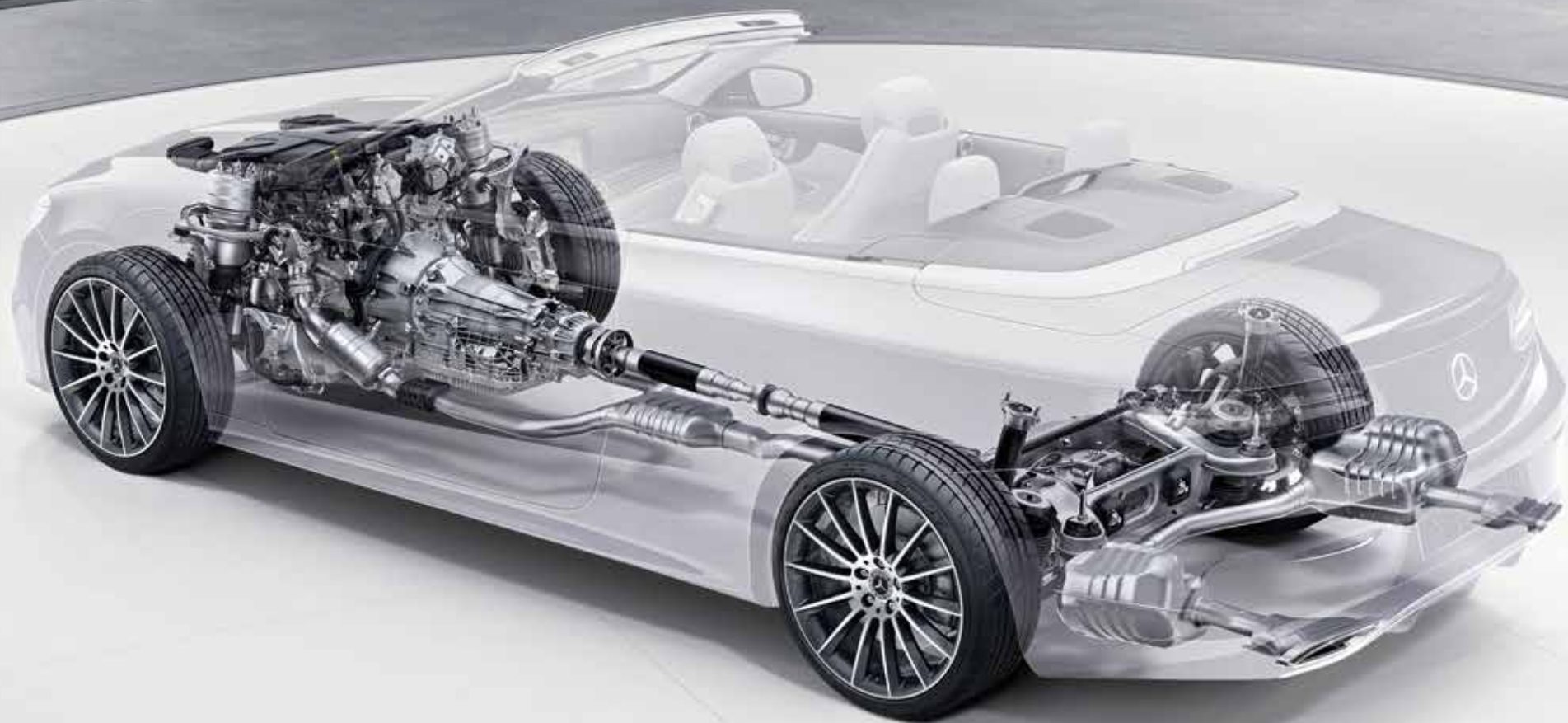



Još uvijek najbolji upravljački element: intuicija.

Inovativnim podlogama osjetljivima na dodir, zaslonima i novim mogućnostima umrežavanja, koncept upravljanja i prikazivanja postavlja mjerila. Zahvaljujući vizualizacijama i animacijama visoke razlučivosti, funkcije vozila mogu se bolje doživjeti. Najvažnije značajke koncepta upravljanja i prikazivanja su **kontrolne tipke osjetljive na dodir** u upravljačkim poljima multifunkcijskog upravljača, opcionalni kokpit sa širokim zaslonom i **head-up zaslon** u dodatnoj opremi. Prikazuje vozaču važne informacije, a on pritom ne mora odvratiti pogled od zbivanja u prometu. U tu se svrhu u vidnom polju vozača projicira virtualna slika veličine oca 21 x 7 cm.

KOMFOR UPRAVLJANJA I PRIKAZIVANJA

Multimedijski sustav **COMAND Online**, dostupan u dodatnoj opremi, sa zaslonom veličine 31,2 cm (12,3") ispunjava gotovo sve želje u pogledu informiranja i zabave, navigacije i komunikacije. Navigacija hard diskom brzo će Vas dovesti do odredišta pomoću funkcije Live Traffic Information¹ (podaci o prometu u stvarnom vremenu). Zahvaljujući sustavu glasovnog upravljanja LINGUATRONIC, sustavom informiranja i zabave te nekim funkcijama vozila može se upravljati uz minimalno odvratanje pozornosti tijekom vožnje.

Opcionalna **podloga osjetljiva na dodir** omogućava intuitivno upravljanje funkcijama multimedijskog sustava s jednim ili dva prsta (multitouch). Kao mogućnost unosa nadopunjava glasovno upravljanje i upravljački gumb te je integriran u njegov naslon za ruke.

Na zaslonu instrumenata opcionalnog **kokpita sa širokim zaslonom** mogu se varijabilno prikazivati informacije kombiniranog instrumenta. Zahvaljujući njegovom prikazu visoke razlučivosti, dijagonali ekrana od 31,2 cm (12,3") i trima ponudjenima načinima prikazivanja, prikaz funkcija vozila može se još bolje doživjeti.

¹ Tri mjeseca besplatno; kompletan besplatan period od tri godine dostupan samo u kombinaciji s otvaranjem korisničkog računa Mercedes me, kao i uz pristanak na opće i posebne uvjete korištenja.



Majstorsko parkiranje.

Opcionalni **sustav pomoći pri parkiranju s daljinskim upravljanjem**² (dostupan za E-klasu Coupé) omogućava ulaznje na parkirna mjesta i izlaženje iz njih na parkiralištima i u garažama, inicirano izvana. Prednost je ta što vozač može komforno izići iz vozila prije nego što vozilo parkira na usko parkirno mjesto ili u garažu. To može biti velika pomoć osobito osobama s poteškoćama u kretanju ili roditeljima s djecom. Da bi se Remote Park Pilot mogao koristiti, potrebno je imati određenu dodatnu opremu i prikladan pametni telefon. Vaš će Vam Mercedes-Benzov partner rado dati informacije o tome.

Da bi ulaznje na parkirno mjesto i izlaženje iz njega bilo iznimno jednostavno, **sustav aktivne pomoći pri parkiranju sa sustavom PARKTRONIC** po želji u vozilu olakšava traženje i odabir parkirnog mjesta te parkiranje na uzdužna i poprečna parkirna mjesta ili u garažu. Paket za parkiranje s kamerom od 360° prenosi gotovo realističnu sliku na zaslon multimedijskog sustava.

OSTALE MOGUĆNOSTI POVEZIVANJA

Fiksno ugrađena SIM-kartica **komunikacijskog modula LTE mreže** omogućava osobito brzo i pouzdano povezivanje vozila s internetom. Koristi se za sustav za pozive u nuždi Mercedes-Benz, Live Traffic Information¹ i sve druge usluge Mercedes me connect.

Jednostavno odlaganje i punjenje – uz **bezkabelski sustav punjenja** nisu potrebni utični spojevi. Na površini za punjenje mogu se puniti mobilni krajnji uređaji koji podržavaju Qi standard.

Digitalnim ključem vozila u mobilnom telefonu vozilo se može otvoriti, zatvoriti i pokrenuti. Pravo na pristup i vožnju funkcionira putem tehnologije Near Field Communication (NFC). Konvencionalni ključ vozila u tu svrhu više nije potreban. Pomoću tehnologije NFC, dodirivanjem dodirne točke na logotipu „NFC“ na središnjoj konzoli, također se brzo uspostavlja veza između multimedijskog sustava i mobilnog telefona.

² Vozač je u svakom trenutku odgovoran za kontrolu vozila. Moguće je da funkcija samostalnog parkiranja (sustav pomoći pri parkiranju s daljinskim upravljanjem) nije odobrena u svim zemljama.



Vrhunski zvuk koji ostavlja duboki dojam.

Po želji je za E-klasu Coupé dostupan **Burmester® High-End 3D Surround Sound System**, a time i jedinstveni doživljaj zvuka. 23 zvučnika posebno koncipirana za svoj zadatak, s membranama od staklenih vlakana, 25 kanala pojačala sistemske snage do 1450 W i tehnologije razvijene ekskluzivno za vozilo jamče užitak slušanja bez premca. Zahvaljujući 3D surround zvuku, putnici u vozilu mogu doživjeti kako stereo tako i višekanalne formate te u njima uživati trodimenzionalno. To omogućavaju i četiri zvučnika integrirana u strop. S pet unaprijed namještenih zvukova, „Pure”, „Easy Listening”, „Live”, „Surround” i „3D-Surround”, možete odrediti individualne postavke, potpuno po svom ukusu.

U dodatnoj je opremi i za kupe i za kabriolet dostupan **Burmester® Surround Sound System**. 13 zvučnika velike snage te elektronički i akustični elementi precizno prilagođeni unutrašnjosti osiguravaju prvoklasan zvuk tipičan za Burmester. Funkcija surround ili optimiranje zvuka za prednji i stražnji dio vozila čine doživljaj zvuka još intenzivnijim.

VIŠE ZA OSJETILA

Umjetnost za sva osjetila: unutrašnjost vozila može se ispuniti individualnim mirisom uz **AIR-BALANCE paket** u dodatnoj opremi. Ovisno o osobnom afinitetu, možete birati razne vrhunske mirise – posebno za E-klasu Coupé i Cabriolet osmišljen je DAYBREAK MOOD, miris očaravajuć poput jutarnje rose. Osim toga, kvaliteta zraka može se poboljšati zahvaljujući ionizaciji i optimiranom pročišćavanju vanjskog i unutarnjeg zraka.



Svjetla se gase. Stvara se ambijent.

Uđite i osjećajte se kao kod kuće – opcionalna **ambijentalna rasvjeta** svojim neizravnim svjetlom stvara jedinstveno ugodno ozračje u vozilu. Osobito noću ističe markantne linije i kvalitetu dizajna unutrašnjosti te pruža osjećaj zaštite zahvaljujući prostranosti. Za svjetlosni ugođaj po želji možete birati između 64 različite boje. Ambijentalna se rasvjeta u potpunosti temelji na LED tehnologiji te se putem multimedijskog sustava može jednostavno namještati te zatamnjavati u pet stupnjeva ili isključiti. Uključuje se prilikom otvaranja vrata kako bi putnicima zaželjela dobrodošlicu.

U šest savršeno međusobno usklađenih programa se putem **udobnog upravljanja ENERGIZING** kombiniraju postavke kako bi se povećala uгода i učinak. Ovisno o opremi, to obuhvaća klimatizaciju i osvježavanje zraka, masažnu funkciju i ambijentalnu rasvjetu, kao i izvođenje odgovarajućih popisa pjesama.

VIŠE ZA VAŠ DOBAR OSJEĆAJ

Kako bi za hladnih dana površine s kojima vozač i suvozač dolaze u dodir bile ugodno tople, **komforni paket za održavanje topline**, u dodatnoj opremi, zagrijava ih u najkraćem mogućem vremenu. Ne zagrijavaju se samo sjedala, nego i nasloni za ruke u središnjoj konzoli (u kombinaciji s mjenjačem 9G-TRONIC) i prednjim vratima.



Tišina, molim.

Potpuno automatski akustični platneni krov osigurava jedinstvenu klimu u vozilu na najvišoj razini i minimalnu buku. Sustav za hands-free telefoniranje omogućava nesmetano telefoniranje i pri brzinama višim od 200 km/h. Krov se može spustiti i podići pri brzinama i do 50 km/h. Upravljački element za spuštavanje i podizanje akustičnog platnenog krova smješten je između naslona za ruke i podloge osjetljive na dodir. Akustični platneni krov dostupan je u serijskoj opremi u crnoj, tamnosmeđoj, tamnoplavoj i tamnocrvenoj boji.

VRHUNSKI DIZAJN

Dizajn kabrioleta od kojeg zastaje dah s purističkim formama i ekskluzivnim elementima sportskog automobila.

Dizajn bočnih strana vozila savršenih proporcija, kako sa spuštenim tako i s podignutim krovom, s bočnim prozorima koji se mogu spustiti.

Po želji dostupni kotači od lakog metala dimenzija do 50,8 cm (20").



Za savršeno ljeto koje traje cijelu godinu.

Opcionalni **paket udobnosti za kabriolet** produžava sezonu vožnje u kabrioletu na cijelu godinu: zagrijavanje zraka oko glave, AIRSCARF, omogućava uživanje u kabrioletu i pri niskim temperaturama. Kroz otvore za zrak u naslonima za glavu ugodan se topao zrak obavlja kao nevidljivi šal oko vrata vozača i suvozača. Automatska pregrada za zaštitu od vjetra, AIRCAP, smanjuje kovitlanje zraka u vozilu i za putnike u stražnjem dijelu vozila. Aktiviranjem prekidača za AIRCAP automatski se podižu letvica za preusmjeravanje zraka na vjetrobranskom staklu i pregrada za zaštitu od vjetra smještena između stražnjih naslona za glavu. Osim toga, zahvaljujući potpuno automatskoj pregradi prtljažnika, upravljanje platnenim krovom još je komfornije.

MAKSIMALNI KOMFOR U VOŽNJI NA OTVORENOM

U kombinaciji s **paketom komfornog grijanja za vozača, suvozača i putnike na stražnjim sjedalima** u dodatnoj opremi, grijanje sjedala u najkraćem mogućem vremenu zagrijava stražnja sjedala za hladnih dana na ugodnu temperaturu.

Opcionalne presvlake u koži i koži napa dostupne su u mnogim bojama. **Premaz kože koji reflektira sunce**, iz serijske opreme, smanjuje zagrijavanje površine na suncu.



Čudesno lijep prostor.

Sportski karakter E-klase Coupé proteže se sve do prtljažnika. Zahvaljujući varijabilnoj mogućnosti utovara kroz stražnje sjedalo, primjerice kroz srednji element koji se može zasebno preklopiti, svoje će mjesto pronaći i dugački predmeti, na primjer skije. **Naslone stražnjih sjedala** serijski se mogu sklopiti u omjeru 40/20/40.

Opcionalni **panoramski pomični krov** svojom velikom staklenom površinom osigurava svijetao i ugodan ambijent u vozilu. Električna roleta pruža zaštitu od sunčeve svjetlosti. Kad je podignut, stakleni se krov automatski prilagođava trenutačnoj brzini vožnje u tri stupnja. Pri velikim se brzinama spušta kako bi smanjio razinu buke i cirkuliranje zraka u vozilu. Putem elektroničkog ključa paljenja mogu se, osim toga, aktivirati funkcije „Ljetno otvaranje” i „Komforno zatvaranje”.

NAJLJEPŠE STRANE E-KLASE COUPÉ

Iznimno vozilo s 4 sjedala te mnogo prostora i u stražnjem dijelu vozila.

Sportski elementi dizajna sa stilom, primjerice ventilacijski otvori u optici turbine i prednja sjedala u integralnoj optici.

Specifičan dizajn bočnih strana vozila s visokim gornjim rubom obloge vrata te fleksibilna površina prozora bez B stupa s bočnim prozorima bez okvira.

Dvodijelna stražnja svjetla u LED tehnologiji u optici kristala i s Mercedesovom zvijezdom u poklopcu prtljažnika.





AVANTGARDE. Dinamično elegantna.

Linija AVANTGARDE za eksterijer, u serijskoj opremi, izgleda bezvremenski moderno do najsitnijih detalja. Tu se ubrajaju veliki kotači od lakog metala, rešetka strukture dijamanta s crnim zakovicama te dizajnerski elementi u kromu i aluminiju. Spušteno podvozje AGILITY CONTROL naglašava sportski izgled.

PREGLED NAJVAŽNIJIH ZNAČAJKI LINIJE AVANTGARDE

Dinamični prednji odbojnik s kromiranim ukrasnim elementom i ventilacijskim otvorima za zrak s rešetkama romboidnog izgleda

Rešetka strukture dijamanta s crnim zakovicama, kromiranim okvirom, integriranom Mercedesovom zvijezdom i lamelom iridij srebrne zagasite boje s kromiranim umecima

Kotači od lakog metala dimenzija 45,7 cm (18") u izvedbi s 5 dvostrukih krakova, lakirani u tremolit sivu boju, sjajni (dodatna oprema, kao na prikazu)

Spušteno podvozje AGILITY CONTROL

Letvica na prozorima u poliranom aluminiju

Sportska sjedala u integralnoj optici s horizontalnim prošivima donjeg dijela sjedala

Presvlake u imitaciji kože ARTICO/tkanini Norwich crne boje

Trokraki multifunkcijski upravljač u crnoj koži napa s kontrolnim tipkama osjetljivima na dodir i galvaniziranim tipkama za prebacivanje stupnjeva prijenosa na upravljaču

Kristalno brušeni ukrasni elementi od svijetlog aluminija i središnja konzola u optici klavirskog laka crne boje

Gornji rub obloge vrata i središnja polja u vratima s mekom površinom crne boje





AMG Line. Sportsko-ekspresivna.

Značajke tipične za AMG povećavaju sportski karakter i ekskluzivnost ove linije opreme. U vozilu oduševljavaju multifunkcijski sportski upravljač s ravnim donjim rubom, crne presvlake u imitaciji kože ARTICO/mikrovlaknima DINAMICA, AMG sportske papučice, AMG tepisi i ambijentalna rasvjeta. Izvana AMG kotači od lakog metala i AMG Styling osiguravaju snažan, sportski izgled kompletnog vozila.

NAJVAŽNIJE ZNAČAJKE EKSTERIJERA

AMG donji rub prednjeg odbojnika s kromiranim ukrasnim elementom, sportskim markantnim ventilacijskim otvorima za zrak s bočnim lamelama, AMG obloga pragova i AMG donji rub stražnjeg odbojnika u optici difuzora s kromiranim ukrasnom letvicom

Rešetka strukture dijamanta sa zakovicama u kromu i integriranom Mercedesovom zvijezdom

AMG kotači od lakog metala dimenzija 48,3 cm (19") u izvedbi s 5 dvostrukih krakova, lakirani u titanij sivu boju, sjajni (veći prikaz)

Široka ukrasna letvica oko poklopca kutije za platneni krov i bočna ukrasna letvica u zagasitom aluminiju (Cabriolet)

NAJVAŽNIJE ZNAČAJKE INTERIJERA

Presvlake u imitaciji kože ARTICO/mikrovlaknima DINAMICA crne boje

Trokraki multifunkcijski sportski upravljač u crnoj koži napa, s ravnim donjim rubom i kontrolnim tipkama osjetljivima na dodir te galvaniziranim ručicama za prebacivanje stupnjeva prijenosa

Gornji dio ploče s instrumentima u imitaciji kože ARTICO i s crnim ukrasnim šavom

AMG sportske papučice od brušenog oplemenjenog čelika s crnim gumenim čepovima

AMG tepisi crne boje s natpisom „AMG”

Ambijentalna rasvjeta sa 64 boje svjetla





Crna uvijek pali: noćni paket.

Opcionalni noćni paket za kupe i kabriolet crnim detaljima još više naglašava sportski karakter i ekspresivnost eksterijera te nudi dodatnu mogućnost individualizacije. Noćni paket dostupan je u kombinaciji s linijama AVANTGARDE i AMG Line.

PREGLED NAJVAŽNIJIH ZNAČAJKI

Prednji odbojnik s crnim ukrasnim elementom visokog sjaja u kombinaciji s linijom AVANTGARDE za eksterijer

AMG prednja maska s ukrasnim elementom crne boje visokog sjaja u kombinaciji s linijom AMG Line

Rešetka strukture dijamanta (AVANTGARDE za eksterijer s crnim zakovicama/AMG Line sa zakovicama u kromu) s integriranom Mercedesovom zvijezdom i lamelom crne boje visokog sjaja

Kotači od lakog metala dimenzija 45,7 cm (18") u izvedbi s 5 dvostrukih krakova, lakirani u crnu boju, sjajni, u dodatnoj opremi kotači od lakog metala veličine 48,3 cm (19") u izvedbi sa 6 krakova, lakirani u crnu boju, sjajni, s mješovitim gumama (u kombinaciji s linijom AVANTGARDE za eksterijer)

AMG kotači od lakog metala dimenzija 48,3 cm (19") u izvedbi s 5 dvostrukih krakova, lakirani u crnu boju visokog sjaja s mješovitim gumama, u dodatnoj opremi AMG kotači od lakog metala dimenzija 50,8 cm (20") u izvedbi s višestrukim krakovima, lakirani u crnu boju visokog sjaja (uz AMG Line)

Kućišta vanjskih retrovizora crne boje visokog sjaja

Letvica na prozorima i obrubi prozora crne boje visokog sjaja (Coupé)

Zatamnjeno staklo s toplinskom izolacijom za bočne prozore straga i stražnje vjetrobransko staklo (Coupé)



Interijer designo.

Intuitivno odaberite ekskluzivno. Opcionalni interijer designo stvara poseban ambijent u E-klassi Coupé ili E-klassi Cabriolet. Najvažnije značajke su sportska sjedala u integralnoj optici s presvlakama od elegantne designo kože napa – u dvije boje, macchiato bež/ticijan crvenoj ili crnoj/titanij sivoj pearl – u romboidnoj izvedbi, s perforacijama na donjem dijelu sjedala i ukrasnim šavom u boji, s plaketom „designo”. Nasloni za ruke i gornji rub obloge vrata također su obloženi kvalitetnom kožom.

Jedinstvene otmjene detalje čine ukrasni elementi u svjetlosmeđem drvu brijest otvorenih pora ili crnom drvu jasen otvorenih pora te po želji smeđem designo drvu magnolija flowing lines ili, primjerice, crnom designo klavirskom laku flowing lines.

PREGLED NAJVAŽNIJIH ZNAČAJKI

Sportska sjedala u integralnoj optici s naslonima i jastucima u dizajnu romba s perforacijama

Presvlake u designo koži napa macchiato bež s ukrasnim šavovima

Gornji dio ploče s instrumentima i gornji rub obloge vrata u designo koži napa ticijan crvene boje s ukrasnim šavovima

Nasloni za ruke u vratima i središnjoj konzoli u designo koži napa macchiato bež boje s ukrasnim šavovima

Strop u tkanini macchiato bež boje

Trokraki multifunkcijski upravljač u koži napa macchiato bež boje s ukrasnim šavom

Ambijentalna rasvjeta sa 64 boje svjetla





Vaše mjerilo svega. Dodatna oprema.

E-klasa definira naš zahtjev za automobilom koji već i najsitnijim detaljima predstavlja ono najbolje. S ekskluzivnim odabirom opreme koja slavi moderan luksuz. Pronađite svoj individualni izričaj – u ovom katalogu, cjeniku ili online. Konfigurirajte svoju E-klasu prema vlastitim željama na www.mercedes-benz.com

PREGLED NAJVAŽNIJIH ZNAČAJKI

- 1 **Prednja svjetla MULTIBEAM LED** omogućavaju trajno osvjetljavanje dugim svjetlima, a da se pritom ne zasljepljuju drugi sudionici u prometu. LED žaruljice kojima se može zasebno upravljati precizno izuzimaju druga vozila iz snopa svjetlosti istodobno osvjetljavajući okolinu gotovo dnevnom svjetlošću. Još jedna značajka dizajna su detalji u prednjim svjetlima naglašeni plavom bojom.
- 2 Adaptivni sustav za pranje vjetrobranskog stakla **MAGIC VISION CONTROL** osigurava vozaču najbolju moguću vidljivost čak i tijekom postupka pranja stakla. Tekućina za pranje prska se izravno pred metlice brisača i briše bez odgađanja. Zagrijavanje djelotvorno smanjuje opasnost od zaleđivanja.
- 3 Sustav pristupa i autorizacije za otvaranje i pokretanje vozila, **KEYLESS-GO**, uključujući kvake s kromiranim umecima te komforno otvaranje i zatvaranje.
- 4 Parkiranje i manevriranje unatrag znatno je jednostavnije i sigurnije uz **kameru za vožnju unatrag**. Automatski se uključuje kad se prebaci u stupanj prijenosa za vožnju unatrag te vozaču na zaslonu multimedijskog sustava pomoću dinamičnih pomoćnih crta prikazuje okolinu iza vozila.



Originalna posebna dodatna oprema.

Jedinstven osjećaj da vozite Mercedes-Benz možete dodatno povećati odabirom originalne posebne dodatne opreme. Svaki komad posebne dodatne opreme razvijen je posebno za E-klasnu. Cjelovitu ponudu otkrijte na www.mercedes-benz-accessories.com

NAJVAŽNIJE ZNAČAJKE POSEBNE DODATNE OPREME

- 1 Omogućite **zvijezdi** da zasvijetli. Zvijezda u sredini maske hladnjaka Vašeg Mercedesa svijetli pomoću tehnologije optičkih vlakana i LED tehnologije prilikom otključavanja daljinskim upravljačem te prilikom otvaranja vrata ili prtljažnika. Funkcionira samo kad je isključen motor, ne u kombinaciji sa sustavom DISTRONIC.
- 2 **Crna kućišta vanjskih retrovizora** osiguravaju individualni, sportski i dinamičan izgled; dvodijelni komplet.
- 3 **Stražnji spojler** je decentan nastavak učvršćen na poklopcu prtljažnika koji ističe rub na stražnjem dijelu vozila, a ne djeluje upadljivo. Vrhunska podloga omogućava lakiranje u željenu boju. Nije potrebno upisati u dokumentaciju vozila.
- 4 **Kotač od lakog metala dimenzija 48,3 cm (19")** u izvedbi s 5 dvostrukih krakova, lakiran u vanadij srebrnu boju, sjajan, za gume dimenzija 245/40 R 19 XL. U dodatnoj opremi za stražnju osovinu i s gumama dimenzija 245/35 R 19 XL.
- 5 **Kotač od lakog metala dimenzija 48,3 cm (19")** u izvedbi s 5 dvostrukih krakova, lakiran u crnu boju, sjajan, za gume dimenzija 245/40 R 19 XL. U dodatnoj opremi za stražnju osovinu i s gumama dimenzija 275/35 R 19 XL.



25R



R07



R43



22R



02R



R24



R10



48R

Kotači.

Nanovo smo izumili automobil, usavršili smo kotače. Zbog toga će Vam biti lakše pronaći naplatak koji će dostojno predstavljati Vašu E-klasuu. Nadahnite se ovim izborom.

SERIJSKA I DODATNA OPREMA

25R Kotač od lakog metala u izvedbi s 10 krakova, lakiran u vanadij srebrnu boju, s gumama dimenzija 225/55 R 17 (serijska oprema uz liniju AVANTGARDE za eksterijer u kombinaciji s 4-cilindarskim motorima)

02R Kotač od lakog metala u izvedbi s 5 krakova, lakiran u vanadij srebrnu boju, s gumama dimenzija 225/55 R 17 (dodatna oprema uz liniju AVANTGARDE za eksterijer)

R07 Kotač od lakog metala u izvedbi s 5 dvostrukih krakova, lakiran u vanadij srebrnu boju, s gumama dimenzija 225/55 R 17 (dodatna oprema uz liniju AVANTGARDE za eksterijer)

R24 Kotač od lakog metala u izvedbi s 5 krakova, lakiran u tremolit sivu boju, sjajan, s gumama dimenzija 225/55 R 17 (dodatna oprema uz liniju AVANTGARDE za eksterijer)

R43 Kotač od lakog metala u izvedbi s 10 krakova, lakiran u Himalaja sivu boju, sjajan, s gumama dimenzija 225/55 R 17 (dodatna oprema uz liniju AVANTGARDE za eksterijer)

R10 Kotač od lakog metala u izvedbi s 5 dvostrukih krakova, lakiran u crnu boju, sjajan, s gumama dimenzija 245/45 R 18 (dio linije AVANTGARDE za eksterijer u kombinaciji s noćnim paketom; samo za Coupé)

22R Kotač od lakog metala u izvedbi s 5 dvostrukih krakova, lakiran u tremolit sivu boju, sjajan, s gumama dimenzija 245/45 R 18 sprijeda i 275/40 R 18 straga (dodatna oprema uz liniju AVANTGARDE za eksterijer)



R97



R98



RTD RVQ



67



R83



17R



RTE RVR



48R Kotač od lakog metala u izvedbi s 5 krakova, lakiran u tremolit sivu boju, sjajan, s gumama dimenzija 245/40 R 19 (dodatna oprema uz liniju AVANTGARDE za eksterijer)

R97 Kotač od lakog metala u izvedbi s 10 krakova, lakiran u tremolit sivu boju, sjajan, s gumama dimenzija 245/40 R 19 sprijeda i 275/35 R 19 straga (dodatna oprema uz liniju AVANTGARDE za eksterijer)

R83 Kotač od lakog metala u izvedbi sa 6 krakova, lakiran u crnu boju, sjajan, s gumama dimenzija 245/40 R 19 sprijeda i 275/35 R 19 straga (dodatna oprema uz liniju AVANTGARDE za eksterijer)

R98 Kotač od lakog metala u izvedbi s 5 dvostrukih krakova, lakiran u tremolit sivu boju, sjajan, s gumama dimenzija 245/35 R 20 sprijeda i 275/30 R 20 straga (dodatna oprema uz liniju AVANTGARDE za eksterijer)

17R Kotač od lakog metala u izvedbi s višestrukim krakovima, lakiran u Himalaja sivu boju, sjajan, s gumama dimenzija 245/35 R 20 sprijeda i 275/30 R 20 straga (dodatna oprema uz liniju AVANTGARDE za eksterijer)

AMG

RTD AMG kotač od lakog metala u izvedbi s 5 dvostrukih krakova, lakiran u titanij sivu boju, sjajan, s gumama dimenzija 245/40 R 19 sprijeda i 275/35 R 19 straga (serijska oprema uz AMG Line)

RTE AMG kotač od lakog metala u izvedbi s 5 dvostrukih krakova, lakiran u crnu boju visokog sjaja, s gumama dimenzija 245/40 R 19 sprijeda i 275/35 R 19 straga (dodatna oprema; sastavni dio noćnog paketa u kombinaciji uz AMG Line)

RVQ AMG kotač od lakog metala u izvedbi s višestrukim krakovima, lakiran u titanij sivu boju, sjajan, s gumama dimenzija 245/35 R 20 sprijeda i 275/30 R 20 straga (dodatna oprema)

RVR AMG kotač od lakog metala u izvedbi s višestrukim krakovima, lakiran u crnu boju visokog sjaja, s gumama dimenzija 245/35 R 20 sprijeda i 275/30 R 20 straga (dodatna oprema)

➤ DODATNE KOTAČE

možete pronaći u našem programu posebne dodatne opreme na www.mercedes-benz-accessories.com

Dimenzije - Cabriolet.

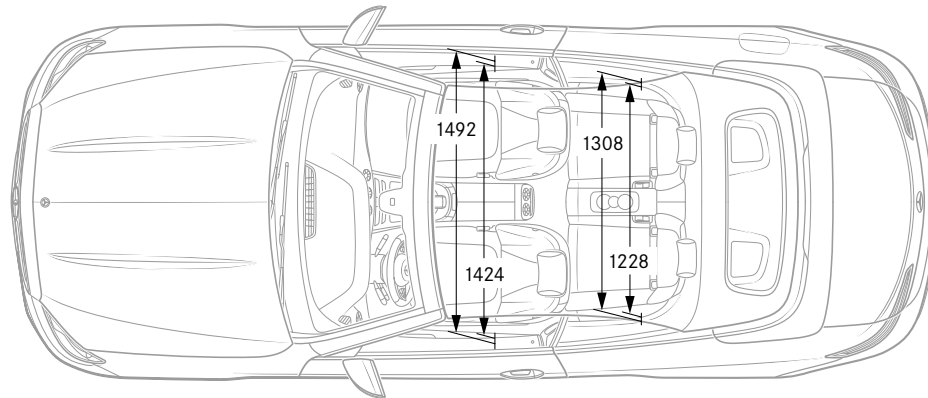
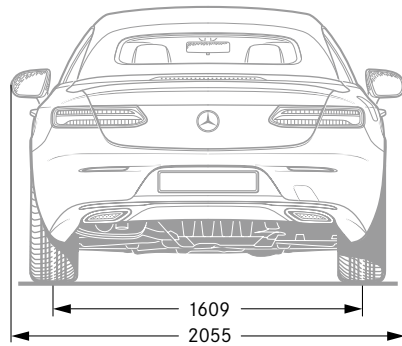
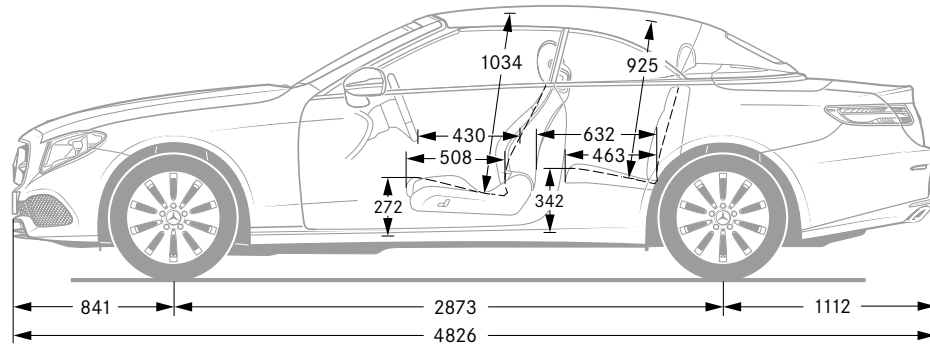
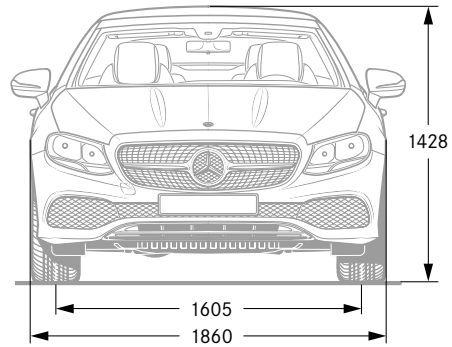

Tehnički podaci – Cabriolet.

Obujam motora (cm ³)
Nazivna snaga ¹ (kW (KS) pri 1/min)
Mjenjač
Ubrzanje 0–100 km/h (s)
Maksimalna brzina (km/h)
Potrošnja goriva ³ (l/100 km)
Gradska vožnja
Otvorena cesta
Prosjek
Emisije CO ₂ ³ , prosjek (g/km)
Emisijski standard ⁴ /klasa energetske učinkovitosti ⁵

Dizelski motori

E 220 d	E 220 d 4MATIC	E 350 d 4MATIC
1950	1950	2987
143 (194)/3800	143 (194)/3800	190 (258)/3400
9G-TRONIC	9G-TRONIC	9G-TRONIC
7,7	7,9	6,1
237	234	250 ²
5,1–4,8	6,2–5,7	8,5–8,1
4,7–4,0	5,3–4,7	6,1–5,6
4,9–4,3	5,7–5,1	6,8–6,5
126–113	146–133	179–170
Euro 6/A+	Euro 6/A	Euro 6/B

Obujam motora (cm ³)
Nazivna snaga ¹ (kW (KS) pri 1/min)
Mjenjač
Ubrzanje 0–100 km/h (s)
Maksimalna brzina (km/h)
Potrošnja goriva ³ (l/100 km)
Gradska vožnja
Otvorena cesta
Prosjek
Emisije CO ₂ ³ , prosjek (g/km)
Emisijski standard ⁴ /klasa energetske učinkovitosti ⁵

Benzinski motori

E 200	E 200 4MATIC	E 300	E 350	E 400 4MATIC
1991	1991	1991	1991	2996
135 (184)/5500	135 (184)/5500	180 (245)/5500	220 (299)/5800–6100	245 (333)/5250–6000
9G-TRONIC	9G-TRONIC	9G-TRONIC	9G-TRONIC	9G-TRONIC
8,1	8,3	6,6	6,1	5,5
234	230	250 ²	250 ²	250 ²
8,6–8,1	9,4–8,9	9,2–8,8	9,1–8,8	11,4–11,2
5,9–5,2	6,9–6,3	6,2–5,7	6,0–5,6	6,9–6,6
6,9–6,2	7,8–7,3	7,2–6,8	7,1–6,8	8,6–8,3
157–142	176–164	167–154	163–154	194–187
Euro 6/B	Euro 6/C	Euro 6/B	Euro 6/B	Euro 6/C

Najbolje za motor:
Mercedes-Benzova originalna motorna ulja.

¹ Podaci o nazivnoj snazi i nazivnom okretnom momentu sukladno Uredbi (EZ) br. 595/2009 u trenutno vrijedećoj verziji. ² Elektronički ograničeno. ³ Navedene vrijednosti potrošnje goriva i emisija CO₂ izračunate su pomoću propisanog mjernog postupka (čl. 2. br. 5, 6, 6a njemačke Uredbe o označavanju potrošnje energije za osobna vozila (Pkw-EnVKV) u trenutno vrijedećoj verziji). Podaci se ne odnose na pojedino vozilo te ne ulaze u ponudu, nego služe isključivo za uspoređivanje različitih tipova vozila. Vrijednosti se razlikuju ovisno o kotačima/gumama. ⁴ Podatak vrijedi samo za područje Europske unije. Moguća su odstupanja tipična za pojedine zemlje. ⁵ Izračunato na temelju izmjerene emisije CO₂ s obzirom na masu vozila. Vrijedi samo za Saveznu Republiku Njemačku. Ostale tehničke podatke možete pronaći na www.mercedes-benz.hr

Dimenzije - Coupé.

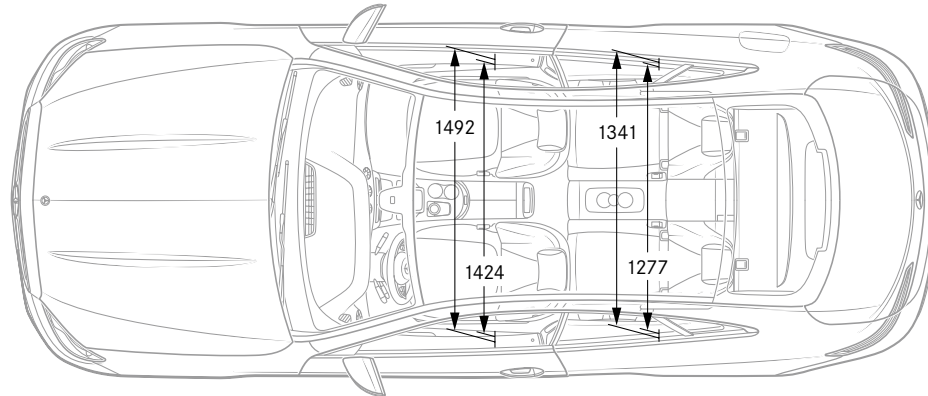
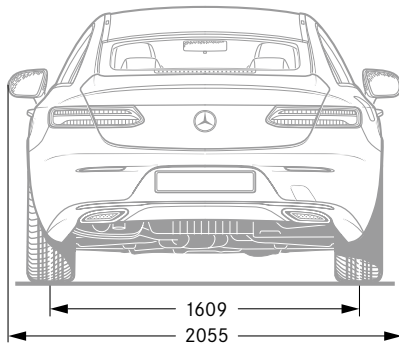
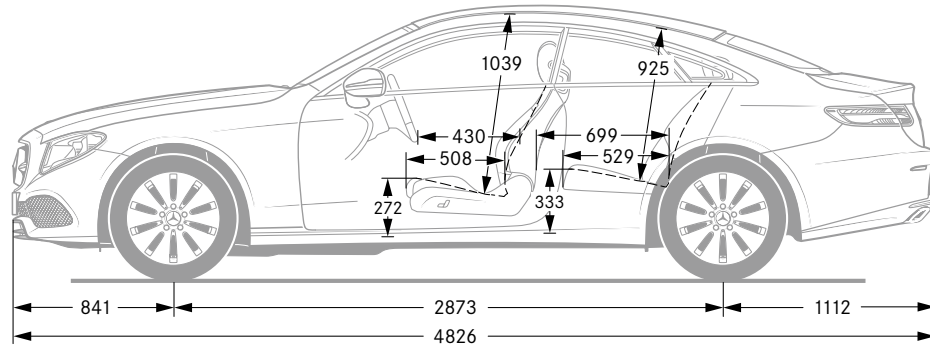
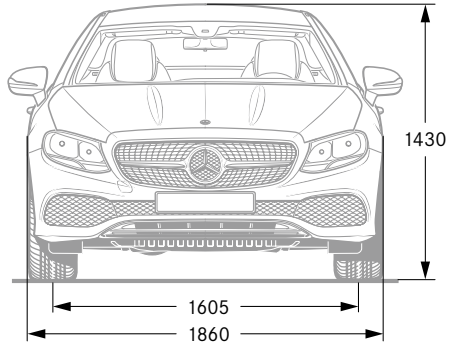

Svi su podaci u milimetrima. Prikazane vrijednosti predstavljaju srednje vrijednosti. Odnose se na E 200 s osnovnom opremom i u neopterećenom stanju.

Tehnički podaci – Coupé.

Obujam motora (cm ³)
Nazivna snaga ¹ (kW (KS) pri 1/min)
Mjenjač
Ubrzanje 0–100 km/h (s)
Maksimalna brzina (km/h)
Potrošnja goriva ³ (l/100 km)
Gradska vožnja
Otvorena cesta
Prosjek
Emisije CO ₂ ³ , prosjek (g/km)
Emisijski standard ⁴ /klasa energetske učinkovitosti ⁵

Obujam motora (cm ³)
Nazivna snaga ¹ (kW (KS) pri 1/min)
Mjenjač
Ubrzanje 0–100 km/h (s)
Maksimalna brzina (km/h)
Potrošnja goriva ³ (l/100 km)
Gradska vožnja
Otvorena cesta
Prosjek
Emisije CO ₂ ³ , prosjek (g/km)
Emisijski standard ⁴ /klasa energetske učinkovitosti ⁵

Dizelski motori

E 220 d	E 220 d 4MATIC	E 350 d 4MATIC
1950	1950	2987
143 (194)/3800	143 (194)/3800	190 (258)/3400
9G-TRONIC	9G-TRONIC	9G-TRONIC
7,4	7,6	6,0
242	239	250 ²
5,1–4,5	5,8–5,3	8,0–7,8
4,2–3,7	5,0–4,4	5,6–5,3
4,6–4,0	5,3–4,8	6,6–6,3
119–106	137–126	174–165
Euro 6/A+	Euro 6/A	Euro 6/B

Benzinski motori

E 200	E 200	E 200 4MATIC	E 300	E 350	E 400 4MATIC
1991	1991	1991	1991	1991	2996
135 (184)/5500	135 (184)/5500	135 (184)/5500	180 (245)/5500	220 (299)/5800–6100	245 (333)/5250–6000
Ručni mjenjač sa 6 stupnjeva prijenosa	9G-TRONIC	9G-TRONIC	9G-TRONIC	9G-TRONIC	9G-TRONIC
8,4	7,8	8,0	6,5	5,9	5,3
242	240	235	250 ²	250 ²	250 ²
9,1–8,5	8,4–7,9	9,2–8,7	8,9–8,4	9,0–8,6	11,2–11,0
5,9–5,4	5,7–5,0	6,6–6,1	5,9–5,3	5,8–5,4	6,7–6,4
7,1–6,5	6,7–6,0	7,5–7,0	7,0–6,4	7,0–6,7	8,4–8,1
159–147	151–136	170–158	160–147	158–149	189–183
Euro 6/B	Euro 6/B	Euro 6/C	Euro 6/B	Euro 6/B	Euro 6/D

Najbolje za motor:
Mercedes-Benzova originalna motorna ulja.

¹ Podaci o nazivnoj snazi i nazivnom okretnom momentu sukladno Uredbi (EZ) br. 595/2009 u trenutno vrijedećoj verziji. ² Elektronički ograničeno. ³ Navedene vrijednosti potrošnje goriva i emisija CO₂ izračunate su pomoću propisanog mjernog postupka (čl. 2. br. 5, 6, 6a njemačke Uredbe o označavanju potrošnje energije za osobna vozila (Pkw-EnVKV) u trenutno vrijedećoj verziji). Podaci se ne odnose na pojedino vozilo te ne ulaze u ponudu, nego služe isključivo za uspoređivanje različitih tipova vozila. Vrijednosti se razlikuju ovisno o kotačima/gumama. ⁴ Podatak vrijedi samo za područje Europske unije. Moguća su odstupanja tipična za pojedine zemlje. ⁵ Izračunato na temelju izmjerene emisije CO₂ s obzirom na masu vozila. Vrijedi samo za Saveznu Republiku Njemačku. Ostale tehničke podatke možete pronaći na www.mercedes-benz.hr

Presvlake i ukrasni elementi.

Presvlake

- 201 Koža, crna¹
 204 Koža, sedlo smeđa/crna¹
 205 Koža, macchiato bež/espresso smeđa¹
 211 Koža, crna¹
 215 Koža, macchiato bež/jahta plava¹
 297 Koža, dvobojna, klasično crvena/crna¹
 301 Imitacija kože ARTICO/tkanina Norwich, crna²
 601 Imitacija kože ARTICO/mikrovlakna DINAMICA, crna³
 801 Koža napa, crna¹
 805 Koža napa, macchiato bež/espresso smeđa¹
 811 Koža napa, crna¹
 815 Koža napa, macchiato bež/jahta plava¹
 895 Koža napa, dvobojna, tamnobijela/crna¹
 897 Koža napa, dvobojna, klasično crvena/crna¹
 951 designo koža napa, crna/titanij siva pearl¹
 955 designo koža napa, macchiato bež/ticijan crvena¹

Ukrasni elementi

- H40 Ukrasni elementi u svijetlom aluminiju, kristalno brušeni^{2,3,4}
 H41 Ukrasni elementi u uzdužno brušenom svijetlom aluminiju^{1,4}
 H64 Ukrasni elementi strukture metala, središnja konzola u optici crnog klavirskog laka (728)¹
 H01 Ukrasni elementi u svjetlosmeđem sjajnom drvu sen, središnja konzola u optici crnog klavirskog laka (728)¹
 H05 Ukrasni elementi u svjetlosmeđem drvu brijest otvorenih pora, središnja konzola u svjetlosmeđem drvu brijest otvorenih pora (738)^{1,5}
 H06 Ukrasni elementi u smeđem sjajnom drvu jasen, središnja konzola u optici crnog klavirskog laka (728)¹
 736 Ukrasni elementi u crnom drvu jasen otvorenih pora, središnja konzola u crnom drvu jasen otvorenih pora (737)^{1,6}
 H16 designo klavirski lak flowing lines crne boje, središnja konzola u optici crnog klavirskog laka (728)¹
 H26 designo drvo magnolija flowing lines smeđe boje, središnja konzola u optici crnog klavirskog laka (728)¹

¹ Dodatna oprema. ² Serijska oprema za AVANTGARDE. ³ Serijska oprema za AMG Line. ⁴ Središnja konzola u optici crnog klavirskog laka (728, serijska oprema uz liniju Avantgarde ili AMG Line), a u dodatnoj opremi u crnom drvu jasen otvorenih pora (737) ili svjetlosmeđem drvu brijest otvorenih pora (738). ⁵ Serijska oprema u kombinaciji s designo kožom napa macchiato bež/ticijan crvene boje (955). ⁶ Serijska oprema u kombinaciji s designo kožom napa crne/titanij sive pearl boje (951).

AVANTGARDE

Imitacija kože ARTICO/
 tkanina Norwich



301

Koža napa



801

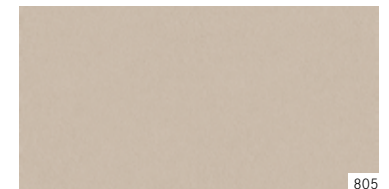

805

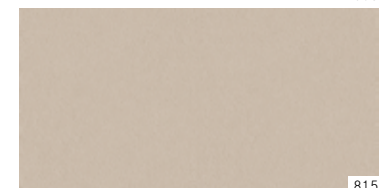

815

Koža



201

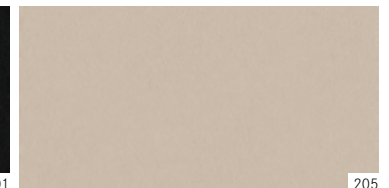

205

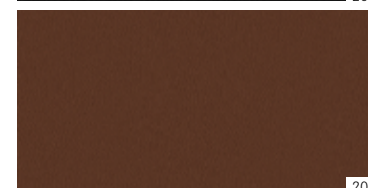

204

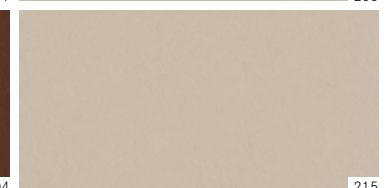

215

AMG Line

Imitacija kože ARTICO/
mikrovlakna DINAMICA

Koža

Koža napa

AVANTGARDE/AMG Line
designo koža napa

Ukrasni elementi/središnja konzola

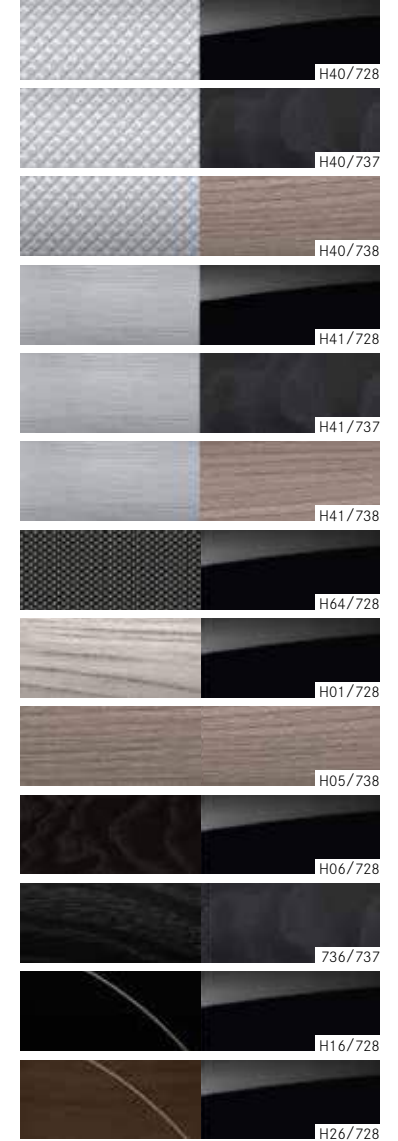

Platneni krovovi.

Boje platnenog krova

740 Platneni krov, crni

741 Platneni krov, tamnosmeđi

744 Platneni krov, tamnoplavi

746 Platneni krov, tamnocrveni



Lakovi.

Uni lakovi



040

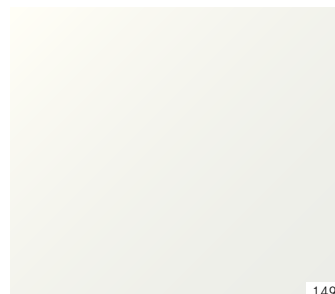

149

Metalik lakovi¹



197



296



660



988



890



989



992



992

designo lakovi¹



799



996

Uni lakovi

- 040 Crna
- 149 Polarno bijela

Metalik lakovi¹

- 197 Opsidijan crna
- 296 Aragonit srebrna
- 660 Rubelit crvena
- 775 Iridij srebrna
- 890 Kavanzit plava
- 988 Dijamant srebrna
- 989 Smaragd zelena
- 992 Selenit siva

designo lakovi¹

- 799 designo dijamant bijela bright
- 996 designo hijacint crvena metalik

¹ Dodatna oprema.



Mercedes-Benz je jedan od osnivačkih partnera zaklade „Laureus Sport for Good Foundation“.

Od njezina osnivanja 2000. godine Mercedes-Benz podržava i promiče ciljeve i vrijednosti ovog globalnog i općekorisnog programa, a to je poboljšanje života zapuštene ili bolesne djece i mladih pomoću sportskih projekata socijalnog karaktera. Laureus je postao bitan sastavni dio društvene odgovornosti Mercedes-Benz-a pa je tako i svaki novi Mercedes ambasador tih vrijednosti. Kupnjom vozila marke Mercedes pomažete zakladi „Laureus Sport for Good Foundation“.

O podacima u ovom katalogu: moguće je da je nakon završetka priprema za tisak, 4. 7. 2017. godine, došlo do izmjena na proizvodu. Proizvođač pridržava pravo izmjena konstrukcije ili forme, odstupanja u nijansama boje te izmjena opsega isporuke za trajanja roka isporuke ako te izmjene, odnosno odstupanja, nisu na štetu kupca te uzimajući u obzir interese prodavatelja. Ako prodavatelj ili proizvođač za označavanje narudžbe ili naručenog predmeta kupnje rabi posebne oznake ili brojke, na temelju toga ne proizlaze nikakva posebna prava. Prikazi mogu također sadržavati dodatnu i posebnu dodatnu opremu koja nije sastavni dio serijske opreme vozila. Odstupanja u boji uvjetovana su tiskarskom tehnikom. Ovaj se

katalog koristi na međunarodnom tržištu. Međutim, izjave koje se odnose na zakonske, pravne i porezne propise i mjere vrijede samo u Saveznoj Republici Njemačkoj u trenutku zaključenja pripreme za tisak. Stoga Vas molimo da se u vezi s aktualnim zakonskim propisima i mjerama koji vrijede u drugim zemljama i njihovim učincima raspitate kod svog prodavatelja Mercedes-Benz-a.

www.mercedes-benz.hr