

# GLB



Mercedes-Benz





## Otvoren za sve što slijedi.

Ništa nije kao prije. Svijet se sve brže mijenja i prepun je prilika. Sve je moguće ako ste otvoreni – i imate vozilo koje surađuje u gotovo svemu. Doživite slobodu kao nikad dosad: otkrijte novi Mercedes-Benz GLB.









A woman with short dark hair is standing in a desert landscape. She is wearing a light purple V-neck sweater over a red top, and a light-colored pleated skirt. She is holding a black handbag and has her right hand raised to her forehead, shielding her eyes from the sun. The background features a clear blue sky, a white utility pole, a large tree, and distant mountains.

## Najljepši oblik slobode.

Svaka linija, svaki detalj markantnog dizajna SUV-a podređeni su jednom zadatku: pružiti Vam maksimum slobode. Kao prvi svoje vrste, GLB definira prostor na nov, raskošan način. Svaki Vas put navede da napravite baš ono što želite. Veliki koncept za sve one koji imaju velike planove.







## Iznaniman komfor. Na prvom mjestu.

Ostanite fleksibilni i udobno se smjestite. Drugi red sjedala koji se po želji može pomicati po dužini, u kombinaciji s trećim redom sjedala u dodatnoj opremi stvara prostor koji točno odgovara Vašem životu – a zahvaljujući sustavu klimatizacije sjedala i mnogim drugim funkcijama komfora, u svakom ćete se trenutku osjećati ugodno.



## Predviđa. U svim smjerovima.

Novi GLB zna što slijedi – čak i izvan ceste. Koncept sigurnosti modela GLB omogućava Vam da se na svakom terenu krećete samouvjereni. Njegov program za terensku vožnju optimira trakciju na poljskim putevima ili mekoj podlozi – i prilagođava razvoj snage i regulaciju ABS-a izvan asfaltiranih cesta.











## Proširuje mogućnosti. Intuitivno.

Zahvaljujući novom multimedijском sustavu MBUX, uvijek ste u toku. Ne samo da se njime upravlja s lakoćom, već se može i prilagoditi na različite načine. Jednostavno slijedite vlastitu intuiciju – i povežite se sa svijetom i sa svima koji su Vam dragi.







## Stvoren za nova iskustva.

Znatiželja nas pokreće. Znatiželja prema onome što dolazi. Dobro je kad pritom ne morate previše razmišljati o tome odgovara li najnovija zamisao automobilu i obratno – nego jednostavno možete krenuti. Otkrijte novi GLB: s drugim redom sjedala koji se po želji može pomicati po dužini i s do sedam sjedala u dodatnoj opremi ostat ćete fleksibilni u svakom trenutku. Bez obzira na to što upravo planirate u životu – i što život planira s Vama.



## Head-up zaslon.

Najbolji pregled za sportski užitak i suvereni osjećaj u vožnji: head-up zaslon pretvara vjetrobransko staklo Vašeg vozila u očaravajući digitalni kokpit. Na taj način u svakom trenutku imate pregled važnih informacija. Potpuno se koncentrirajte na cestu i zbivanja u prometu ispred Vas.

## Paket pomoći u vožnji.

Krenite na put prema autonomnoj vožnji: najmoderniji sustavi pružaju Vam primjerenu podršku prilikom prilagođavanja brzine, upravljanja, prestrojavanja pa čak i kad postoji opasnost od sudara. Opasnost od nesreća se smanjuje – putnici i sudionici u prometu učinkovito su zaštićeni. Zbog toga ćete na svoje odredište stići opušteno i sigurno.





## Sustav glasovnog upravljanja LINGUATRONIC.

Prirodno govorno upravljanje može se dodatno proširiti na Mercedes-Benzove online usluge – primjerice za informacije o vremenu ili internetski radio, a upravlja i funkcijama vozila kao što su klimatizacija ili grijanje sjedala.

## Komforno upravljanje.

Odlučite sami – postoji više mogućnosti unosa kojima ćete uvijek dobiti isti rezultat: zaslone osjetljive na dodir, izravne upravljačke tipke za multimediju, navigaciju i telefon, tipke osjetljive na dodir na upravljaču, podloga osjetljiva na dodir ili prošireno prepoznavanje govora.



## Treći red sjedala za 2 osobe s pomicanjem drugog reda sjedala po dužini.

Broj sjedala i obujam utovarnog prostora Vašeg vozila varijabilni su baš onoliko koliko je Vaš život raznovrstan. U slučaju potrebe, cijelu stražnju klupu možete pomaknuti za 140 milimetara i tako povećati ili prtljažni prostor ili prostor za noge u stražnjem dijelu vozila. Treći red sjedala za do dva dodatna putnika u svako se doba može brzo sklopiti ili rasklopiti. Iskoristite fleksibilnost onako kako Vam odgovara – ovisno o tome želite li povesti još putnika ili više prtljage.





## MULTIBEAM LED i prednja svjetla za maglu.

Za Vašu savršenu vidljivost: pomoću LED žaruljica kojima se može zasebno upravljati, adaptivna prednja svjetla MULTIBEAM LED reagiraju na situaciju u prometu. Prilagodljivo dugo svjetlo izuzima druge sudionike u prometu i ne zasljepljuje ih. Svjetlo za skretanje i svjetlo za zavoj također optimalno osvjetljavaju vidno polje pa možete brže prepoznati opasnosti. Prednja svjetla za maglu raspršuju svjetlo šire od prednjih svjetala zbog čega bolje osvjetljavaju rubne dijelove.

## Serijska oprema.

GLB oduševljava visokim stupnjem funkcionalnosti – čak i ako ne odaberete baš ništa s popisa dodatne opreme. Primjer za to su stražnja sjedala s namjestivim nagibom naslona koja se mogu sklopiti u odnosu 40/20/40 i dno utovarnog prostora namjestivo po visini. Obilježje njegovog visokog sigurnosnog standarda je sustav aktivne pomoći pri kočenju.



## Linija opreme Style.

Uz liniju opreme Style Vaše se vozilo visokokvalitetnim nastupom izvana i iznutra razlikuje od vozila sa serijskom opremom. Obilježje opreme su dodatni elementi poput specifičnih, aerodinamički optimiranih kotača od lakog metala dimenzija 17" te presvlaka i ukrasnih šavova ekskluzivnih za ovu liniju.





## Linija opreme Progressive.

Linija opreme Progressive znatno podiže vrijednost Vašeg vozila. Dodana vrijednost koju možete vidjeti i osjetiti. Uživajte u vrhunskoj tehnologiji i doživite jedinstven, izražajan životni stil SUV-a. Osim toga, linija omogućava dodatne atraktivne kombinacije iznutra i izvana – na primjer s paketom kože i noćnim paketom.



## AMG Line.

AMG Line dodatno naglašava atraktivni sportski izgled Vašeg vozila, kako izvana tako i unutra. Ekskluzivne značajke predstavljaju prije svega AMG Styling i rešetka strukture dijamanta s jednom lamelom. Sportska sjedala obećavaju najbolji komfor sjedenja za sportskim upravljačem od otmjene koža napa s ravnim donjim rubom. Osim toga, izravno upravljanje pojačava Vaš doživljaj u vožnji.





## DYNAMIC SELECT.

Jednostavno vozite onako kako želite. DYNAMIC SELECT pritiskom na dugme nudi razne programe vožnje koji, primjerice, određuju postavke motora, mjenjača, podvozja ili upravljanja. Uz modus „Sport” na putu ste iznimno dinamični, a uz osnovni program „Comfort” veoma uravnoteženi. Program „ECO” je, s druge strane, maksimalno učinkovit, štedi gorivo i novac.





## Komforno podvozje.

Na dugim dionicama autoceste uživajte u visokom komforu, a uske zavoje, s druge strane, svladavajte uz sportski elan. Usklađeno komforno podvozje nudi zadivljujuću kombinaciju prilagodljivosti ovjesa i veoma dobre stabilnosti vožnje. Zbog toga je Vaša vožnja sigurna i pruža Vam mnoštvo užitka.

# Tehnički podaci.

Obujam motora (cm <sup>3</sup> )
Nazivna snaga <sup>1</sup> (kW [KS] pri 1/min)
Ubrzanje od 0 do 100 km/h (s)
Maksimalna brzina (km/h)
Potrošnja goriva <sup>4</sup> (l/100 km)
Gradska vožnja
Otvorena cesta
Prosjek
Emisije CO <sub>2</sub> <sup>4</sup> , prosjek (g/km)
Emisijski standard <sup>5</sup> / klasa energetske učinkovitosti <sup>6</sup>

GLB 180 d	GLB 200 d	GLB 200 d 4MATIC	GLB 220 d 4MATIC	GLB 200	GLB 250 4MATIC
1.950	1.950	1.950	1.950	1.332	1.991
85 (116) / 3.400 - 4.400	110 (150) / 3.400 - 4.400	110 (150) / 3.400 - 4.400	140 (190) / 3.800	120 (163) / 5.500	165 (224) / 5.500
11,3	9,0	9,3	7,6	9,1	6,9
188	204	201	217	207	236
5,9 - 5,7	6,0 - 5,8	6,6 - 6,2	6,6 - 6,2	7,6 - 7,4	9,2 - 9,1
4,5 - 4,4	4,5 - 4,4	4,9 - 4,6	5,0 - 4,7	5,4 - 5,2	6,3 - 6,1
5,0 - 4,9	5,0 - 4,9	5,5 - 5,2	5,5 - 5,2	6,2 - 6,0	7,4 - 7,3
132 - 128	133 - 129	145 - 136	146 - 138	142 - 137	169 - 165
A-A / Euro 6d ISC	A-A / Euro 6d ISC	B - A / Euro 6d ISC	B - A / Euro 6d ISC	B - B / Euro 6d ISC-FCM	D - C / Euro 6d ISC-FCM

**Najbolje za motor:**  
**Mercedes-Benzova originalna motorna ulja.**

<sup>1</sup> Podaci o nazivnoj snazi sukladno Uredbi (EZ) br. 715/2007 u trenutno vrijedećoj verziji. <sup>2</sup> Dostupno kratkotrajno. <sup>3</sup> Elektronički ograničeno. <sup>4</sup> Navedene vrijednosti izračunate su pomoću propisanog mjernog postupka. Riječ je o „vrijednostima CO<sub>2</sub> koje su dobivene ispitivanjem vozila u skladu s NEDC-om“ u smislu čl. 2. br. 1 Provedbene uredbe Komisije (EU) 2017/1153. Podaci se ne odnose na pojedino vozilo te ne ulaze u ponudu, nego služe isključivo za uspoređivanje različitih tipova vozila. Podaci se razlikuju ovisno o odabranoj dodatnoj opremi. <sup>5</sup> Izračunato na temelju izmjerene emisije CO<sub>2</sub> s obzirom na masu vozila.

Ostale tehničke podatke možete pronaći na [www.mercedes-benz.hr](http://www.mercedes-benz.hr)



# Dimenzije.

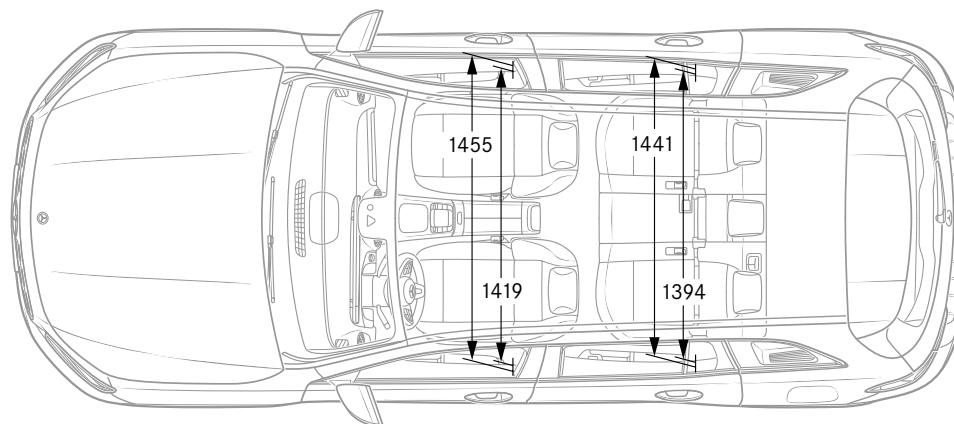
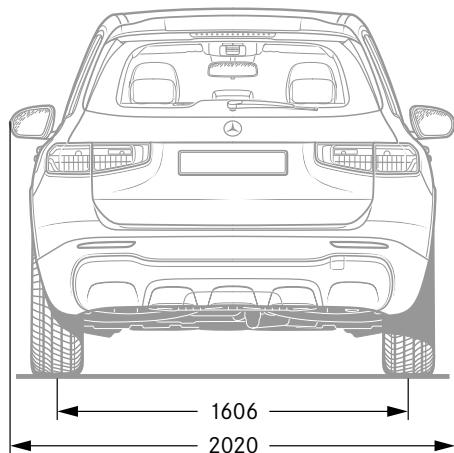
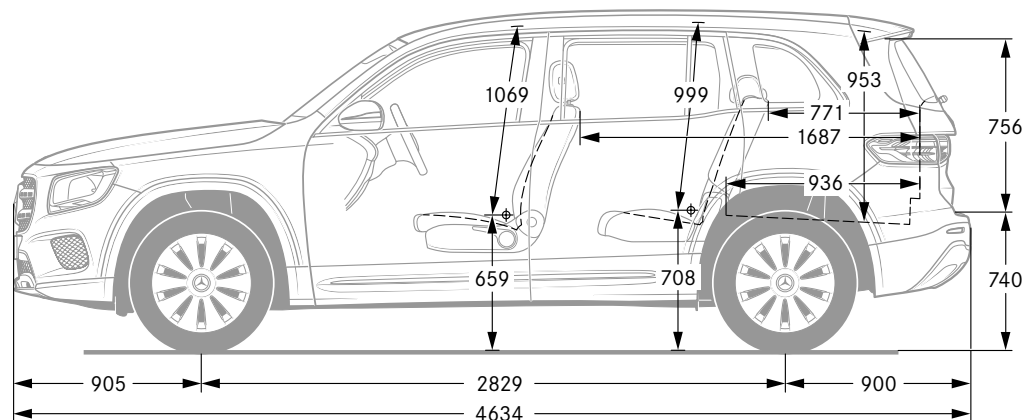
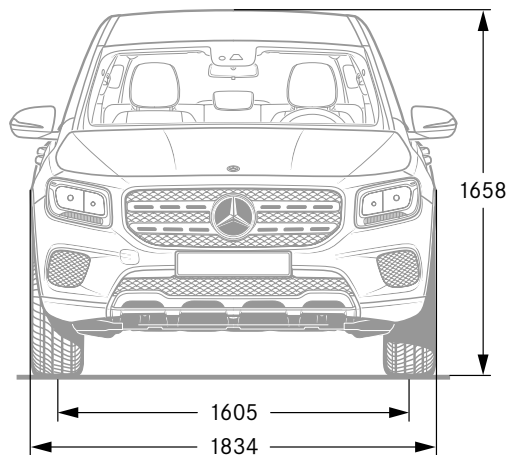

Svi su podaci u milimetrima. Prikazane vrijednosti predstavljaju srednje vrijednosti. Odnose se na vozila s osnovnom opremom i u neopterećenom stanju.



# SPORT — F O R — GOOD

Mercedes-Benz je jedan od osnivačkih partnera svjetske fondacije Laureus Sport for Good Foundation osnovane 2000. godine. Radi se o najvažnijoj inicijativi marke Mercedes-Benz za dobrobit društva. Laureus Sport for Good pomoću sportskih projekata socijalnog karaktera pomaže siromašnoj djeci i mladima, stvara im nove mogućnosti i prenosi važne vrijednosti poput timskog duha, poštovanja i odlučnosti. „Change the Game for Kids” naša je misao vodilja koju želimo podijeliti s Vama.

**O podacima u ovoj publikaciji:** moguće je da je nakon završetka pripreme za tisak, 16.5.2019. godine, došlo do izmjena na proizvodu. Proizvođač pridržava pravo izmjena konstrukcije ili forme, odstupanja u nijansama boje te izmjena opsega isporuke za trajanja roka isporuke ako te izmjene, odnosno odstupanja, nisu na štetu kupca te uzimajući u obzir interese prodavatelja. Ako prodavatelj ili proizvođač za označavanje narudžbe ili naručenog predmeta

kupnje rabi posebne oznake ili brojeke, na temelju toga ne proizlaze nikakva posebna prava. Prikazi mogu također sadržavati dodatnu i posebnu dodatnu opremu koja nije sastavni dio serijske opreme vozila. Stoga Vas molimo da se o obvezujućoj aktualnoj zakonskoj osnovi raspitate kod svog distribucijskog partnera Mercedes-Benz.