

C-klasa Limuzina



Mercedes-Benz





Svaki put sve bolja.

Nije cilj biti bolji od ostalih, već postati bolji od samog sebe. To je bitno, kako u sportu, tako i na cesti. C-klasa je poznata po svojim savršenim proporcijama, udobnosti, kvaliteti i motiviranosti da svakoga dana, svakom vožnjom uvijek iznova nadmaši samu sebe.



U vrhunskoj formi
uvijek kad je potrebno.





Želja za brzinom novoj C-klasi Limuzini piše na čelu: izmijenjeni prednji dio zrači dinamikom i modernošću. Ovisno o opremi, odbojnici su novooblikovani, sjaje otmjenim kromiranim elementima i očaravaju novim LED prednjim svjetlima.



23.0°C

16:50



Sportlich
Klassisch
Progressiv



16:50

Beliebig

NAVI



Kad se sve doima savršenim,
postoji još samo jedan cilj:
učiniti sve još boljim.

U novoj C-klassi Limuzini očekuju Vas savršeni uvjeti za treniranje: novi upravljač s kontrolnim tipkama osjetljivima na dodir te, ovisno o opremi, potpuno digitalni instrumenti i povećani zasloni uz novu generaciju multimedijskog sustava omogućavaju najveći stupanj individualnog i modernog upravljanja.

Sportski karakter,
u novom obliku.





Jasan dizajn nove C-klase Limuzine oduševljava svoje promatrače. Naši dizajneri motivirani su samo time da ga dodatno poboljšaju. Novi dizajn svjetala, novi odbojnici, nove boje i materijali osiguravaju još veću dinamiku i moderan izgled tipičan za C-klasu.

Najmoćniji pritisak.
Električnim putem.



Prijedite iz limuzine u sportski automobil: potpuno jednostavno pritiskom na dugme. Namjestivo sportsko podvozje DYNAMIC BODY CONTROL, u dodatnoj opremi, možete sami namještati od osobito komfornog do sportski tvrdog, a novi benzinski motor s funkcijom EQ Boost već je spreman za pokret. Električni starter-generator, među ostalim, stvara dodatni okretni moment – takozvani dodatni učinak (boost).



Iskusite komfor koji znači više: opušta, smiruje, ali i aktivira i stimulira. Potpuno jednostavno pritiskom na tīpku: zahvaljujući udobnom upravljanju ENERGIZING u dodatnoj opremi. Najvažnija značajka u interijeru nove C-klase.



Mercedes-Benz Intelligent Drive.

Bilo da se nalazite u prometnoj špici, na dugoj noćnoj vožnji ili na nepoznatim dionicama, Vaša Vas nova Mercedes-Benzova C-klasa Limuzina osjetno rasterećuje upravo u stresnim situacijama. Iza tog rasterećenja stoji koncept koji svaku vožnju u Mercedes-Benzu čini sigurnom i jedinstvenom: Mercedes-Benz Intelligent Drive. Jer je vrijeme koje provedete za upravljačem Vaše vrijeme. Vrijeme za opuštanje. Vrijeme za punjenje baterija. Da biste na svoje odredište stigli prije svega sigurno, ali svakako i opušteni.



KOMFOR KOJI POVEĆAVA UČINKOVITOST I BESPRIJEKORNA SIGURNOST

Paket pomoći u vožnji Plus: nova generacija stereo kamera i radarskih senzora omogućava pomoć u vožnji na visokoj razini – prilikom zadržavanja brzine ili razmaka te autonomnog kočenja ili zadržavanja smjera.

Posebno inovativan: **PRE-SAFE® Sound** može proizvesti šum iz zvučnika i aktivirati zaštitni refleks. Sluh se nakratko isključuje i na taj način štiti od glasnih zvukova sudara.

Kamera od 360° prikazuje cjelokupnu okolinu vozila na zaslonu multimedijskog sustava.



Digitalni kokpit.

Integracija pametnog telefona spaja mobilni telefon s multimedijским sustavom putem aplikacija Apple CarPlay™ i Android Auto. Na taj način dobivate jednostavan pristup najvažnijim aplikacijama na svom pametnom telefonu. Aplikacije trećih ponuđača, primjerice Spotify®, također možete koristiti brzo i jednostavno.



VAŠ PRISTUP U DIGITALNI SVIJET MERCEDES-BENZA

Mercedes me connect povezuje Vas, Vaš pametni telefon i Vaš Mercedes-Benz na očaravajući način. Bilo da putujete ili ste kod kuće: uz Mercedes me connect možete važne podatke o vozilu, poput kilometraže, tlaka u gumama i napunjenosti spremnika goriva, jednostavno pogledati online na Mercedes me portalu ili u aplikaciji Mercedes me. Teledijagnostika, pomoć u slučaju nesreće, upravljanje održavanjem i kvarovima te Mercedes-Benzov sustav poziva u nuždi pružaju Vam umreženu sigurnost.

Potpuno digitalan zaslon s instrumentima sa stilovima prikaza „Klasično“, „Progresivno“ i „Sportski“ daje Vam mogućnost da sami odlučite koje su informacije za Vas bitne i na koji će način biti prikazane. Zaslon veličine 31,2 cm (12,3") pruža kristalno jasan prikaz visoke čitljivosti u svim uvjetima osvjetljenosti.

Zahvaljujući **multimedijском zaslonu visoke razlučivosti** u formatu 16:9 s dijagonalom zaslona 10,25", unutrašnjost Vašeg vozila poprima osobitu kvalitetu. Uz veću razlučivost od 1920 x 720 piksela, uživat ćete u vrhunskoj kvaliteti slike s kristalno jasnim prikazom svih sadržaja informiranja i zabave.

BezkaBELski sustav punjenja za mobilne terminalne uređaje: vrijeme vožnje pretvara se u vrijeme punjenja – Vaš pametni telefon samo jednim pokretom ruke smješten je na svoje fiksno mjesto u središnjoj konzoli gdje se puni bez kabela. Svi pametni telefoni s Qi standardom pune se bez kabela, neovisno o modelu i brendu.



Head-up zaslon.

Head-up zaslon pretvara vjetrobransko staklo u digitalni kokpit. Na taj način u svakom trenutku imate pregled nad važnim informacijama o zbivanjima u prometu dok ste istodobno potpuno usredotočeni na cestu pred sobom. Za fokusirani i sportski osjećaj u vožnji.



Sustav Burmester® Surround-Sound.

Surround zvuk – najbolji zvuk na svim mjestima: sustav Burmester® Surround-Sound ljubiteljima glazbe nudi zvučni doživljaj bez premca u segmentu vozila. Zvuk možete namjestiti individualno prema svojim sklonostima i ovisno o vrsti glazbe – na taj ćete način uživati u iznimnoj kvaliteti gotovo kao u koncertnoj dvorani.



Ambijentalna rasvjeta.

Kreirajte interijer potpuno prema svojim osobnim sklonostima ili trenutačnom raspoloženju. Ambijentalna rasvjeta Vam s ukupno 64 boje daje gotovo neograničene mogućnosti za igru svjetla, a za svaku situaciju ima odgovarajuću boju u programu.



Panoramski pomični krov.

Bilo da je otvoren ili zatvoren: zahvaljujući panoramskom pomičnom krovu, uživajte u očaravajućem osjećaju slobode i ugodnom svijetlom ambijentu u unutrašnjosti. Promatran izvana, veliki pomični krov također stvara jedinstveni učinak jer eksterijeru daje lakoću i ekskluzivnost.

Serijska oprema.

Eksterijer iz serijske opreme atraktivan je iz svakog kuta. Fokus je na harmoničnoj interakciji elemenata dizajna kako bi cjelokupni stil mogao odisati sportskim dojmom. Serijski je interijer bezvremenski atraktivan. Zaobljeni oblici, tamna elegancija i blagi kontrasti pridonose purističkom cjelokupnom dojmu i potpuno iznova interpretiraju moderan luksuz. Djelomično električna serijska sjedala nude izvrstan komfor sjedenja – i na dugim dionicama.



Linija opreme AVANTGARDE.

Linijom AVANTGARDE za eksterijer ističete individualnost svog vozila i pokazujete da Vam je suvremeni sportski karakter osobito drag. Interakcijom elemenata dizajna nastaje izvanredno izražajno vozilo. Niže podvozje nudi idealan balans dinamike, udobnosti i sigurnosti. Linijom AVANTGARDE za interijer pokazujete što Vam je važno: sportski karakter sa stilom, karizmatična individualnost i prvoklasna kvaliteta. Značajke interijera jasno su vidljive zahvaljujući paketu osvjetljenja unutrašnjosti.



Linija opreme EXCLUSIVE.

Linijom EXCLUSIVE za eksterijer ističete eleganciju svog vozila i time nedvojbeno pokazujete da Vam je kvaliteta sa stilom osobito draga. Interakcijom elemenata dizajna stvara se osobito otmjeni cjelokupni dojam. Linijom EXCLUSIVE za interijer pokazujete što Vam je važno: maksimalna elegancija i prvoklasna kvaliteta do najsitnijih detalja. Luksuzni detalji i otmjeni ambijent unutrašnjosti Vašeg vozila svakog će Vas dana iznova radovati. Značajke interijera jasno su vidljive zahvaljujući paketu osvjetljenja unutrašnjosti.



AMG Line.

Izražajan stil linije AMG Line eksterijeru C-klase osigurava sportsko-ekskluzivnu notu. Time izražavate jasan stav prema moćnom dizajnu. Usto Vam tehnološke posebnosti pružaju osjetno više užitka u vožnji jer agilno prilagođeno sportsko podvozje sa sportskim izravnim upravljanjem omogućava naglašeno dinamično manevriranje. AMG Line za interijer vizualno i osjetno daje više sportskog karaktera Vašem vozilu. Time ostavljate snažan dojam i već na prvi pogled pokazujete što Vam je važno: dinamičan i ekskluzivan ambijent do najsitnijeg detalja.





DYNAMIC BODY CONTROL.

Jedno podvozje – tri postavke: uz DYNAMIC BODY CONTROL sami odabirete između maksimalne agilnosti i velikog komfora amortizacije. Prilagođeno trasi puta i osobnom načinu vožnje. Niski položaj podvozja i sportsko izravno upravljanje pružaju Vam najbolje preduvjete za osobito dinamičan način vožnje. Podvozje DYNAMIC BODY CONTROL opremljeno je kontinuiranom namjestivom amortizacijom za prednju i stražnju osovinu. Kontinuirani sustav upravlja karakteristikama amortizacije u interakciji s osobinama motora, mjenjača i upravljanja za svaki kotač posebno – u skladu sa situacijom u vožnji, brzinom vožnje i stanjem kolnika. Zahvaljujući ovom varijabilnom usklađivanju, uživat ćete u udobnosti putovanja i izvrsnoj voznoj dinamici.

OSTALE ZNAČAJKE

Pritiskom na dugme potpuno se jednostavno prebacujete sa sportskih na komforne postavke i obrnuto. To omogućava prekidač **DYNAMIC SELECT** u kombinaciji s jednim od dva dostupna podvozja, DYNAMIC BODY CONTROL i AIR BODY CONTROL.



Pogon na sve kotače 4MATIC.

Bilo da je riječ o gradskoj vožnji, državnoj cesti ili autocesti: uz Mercedes-Benzov trajni pogon na sve kotače osjećate se sigurno na putu. Sustav omogućava bolju trakciju prilikom kretanja i ubrzavanja, osobito na lošem površinskom sloju ceste. Osnova za to je savršena interakcija pogona 4MATIC s elektroničkim sustavima kočenja, regulacije i trakcije, ABS,

ESP® i 4ETS. Sustav pogona na sve kotače uvijek je aktivan i nije mu potrebno vrijeme reakcije da bi intervenirao. Osjetno poboljšava stabilnost vožnje i stabilnost zadržavanja smjera, naročito na mokrim, zaleđenim ili cestama prekrivenima snijegom.

Bez kompromisa.

Svaki Mercedes-AMG predstavlja specifično remek-djelo s jedinstvenim karakterom. Ono što ujedinjava naša vozila visokih performansi i sportske automobile njihov je nesputani sportski duh. Njihova strast prema najvišim performansama koja nastaje tamo gdje se inženjersko umijeće susreće sa sasvim posebnim stavom: duhom AMG-a. Vjerujemo da uvijek iznova moramo pokušavati pomaknuti granice kako bismo postigli nove ciljeve. Ništa ne prihvaćamo kao činjenicu. Jer granice stvaraju ljudi te ih stoga upravo oni i mogu srušiti. Takvim karakterom stvaramo izvrsne performanse za autosport – i cestu.

Dobro došli u svijet AMG-a.

www.mercedes-amg.com

AMG
DRIVING PERFORMANCE





Tehnički podaci.

	Dizelski motori						
	C 180d	C 200 d	C 200 d	C 220 d	C 220 d 4MATIC	C 300 d	C 300 d 4MATIC
Obujam motora (cm ³)	1.597	1.597	1.950	1.950	1.950	1.950	1.950
Nazivna snaga ¹ (kW [KS])	90 (122)	118 (160)	110 (150)	143 (194)	143 (194)	180 (245)	180 (245)
Mjenjač	6-brzina mehanički	6-brzina mehanički	9G-TRONIC automatski	9G-TRONIC automatski	9G-TRONIC automatski	9G-TRONIC automatski	9G-TRONIC automatski
Ubrzanje 0–100 km/h (s)	9,4	8,5	8,1	6,9	6,9	5,9	5,7
Maksimalna brzina (km/h)	207	226	222	240	233	250	250
Potrošnja goriva ⁴ (l/100 km)							
Gradska vožnja	5,3 - 4,9	5,5 - 5,0	5,6-5,3	5,6 - 5,3	6,3 - 6,2	6,3 - 6,0	6,8 - 6,2
Otvorena cesta	4,2 - 3,8	3,9 - 3,6	4,3-3,9	4,3 - 3,9	4,9 - 4,2	4,8 - 4,3	5,1 - 4,7
Prosjek	4,6 - 4,2	4,5 - 4,1	4,8-4,4	4,8 - 4,4	5,5 - 4,9	5,4 - 4,9	5,7 - 5,3
Emisije CO ₂ ⁴ , prosjek (g/km)	122 - 112	118 - 108	126-117	126 - 117	144-131	142-130	151-139
Emisijski standard ⁵ /klasa energetske učinkovitosti ⁶	Euro 6d-TEMP A+	Euro 6d-TEMP A+	Euro 6d-TEMP A	Euro 6d-TEMP A	Euro 6d-TEMP A	Euro 6d-TEMP B	Euro 6d-TEMP B

Najbolje za motor:
Mercedes-Benzova originalna motorna ulja.

¹ Podaci o nazivnoj snazi sukladno Uredbi (EZ) br. 715/2007 u trenutnačno vrijedećoj verziji. ² Dostupno kratkotrajno. ³ Elektronički ograničeno. ⁴ Navedene vrijednosti izračunate su pomoću propisanog mjernog postupka. Riječ je o „vrijednostima CO₂ koje su dobivene ispitivanjem vozila u skladu s NEDC-om” u smislu čl. 2. br. 1 Provedbene uredbe Komisije (EU) 2017/1153. Podaci o potrošnji goriva izračunati su na temelju tih vrijednosti. Podaci se ne odnose na pojedino vozilo te ne ulaze u ponudu, nego služe isključivo za uspoređivanje različitih tipova vozila. Podaci se razlikuju ovisno o odabranoj dodatnoj opremi. ⁵ Podatak vrijedi samo za područje Europske unije. Moguća su odstupanja tipična za pojedine zemlje. ⁶ Izračunato na temelju izmjerene emisije CO₂ s obzirom na masu vozila. Vrijedi samo u Njemačkoj. Ostale tehničke podatke možete pronaći na www.mercedes-benz.hr

Tehnički podaci.

	Benzinski motori						
	C 160	C 180	C 200	C 200 4MATIC	C 300	C 400 4MATIC	Mercedes-AMG C 43 4MATIC
Obujam motora (cm ³)	1.595	1.595	1.497	1.497	1.991	2.996	2.996
Nazivna snaga ¹ (kW [KS])	95 (129)	115 (156)	135+10(184+14)	135+10(184+14)	190 (258)	245 (333)	287 (390)
Mjenjač	9G-TRONIC automatski	9G-TRONIC automatski	9G-TRONIC automatski	9G-TRONIC automatski	9G-TRONIC automatski	9G-TRONIC automatski	AMG SPEED-SHIFT 9-brzina sportski mjenjač
Ubrzanje 0-100 km/h (s)	9,8	8,3	7,7	8,1	5,9	4,9	4,7
Maksimalna brzina (km/h)	214	225	239	234	250	250	250
Potrošnja goriva ² (l/100 km)							
Gradska vožnja	8,2 - 8,1	8,2 - 8,1	8,2 - 7,9	9,0 - 8,5	9,3 - 8,9	11,2-10,8	12,6 - 12,2
Otvorena cesta	5,6 - 5,1	5,6 - 5,0	5,2 - 4,9	5,6 - 5,3	5,5 - 5,1	6,4-6,0	7,5 - 7,2
Prosjeak	6,6 - 6,2	6,5 - 6,2	6,3 - 6,0	6,9 - 6,5	6,9 - 6,5	8,2-7,8	9,3 - 9,1
Emisije CO ₂ ³ , prosjek (g/km)	150-141	149 - 141	144 - 136	156 - 148	158-148	187-177	213 - 208
Emisijski standard ⁴ /klasa energetske učinkovitosti ⁴	Euro 6d-TEMP C	Euro 6d-TEMP B	Euro 6d-TEMP B	Euro 6d-TEMP C	Euro 6d-TEMP C	Euro 6d-TEMP D	Euro 6d-TEMP F

Najbolje za motor:
Mercedes-Benzova originalna motorna ulja.

¹ Podaci o nazivnoj snazi sukladno Uredbi (EZ) br. 715/2007 u trenutačno vrijedećoj verziji. ² Dostupno kratkotrajno. ³ Elektronički ograničeno. ⁴ Navedene vrijednosti izračunate su pomoću propisanog mjernog postupka. Riječ je o „vrijednostima CO₂ koje su dobivene ispitivanjem vozila u skladu s NEDC-om“ u smislu čl. 2. br. 1 Provedbene uredbe Komisije (EU) 2017/1153. Podaci o potrošnji goriva izračunati su na temelju tih vrijednosti. Podaci se ne odnose na pojedino vozilo te ne ulaze u ponudu, nego služe isključivo za uspoređivanje različitih tipova vozila. Podaci se razlikuju ovisno o odabranoj dodatnoj opremi. ⁵ Podatak vrijedi samo za područje Europske unije. Moguća su odstupanja tipična za pojedine zemlje. ⁶ Izračunato na temelju izmjerene emisije CO₂ s obzirom na masu vozila. Vrijedi samo u Njemačkoj. Ostale tehničke podatke možete pronaći na www.mercedes-benz.hr

Dimenzije.

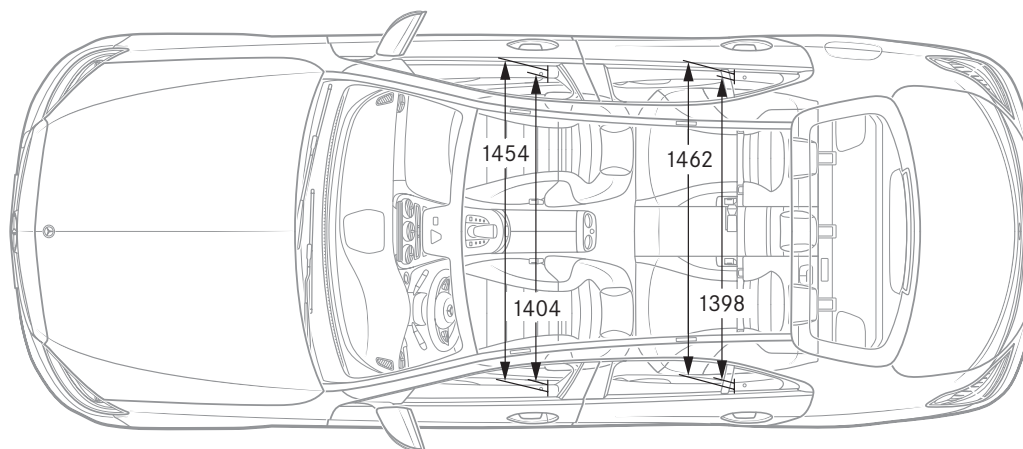
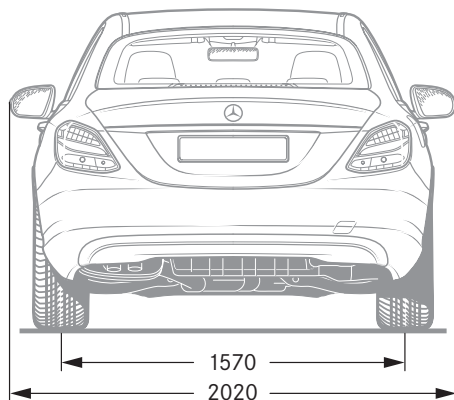
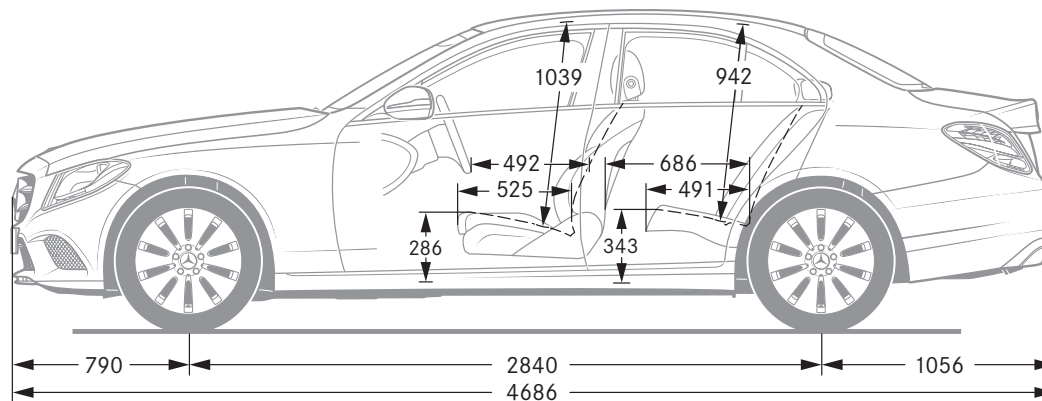
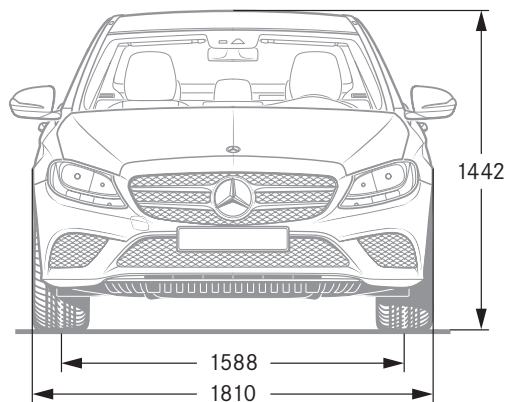

Svi su podaci u milimetrima. Prikazane vrijednosti predstavljaju srednje vrijednosti. Odnose se na vozila s osnovnom opremom i u neopterećenom stanju.



SPORT — F O R — GOOD

Mercedes-Benz je jedan od osnivačkih partnera zaklade „Laureus Sport for Good Foundation“.

Od njezina osnivanja 2000. godine Mercedes-Benz podržava i promiče ciljeve i vrijednosti ovog globalnog i općekorisnog programa, a to je poboljšanje života zapuštene ili bolesne djece i mladih pomoću sportskih projekata socijalnog karaktera. Laureus je postao bitan sastavni dio društvene odgovornosti Mercedes-Benz-a pa je tako i svaki novi Mercedes ambasador tih vrijednosti. Kupnjom vozila marke Mercedes pomažete zakladi „Laureus Sport for Good Foundation“.

O podacima u ovoj publikaciji: moguće je da je nakon završetka pripreme za tisak, 26. 2. 2018. godine, došlo do izmjena na proizvodu. Proizvođač pridržava pravo izmjena konstrukcije ili forme, odstupanja u nijansama boje te izmjena opsega isporuke za trajanja roka isporuke ako te izmjene, odnosno odstupanja, nisu na štetu kupca te uzimajući u obzir interese prodavatelja. Ako prodavatelj ili proizvođač za označavanje narudžbe ili naručenog predmeta kupnje rabi posebne oznake ili brojke, na temelju toga ne proizlaze nikakva posebna prava. Prikazi mogu također sadržavati dodatnu i posebnu

dodatnu opremu koja nije sastavni dio serijske opreme vozila. Ova se publikacija koristi na međunarodnom tržištu. Međutim, izjave koje se odnose na zakonske, pravne i porezne propise i mjere vrijede samo u Saveznoj Republici Njemačkoj u trenutku zaključenja pripreme za tisak. Stoga Vas molimo da se u vezi s aktualnim zakonskim propisima i mjerama koji vrijede u drugim zemljama i njihovim učincima raspitate kod svog prodavatelja Mercedes-Benz-a.
www.mercedes-benz.hr